

Сверхновая звезда

GXY916

KOMPAN
Let's play

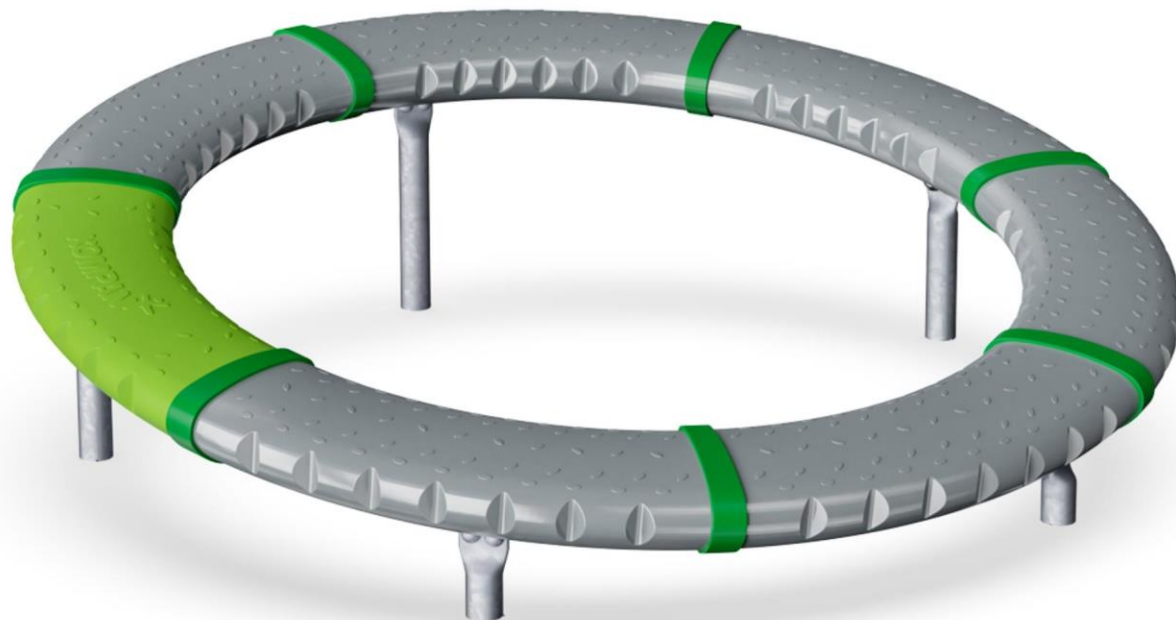

Номер товара GXY916012-3417

Общая информация о товаре

Размеры ДхШхВ	206x206x60 cm
Возрастная группа	6+
Игровая вместимость	8
Варианты окраски	

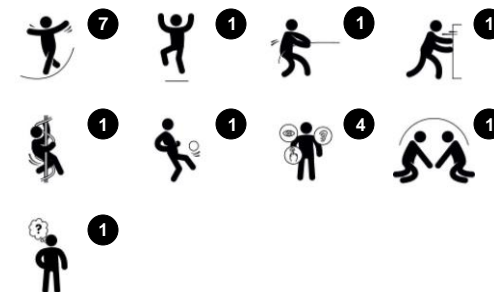

Большое наклонное вращающееся кольцо с 7 разделенными участками приглашает детей исследовать бесчисленные игровые возможности «Сверхновой звезды»: вращение и балансировка в положении сидя, лежа, стоя, один или с друзьями. Множество игровых возможностей и открытый дизайн позволяют включить все способности в игру.

7 областей кольца вдохновляют на множество различных игр. Прыжки на вращающемся кольце и с него увеличивают плотность костей. «Сверхновая звезда» тренирует чувство равновесия и пространства, что важно для того, чтобы уметь спокойно сидеть или безопасно перемещаться. Дети помогают друг другу и

изобретают игры, которые стимулируют социально-эмоциональные навыки, а также навыки сотрудничества и логическое мышление.



Данные могут быть изменены без предварительного уведомления.

Сверхновая звезда

GXY916

KOMPAN
Let's play



Сверхновая звезда - это уникальная карусель без центральной точки, расположенная под углом 10°, которая поворачивает, когда дети идут по кольцу. Диаметр наружного кольца составляет 208 см, а верхняя точка находится на высоте 60 см над уровнем земли.



7 сегментов кольца изготовлены из РЕ низкой плотности с превосходной ударной вязкостью и могут использоваться в широком диапазоне температур. Каждый сегмент имеет встроенные поручни с обеих сторон и нескользящую верхнюю поверхность для безопасного использования.



Для поддержки воспроизведения и подсчета оборотов при повороте один из сегментов кольца, либо один из соединительных кронштейнов, либо сегмент кольца окрашен в другой цвет.



Сверхновая звезда разработана с пожизненной смазкой, не требующей обслуживания роликовой системы, состоящей из вертикальных горизонтальных роликов. Роликовая система полностью закрыта и опечатана двумя резиновыми накладками.



Сверхновая звезда разработана с 5 ножками, обработанными методом горячего цинкования. Гальванизация обладает отличной устойчивостью к коррозии во внешних средах и требует низких эксплуатационных расходов.



Вариант песочного цвета изготовлен из ротационного камня, смешанного с полиэтиленом с нескользящей текстурой поверхности. Возможны незначительные различия в визуальной структуре материала.

Номер товара GXY916012-3417

Информация по установке

Макс. высота падения	100 см	
Область безопасной поверхности	28,9 м ²	
Кол-во установщиков	2	
Общее время установки	3.0	
Объем раскопок	0,21 м ³	
Объем бетона	0,05 м ³	
Глубина фундамента	60 см	
Вес груза	277 kg	
Варианты крепления	В грунт	✓
	На поверхность	✓
Полезные части РЕ	10 лет	
Соединительные скобы	10 лет	
Оцинкованная сталь	Пожизненная	
Роликовая система	5 лет	
Гарантированные запасные части	10 лет	



Сверхновая звезда

GXY916

Макс. высота падения | Общая высота | Область безопасной поверхности

Макс. высота падения | Общая высота

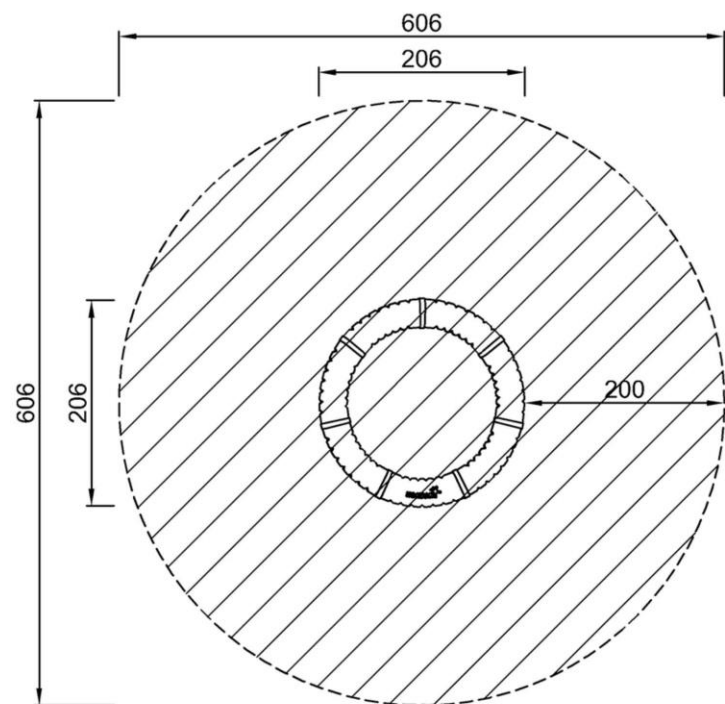

GXY916012
*100cm
**60cm
***28.9m²

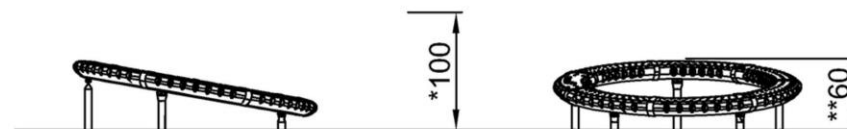

GXY916012
1:100

[Нажмите для ВИДА СВЕРХУ \(1:100\)](#)

[Нажмите для ВИДА СБОКУ \(1:100\)](#)

Сверхновая звезда

GXY916



Slanting ring

Physical: the inclination develops the sense of balance and muscle strength when walking upwards or pushing the ring into motion. Bone density is built when jumping on and off. Furthermore the cardio gets used when pushing, running.

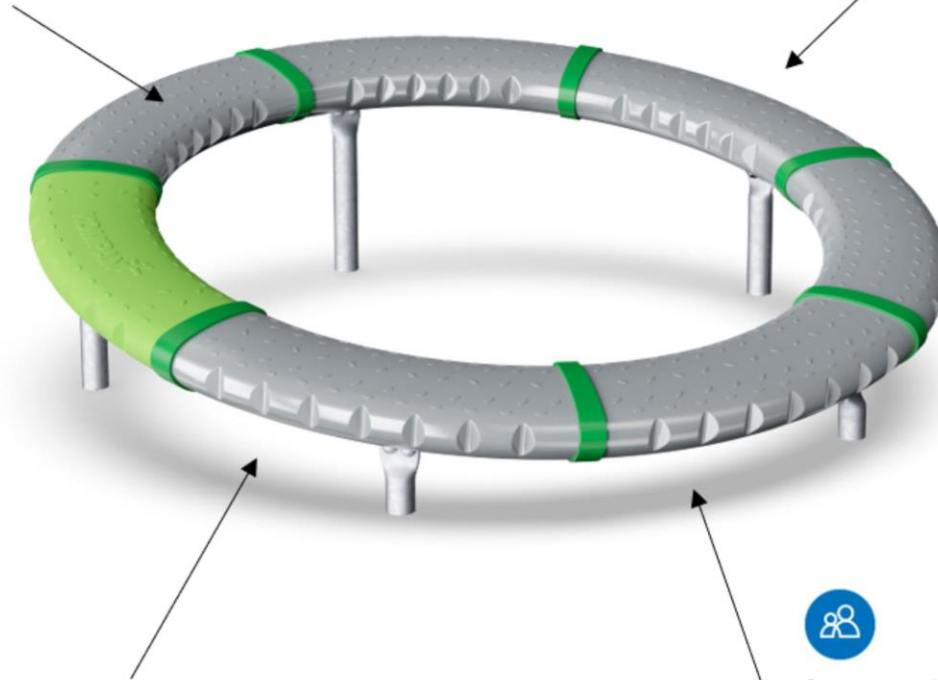

7 departments/rings

Social-Emotional: turn-taking and cooperation when finding new games. One different colored part makes it possible to count rounds when running, encouraging positive competition.

Cognitive: games-with-rules gets invented, which promotes logical thinking.



Rotation and gravity

Physical: balance and coordination is used to stay on the ring in motion and walking up- or downwards. This also trains leg and core muscles.

Social-Emotional: cooperation setting the ring in motion.

Cognitive: logical thinking, working with gravity when figuring out how to stay on the ring or make it move faster.



Low entry

Social-Emotional: accessible and usable for all abilities and a wide age span.

Сверхновая звезда

GXY916



ФИЗИЧЕСКИ

Радость движения:
моторика, мышцы, кардио и
плотность костей.



СОЦИАЛЬНО-ЭМОЦИОНАЛЬНО

Радость быть вместе:
командная работа, терпимость
и чувство принадлежности.



КОГНИТИВНО

Радость познания:
любопытство, понимание случайных
отношений и знание мира.



КРЕАТИВНО

Радость создания:
совместное творчество и
эксперименты с материалами.



БАЛАНС

Умение оставаться в вертикальном положении
при ходьбе или стоянии на шаткой, наклонной
или узкой поверхности.



ВИС НА РУКАХ

Перенос тела руками, возможно для
перехода на другую платформу или игровой
предмет.



ОЩУЩЕНИЯ

Процесс получения информации сенсорной
системой: зрение, осязание или слух.



ПОДПРЫГИВАНИЕ

Умение подпрыгивать на адаптивной, гибкой,
эластичной или растягивающейся поверхности.



ПРЫЖОК

Прыжок вверх или вниз по твердой поверхности.



СПУСК

Быстрое движение вниз, например, с горки.



ЛАЗАНИЕ

Движение вверх путем скрещивания рук и ног
по вертикальной или наклонной поверхности
или сетке.



ПРИТЯГИВАНИЕ

Притягивание предмета к себе одной
или двумя руками, или, возможно, с
использованием всего тела.



СОЦИАЛИЗАЦИЯ

Процесс встречи, общение или сотрудничество,
которое стимулирует и облегчает социальное
взаимодействие.



КОНСТРУИРОВАНИЕ

Процесс создания новых форм, перемещение
предметов в новое положение или строительство из
материалов, которые можно трансформировать.



ТОЛКАНИЕ

Отталкивание предмета от себя одной или
двумя руками, или, возможно, всем телом.



ВРАЩЕНИЕ

Быстрые, повторяющиеся горизонтальные или
вертикальные повороты тела на оборудовании,
облегчающем подобные движения.



ПОЛЗАНИЕ

Движение вперед или назад путем скрещивания
рук и ног по горизонтальной или слегка
наклонной поверхности.



РАСКАЧИВАНИЕ

Раскачивание взад-вперед или вбок,
например на пружинном оборудовании.



ПОКАЧИВАНИЕ

Медленное раскачивание вперед-назад лежа,
сидя или, возможно, стоя, в маятниковом или
круговом движении, например на гамаке или
на веревке.



СЮЖЕТНО-РОЛЕВАЯ ИГРА

Игра, предметы которой пробуждают
воображение и заставляют верить сценарию
игры.



ВРАЩЕНИЕ

Включает в себя вертикальный или
горизонтальный медленный поворот тела при
помощи какого-либо оборудования.



КАТАНИЕ НА КАЧЕЛЯХ

Качание вперед и назад или по круговому
движению по беспрепятственной дуге в
положении сидя, стоя или лежа.



СКОЛЬЖЕНИЕ

Движение из одной точки в другую без смещения
ступней, в горизонтальном или вертикальном
движении, в положении сидя, лежа или стоя.



ПРАВИЛА ИГРЫ

Игра по правилам осуществляется во время
сотрудничества и командной работы, например
при игре в крестики-нолики или игры с мячом.



УДИВЛЕНИЕ

Мысли, которые заставляют детей использовать
свои логические, абстрактные и творческие
навыки мышления, а также память.