

Мульти вертушка-чаша

ELE400062

KOMPAN
Let's play



Номер товара ELE400062-3717

Общая информация о товаре

Размеры ДхШхВ	176x176x77 cm
Возрастная группа	3+
Игровая вместимость	7
Варианты окраски	

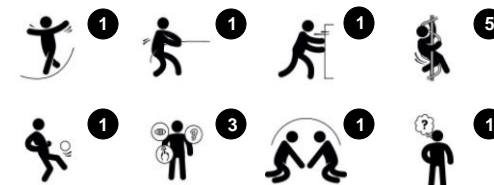

КОМПАН Мульти вертушка-чаша – это тщательно проверенный элемент весёлой социальной игры и тренировки баланса. Уникальностью мульти-вертушки является количество мест, а именно пять чаш с удобным подходом и безопасным выходом. Чаши расположены так, что вход в центр вертушки также легко доступен для детей. Наслаждаться вертушкой можно лежа и сидя, а дети по старше и более подвижные

могут даже стоять во время вращения. Для маленьких детей цвета чаш часто ассоциируются с играми и правилами, от которых зависит какого цвета чаша кому достанется. Общение между участниками игры помогает им совместно раскрутить вертушку и договориться о том, кто где сидит, кто толкает, а кто стоит. Через некоторое время дети по старше выясняют как работать сообща, контролировать и

менять скорость вращения, сидя в чаше и используя определённые движения верхней и нижней частями тела. Мульти вертушка тестировалась с участием детей от 3 до 16 лет в двух детских садах, начальной и средней школах. Результаты отзывов и наблюдений за играющими детьми, воспитателями и учителями внесли большой вклад в окончательный дизайн оборудования.



Данные могут быть изменены без предварительного уведомления.

Мульти вертушка-чаша

ELE400062

KOMPAN
Let's play

Номер товара ELE400062-3717

Информация по установке

Макс. высота падения	100 cm	
Область безопасной поверхности	26,1 m ²	
Кол-во установщиков	2	
Общее время установки	3.8	
Объем раскопок	0,44 m ³	
Объем бетона	0,31 m ³	
Глубина фундамента	100 cm	
Вес груза	169 kg	
Варианты крепления	В грунт	✓
	На поверхности	✓

Информация о гарантии



Мульти вертушка-чаша

ELE400062

Макс. высота падения | Общая высота | Область безопасной поверхности

Макс. высота падения | Общая высота

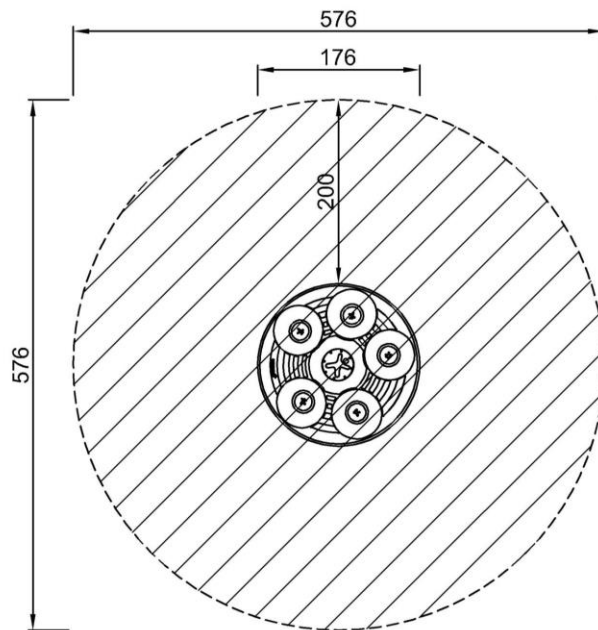

ELE400062
*100cm
**77cm
***26.1m²

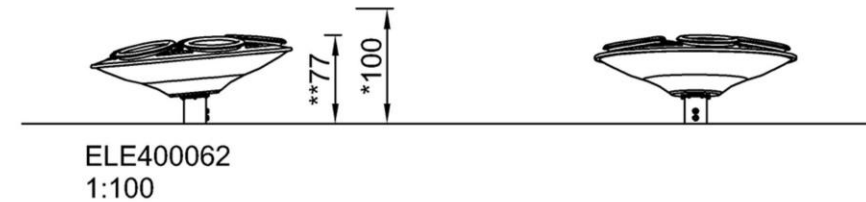

[Нажмите для ВИДА СВЕРХУ \(1:100\)](#)

[Нажмите для ВИДА СБОКУ \(1:100\)](#)

Мульти вертушка-чаша

ELE400062

KOMPANI
Let's play

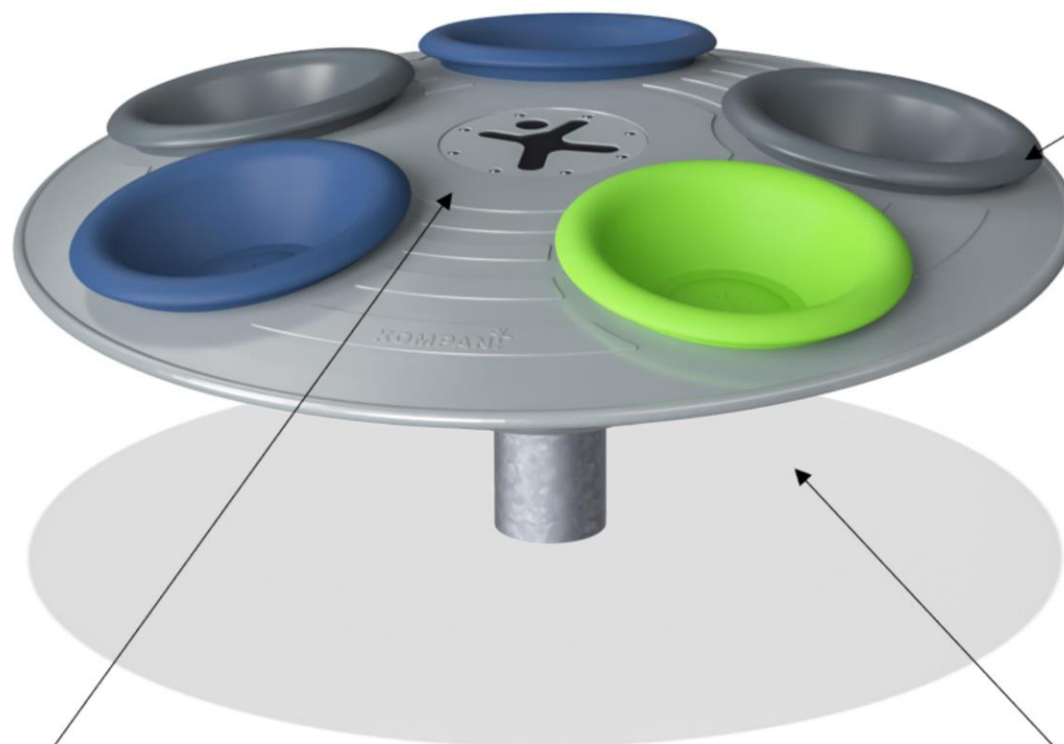

Spacious surface

Physical: standing or sitting here trains agility, balance and coordination, the motor skills ABCs. Jumping off builds bone density.

Social-Emotional: using the surface promotes socializing and turn-taking skills.



Differently colored bowls

Social-Emotional: encourages children to negotiate which color seat they want, turn-taking.
Cognitive: supports rules understanding and rules games: children will find reasons for choosing the one or the other color.



Tilted position rotation

Physical: coordination and balance are supported when spinning. The leg, core and arms are trained when pushing, pulling or when coordinating the Multispinner into motion. When jumping on and off, the bone density is strengthened. Bone density for life is mainly build up in the early years.

Social-Emotional: cooperation, consideration and turn-taking. Wide span of user ages and abilities.

Cognitive: logical thinking, figuring out how to make rotation when seated, speeding up or slowing down the spin.

Мульти вертушка-чаша

ELE400062



ФИЗИЧЕСКИ

Радость движения:
моторика, мышцы, кардио и
плотность костей.



СОЦИАЛЬНО-ЭМОЦИОНАЛЬНО

Радость быть вместе:
командная работа, терпимость
и чувство принадлежности.



КОГНИТИВНО

Радость познания:
любопытство, понимание случайных
отношений и знание мира.



КРЕАТИВНО

Радость создания:
совместное творчество и
эксперименты с материалами.



БАЛАНС

Умение оставаться в вертикальном положении
при ходьбе или стоянии на шаткой, наклонной
или узкой поверхности.



ВИС НА РУКАХ

Перенос тела руками, возможно для
перехода на другую платформу или игровой
предмет.



ОЩУЩЕНИЯ

Процесс получения информации сенсорной
системой: зрение, осязание или слух.



ПОДПРЫГИВАНИЕ

Умение подпрыгивать на адаптивной, гибкой,
эластичной или растягивающейся поверхности.



ПРЫЖОК

Прыжок вверх или вниз по твердой поверхности.



СПУСК

Быстрое движение вниз, например, с горки.



ЛАЗАНИЕ

Движение вверх путем скрещивания рук и ног
по вертикальной или наклонной поверхности
или сетке.



ПРИТЯГИВАНИЕ

Притягивание предмета к себе одной
или двумя руками, или, возможно, с
использованием всего тела.



СОЦИАЛИЗАЦИЯ

Процесс встречи, общение или сотрудничество,
которое стимулирует и облегчает социальное
взаимодействие.



КОНСТРУИРОВАНИЕ

Процесс создания новых форм, перемещение
предметов в новое положение или строительство из
материалов, которые можно трансформировать.



ТОЛКАНИЕ

Отталкивание предмета от себя одной или
двумя руками, или, возможно, всем телом.



ВРАЩЕНИЕ

Быстрые, повторяющиеся горизонтальные или
вертикальные повороты тела на оборудовании,
облегчающем подобные движения.



ПОЛЗАНИЕ

Движение вперед или назад путем скрещивания
рук и ног по горизонтальной или слегка
наклонной поверхности.



РАСКАЧИВАНИЕ

Раскачивание взад-вперед или вбок,
например на пружинном оборудовании.



ПОКАЧИВАНИЕ

Медленное раскачивание вперед-назад лежа,
сидя или, возможно, стоя, в маятниковом или
круговом движении, например на гамаке или
на веревке.



СЮЖЕТНО-РОЛЕВАЯ ИГРА

Игра, предметы которой пробуждают
воображение и заставляют верить сценарию
игры.



ВРАЩЕНИЕ

Включает в себя вертикальный или
горизонтальный медленный поворот тела при
помощи какого-либо оборудования.



КАТАНИЕ НА КАЧЕЛЯХ

Качание вперед и назад или по круговому
движению по беспрепятственной дуге в
положении сидя, стоя или лежа.



СКОЛЬЖЕНИЕ

Движение из одной точки в другую без смещения
ступней, в горизонтальном или вертикальном
движении, в положении сидя, лежа или стоя.



ПРАВИЛА ИГРЫ

Игра по правилам осуществляется во время
сотрудничества и командной работы, например
при игре в крестики-нолики или игры с мячом.



УДИВЛЕНИЕ

Мысли, которые заставляют детей использовать
свои логические, абстрактные и творческие
навыки мышления, а также память.