

# Твистер 1,1 м

COR20301

**KOMPAN**  
Let's play



Номер товара COR203011-1101

## Общая информация о товаре

Размеры ДхШхВ	155x155x280 cm
Возрастная группа	5+
Игровая вместимость	10
Варианты окраски	



The Net Twister's red, vertical rope attracts children to play and climb to the top. The Net Twister provides play for children of different ages encouraging social play across different age groups. It's a particular favourite for older children who love challenging play as it is a perfect meeting place where they can stand, sit and chat while spinning. When climbing to the

top, down and around, pushing and pulling the net twister and then jumping off, children develop their motor skills, balance, muscle strength and bone density. The cooperation and negotiation of who does what to spin the twister net trains social-emotional skills such as turn-taking, tolerance and empathy. The playful way to important life skills.



# Твистер 1,1 м

COR20301



Веревки Corocord диаметром 19 мм и более - это особый тип «Геркулес» с оцинкованными шестистручными стальными проволоками. Каждая нить плотно обмотана нитью PES, которая расплавляется на каждую индивидуальную прядь. Веревки обладают высокой стойкостью к износу и устойчивостью к вандализму. При необходимости могут быть заменены на месте.

Зажимы Corocord 'S' используются в качестве универсальных соединений в изделиях Corocord. 8-миллиметровые стержни из нержавеющей стали с закругленными краями прижимаются к канатам с помощью специального гидравлического пресса, что делает их идеальным соединителем: безопасным, долговечным и защищенным от вандализма, и в то же время допускающим обычное движение игровых канатных конструкций.

Высокопрочная подшипниковая система с однорядными шарикоподшипниками с резиновыми уплотнениями. Полностью закрытая конструкция подшипника смазана на весь срок службы и не требует технического обслуживания. Система подшипников имеет встроенный тормоз в соответствии с мировыми стандартами безопасности.



Все палубы опираются на уникальную стальную конструкцию с несколькими опорами и креплениями. Палубы HPL толщиной 17,8 мм имеют очень высокую износостойкость и уникальную нескользящую текстуру поверхности, разработанную KOMPAN.

Стальные опоры горячей оцинковки внутри и снаружи. Гальванизация обладает отличной устойчивостью от коррозии во внешних средах и требует низких эксплуатационных расходов.

Номер товара COR203011-1101

## Информация по установке

Макс. высота падения	280 cm
Область безопасной поверхности	30,7 m <sup>2</sup>
Кол-во установщиков	2
Общее время установки	4.5
Объем раскопок	1,10 m <sup>3</sup>
Объем бетона	0,70 m <sup>3</sup>
Глубина фундамента	110 cm
Вес груза	377 kg
Варианты крепления	В грунт ✓

## Информация о гарантии

Оцинкованная сталь	Пожизненная
Палубы HPL	15 лет
Канат Corocord	10 лет
Подвижные части	2 года
Гарантированные запасные части	10 лет



# Твистер 1,1 м

COR20301

Макс. высота падения | Общая высота | Область безопасной поверхности

Макс. высота падения | Общая высота

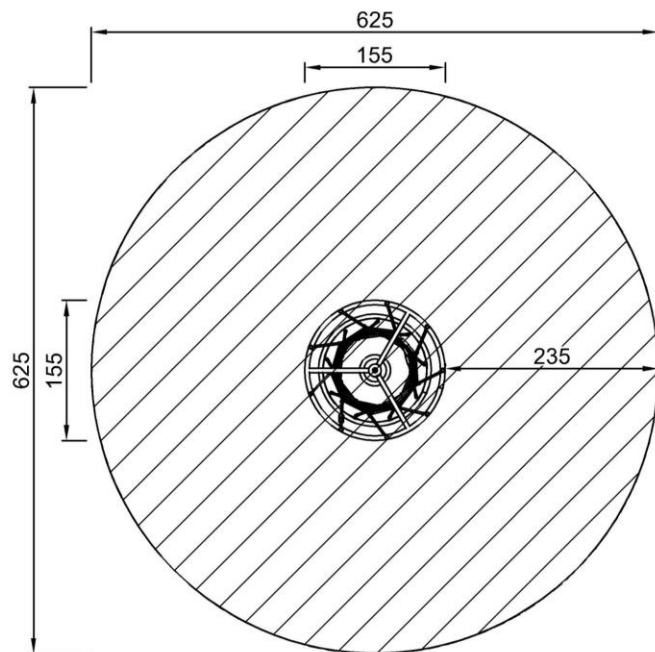

COR203011  
\*280cm  
\*\*280cm  
\*\*\*30.7m<sup>2</sup>

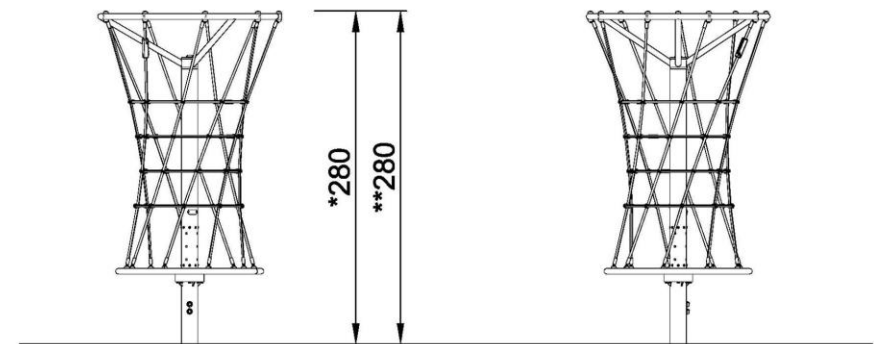

COR203011  
1:100

[Нажмите для ВИДА СВЕРХУ \(1:100\)](#)

[Нажмите для ВИДА СБОКУ \(1:100\)](#)

# Твистер 1,1 м

COR20301



## Big meshes

**Physical:** the big meshes allow for climbing and crawling, supporting proprioception, cross coordination and spatial awareness. Climbing here takes muscle strength, pushing and pulling arms to get upwards.

**Social-Emotional:** the big meshes allow more children being seated together, sharing.



## Rotation

**Physical:** pushing or pulling it into motion, children use their muscle strength and strengthen their cardio. The rotation develops the sense of balance and space when enjoying the ride.

**Social-Emotional:** listening and negotiating how slow or fast to go, children develop their empathy and cooperation skills.

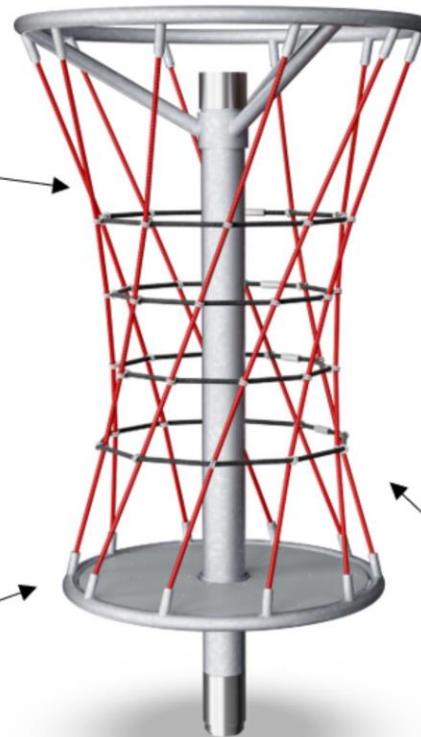

## Height

**Social-Emotional:** children develop courage and self-regulation when being up high. This positively affects self-confidence.



## Climbing net

**Physical:** the net allows for climbing around and through, which supports motor skills, proprioception and spatial awareness. Children use muscle strength of arms, legs, and core when climbing.

# Твистер 1,1 м

COR20301



## ФИЗИЧЕСКИ

Радость движения:  
моторика, мышцы, кардио и  
плотность костей.



## СОЦИАЛЬНО-ЭМОЦИОНАЛЬНО

Радость быть вместе:  
командная работа, терпимость  
и чувство принадлежности.



## КОГНИТИВНО

Радость познания:  
любопытство, понимание случайных  
отношений и знание мира.



## КРЕАТИВНО

Радость создания:  
совместное творчество и  
эксперименты с материалами.



### БАЛАНС

Умение оставаться в вертикальном положении  
при ходьбе или стоянии на шаткой, наклонной  
или узкой поверхности.



### ВИС НА РУКАХ

Перенос тела руками, возможно для  
перехода на другую платформу или игровой  
предмет.



### ОЩУЩЕНИЯ

Процесс получения информации сенсорной  
системой: зрение, осязание или слух.



### ПОДПРЫГИВАНИЕ

Умение подпрыгивать на адаптивной, гибкой,  
эластичной или растягивающейся поверхности.



### ПРЫЖОК

Прыжок вверх или вниз по твердой поверхности.



### СПУСК

Быстрое движение вниз, например, с горки.



### ЛАЗАНИЕ

Движение вверх путем скрещивания рук и ног  
по вертикальной или наклонной поверхности  
или сетке.



### ПРИТЯГИВАНИЕ

Притягивание предмета к себе одной  
или двумя руками, или, возможно, с  
использованием всего тела.



### СОЦИАЛИЗАЦИЯ

Процесс встречи, общение или сотрудничество,  
которое стимулирует и облегчает социальное  
взаимодействие.



### КОНСТРУИРОВАНИЕ

Процесс создания новых форм, перемещение  
предметов в новое положение или строительство из  
материалов, которые можно трансформировать.



### ТОЛКАНИЕ

Отталкивание предмета от себя одной или  
двумя руками, или, возможно, всем телом.



### ВРАЩЕНИЕ

Быстрые, повторяющиеся горизонтальные или  
вертикальные повороты тела на оборудовании,  
облегчающем подобные движения.



### ПОЛЗАНИЕ

Движение вперед или назад путем скрещивания  
рук и ног по горизонтальной или слегка  
наклонной поверхности.



### РАСКАЧИВАНИЕ

Раскачивание взад-вперед или вбок,  
например на пружинном оборудовании.



### ПОКАЧИВАНИЕ

Медленное раскачивание вперед-назад лежа,  
сидя или, возможно, стоя, в маятниковом или  
круговом движении, например на гамаке или  
на веревке.



### СЮЖЕТНО-РОЛЕВАЯ ИГРА

Игра, предметы которой пробуждают  
воображение и заставляют верить сценарию  
игры.



### ВРАЩЕНИЕ

Включает в себя вертикальный или  
горизонтальный медленный поворот тела при  
помощи какого-либо оборудования.



### КАТАНИЕ НА КАЧЕЛЯХ

Качание вперед и назад или по круговому  
движению по беспрепятственной дуге в  
положении сидя, стоя или лежа.



### СКОЛЬЖЕНИЕ

Движение из одной точки в другую без смещения  
ступней, в горизонтальном или вертикальном  
движении, в положении сидя, лежа или стоя.



### ПРАВИЛА ИГРЫ

Игра по правилам осуществляется во время  
сотрудничества и командной работы, например  
при игре в крестики-нолики или игры с мячом.



### УДИВЛЕНИЕ

Мысли, которые заставляют детей использовать  
свои логические, абстрактные и творческие  
навыки мышления, а также память.