

Мульти вертушка-чаша

ELE400060

KOMPAN
Let's play



Номер товара ELE400060-3717

Общая информация о товаре

Размеры ДхШхВ	176x176x77 cm
Возрастная группа	3+
Игровая вместимость	7
Варианты окраски	

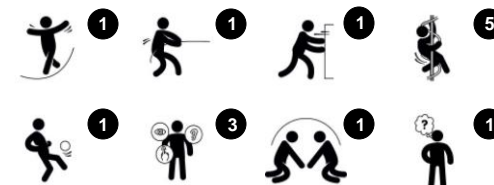

КОМПАН Мульти вертушка-чаша – это тщательно проверенный элемент весёлой социальной игры и тренировки баланса. Уникальностью мульти-вертушки является количество мест, а именно пять чаш с удобным подходом и безопасным выходом. Наслаждаться вертушкой можно лежа и сидя, а дети по старше и более подвижные

могут даже стоять во время вращения. Для маленьких детей цвета чаш часто ассоциируются с играми и правилами, от которых зависит какого цвета чаша кому достанется.



Данные могут быть изменены без предварительного уведомления.

Мульти вертушка-чаша

ELE400060

KOMPAN
Let's play



Серая основа мульти вертушки-чаши изготовлена из переработанного полиэтилена. Основание отлито в одно целое со встроенными втулками с металлической резьбой и отверстиями для слива воды, что обеспечивает высокую долговечность в любых климатических условиях по всему миру. Каждая чаша монтируется отдельно в основание.



Чаши изготовлены из переработанного полиэтилена. Чаши отлиты в одно целое со встроенными втулками с металлической резьбой и отверстием для слива воды, чтобы обеспечить высокую долговечность в любых климатических условиях по всему миру.



Высокопрочная подшипниковая система с однорядными шарикоподшипниками с резиновыми уплотнениями. Полностью закрытая конструкция подшипника смазана на весь срок службы и не требует технического обслуживания.



Стальные поверхности оцинкованы методом горячего цинкования внутри и снаружи без содержания свинца. Гальванизация обладает отличной устойчивостью к коррозии во внешних средах и требует низких эксплуатационных расходов.

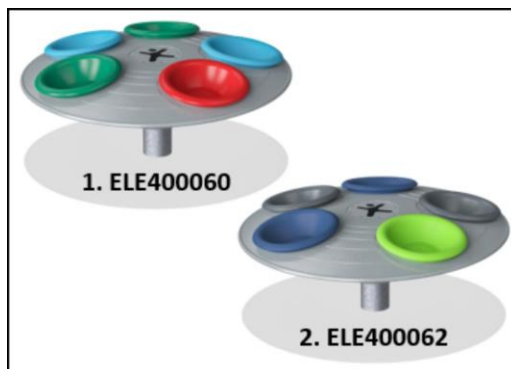

Стандартно мы предлагаем две цветные комбинации чаш: 2 светло-синих, 2 зеленых и 1 красная или 2 синих, 2 серых и 1 салатная.

Номер товара ELE400060-3717

Информация по установке

Макс. высота падения	100 cm				
Область безопасной поверхности	26,1 m ²				
Кол-во установщиков	2				
Общее время установки	3.8				
Объем раскопок	0,44 m ³				
Объем бетона	0,31 m ³				
Глубина фундамента	100 cm				
Вес груза	169 kg				
Варианты крепления	<table border="0"> <tr> <td>В грунт</td> <td>✓</td> </tr> <tr> <td>На поверхность</td> <td>✓</td> </tr> </table>	В грунт	✓	На поверхность	✓
В грунт	✓				
На поверхность	✓				
Полые части PE	10 лет				
Конструкция с	5 лет				
Оцинкованная сталь	Пожизненная				
Оборудование	10 лет				
Гарантированные запасные части	10 лет				



Мульти вертушка-чаша

ELE400060

Макс. высота падения | Общая высота | Область безопасной поверхности

Макс. высота падения | Общая высота

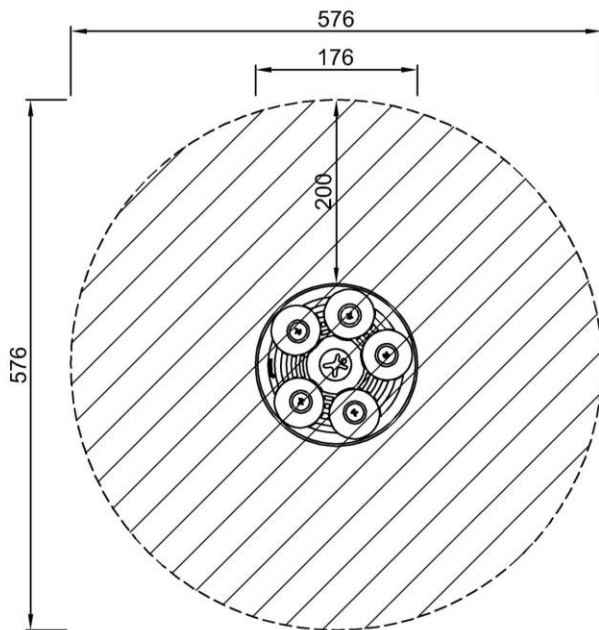

ELE400060
*100cm
**77cm
***26.1m²

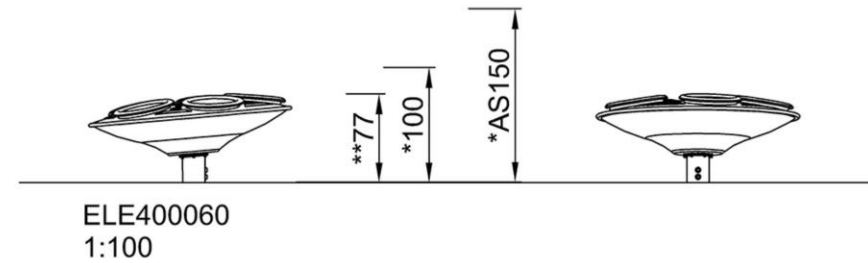

[Нажмите для ВИДА СВЕРХУ \(1:100\)](#)

[Нажмите для ВИДА СБОКУ \(1:100\)](#)

Мульти вертушка-чаша

ELE400060



Differently colored bowls

Social-Emotional: encourages children to negotiate which color seat they want, turn-taking.
Cognitive: supports rules understanding and rules games: children will find reasons for choosing the one or the other color.



Tilted position rotation

Physical: coordination and balance are supported when spinning. The leg, core and arms are trained when pushing, pulling or when coordinating the Multispinner into motion. When jumping on and off, the bone density is strengthened. Bone density for life is mainly build up in the early years.
Social-Emotional: cooperation, consideration and turn-taking. Wide span of user ages and abilities.
Cognitive: logical thinking, figuring out how to make rotation when seated, speeding up or slowing down the spin.



Spacious surface

Physical: standing or sitting here trains agility, balance and coordination, the motor skills ABCs. Jumping off builds bone density.
Social-Emotional: using the surface promotes socializing and turn-taking skills.

Мульти вертушка-чаша

ELE400060



ФИЗИЧЕСКИ

Радость движения:
моторика, мышцы, кардио и
плотность костей.



СОЦИАЛЬНО-ЭМОЦИОНАЛЬНО

Радость быть вместе:
командная работа, терпимость
и чувство принадлежности.



КОГНИТИВНО

Радость познания:
любопытство, понимание случайных
отношений и знание мира.



КРЕАТИВНО

Радость создания:
совместное творчество и
эксперименты с материалами.



БАЛАНС

Умение оставаться в вертикальном положении
при ходьбе или стоянии на шаткой, наклонной
или узкой поверхности.



ВИС НА РУКАХ

Перенос тела руками, возможно для
перехода на другую платформу или игровой
предмет.



ОЩУЩЕНИЯ

Процесс получения информации сенсорной
системой: зрение, осязание или слух.



ПОДПРЫГИВАНИЕ

Умение подпрыгивать на адаптивной, гибкой,
эластичной или растягивающейся поверхности.



ПРЫЖОК

Прыжок вверх или вниз по твердой поверхности.



СПУСК

Быстрое движение вниз, например, с горки.



ЛАЗАНИЕ

Движение вверх путем скрещивания рук и ног
по вертикальной или наклонной поверхности
или сетке.



ПРИТЯГИВАНИЕ

Притягивание предмета к себе одной
или двумя руками, или, возможно, с
использованием всего тела.



СОЦИАЛИЗАЦИЯ

Процесс встречи, общение или сотрудничество,
которое стимулирует и облегчает социальное
взаимодействие.



КОНСТРУИРОВАНИЕ

Процесс создания новых форм, перемещение
предметов в новое положение или строительство из
материалов, которые можно трансформировать.



ТОЛКАНИЕ

Отталкивание предмета от себя одной или
двумя руками, или, возможно, всем телом.



ВРАЩЕНИЕ

Быстрые, повторяющиеся горизонтальные или
вертикальные повороты тела на оборудовании,
облегчающем подобные движения.



ПОЛЗАНИЕ

Движение вперед или назад путем скрещивания
рук и ног по горизонтальной или слегка
наклонной поверхности.



РАСКАЧИВАНИЕ

Раскачивание взад-вперед или вбок,
например на пружинном оборудовании.



ПОКАЧИВАНИЕ

Медленное раскачивание вперед-назад лежа,
сидя или, возможно, стоя, в маятниковом или
круговом движении, например на гамаке или
на веревке.



СЮЖЕТНО-РОЛЕВАЯ ИГРА

Игра, предметы которой пробуждают
воображение и заставляют верить сценарию
игры.



ВРАЩЕНИЕ

Включает в себя вертикальный или
горизонтальный медленный поворот тела при
помощи какого-либо оборудования.



КАТАНИЕ НА КАЧЕЛЯХ

Качание вперед и назад или по круговому
движению по беспрепятственной дуге в
положении сидя, стоя или лежа.



СКОЛЬЖЕНИЕ

Движение из одной точки в другую без смещения
ступней, в горизонтальном или вертикальном
движении, в положении сидя, лежа или стоя.



ПРАВИЛА ИГРЫ

Игра по правилам осуществляется во время
сотрудничества и командной работы, например
при игре в крестики-нолики или игры с мячом.



УДИВЛЕНИЕ

Мысли, которые заставляют детей использовать
свои логические, абстрактные и творческие
навыки мышления, а также память.