

Раскачка

GXY934

KOMPAN
Let's play



«Раскачка» - это замечательный, мотивирующий к сотрудничеству игровой элемент для детей старшего возраста. Он может вместить много игр одновременно и будет использоваться подростками и молодежью. Его плотная конструкция означает, что пользователи должны сотрудничать и поддерживать зрительный

контакт или даже физический контакт, чтобы привести платформу в движение. Эффективное удержание руки в верхней части центральной перекладины позволяет крепко удерживать детей, заставляя их использовать мышцы верхней части тела, которые часто недооцениваются у детей старшего возраста, которые много сидят.

Кроме того, мышцы ног и туловища подвергаются испытанию, подтягивая и толкая игровой элемент. Подростки любят соревноваться по-дружески, стимулируя переговоры и командную работу, а также способность побеждать и проигрывать.

Номер товара GXY934000-3717

Общая информация о товаре

Размеры ДхШхВ	122x96x120 cm
Возрастная группа	6+
Игровая вместимость	8
Варианты окраски	

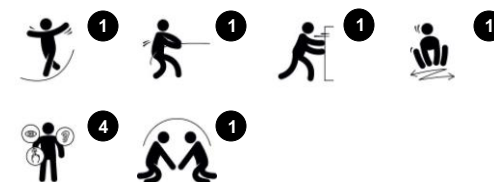

Данные могут быть изменены без предварительного уведомления.

Раскачка

GXY934



Стальные поверхности GALAXY оцинкованы методом горячего цинкования внутри и снаружи без содержания свинца. Гальванизация обладает отличной устойчивостью к коррозии во внешних средах и требует низких эксплуатационных расходов.



Верхняя круглая рукоятка изготовлена из оцинкованной стальной вставки и покрыта мягкой полиуретановой резиной с углублениями, что обеспечивает хорошее сцепление при качании.



Палуба изготовлена из ламината высокого давления HPL толщиной 17,8 мм и с нескользящей текстурой поверхности в соответствии с EN 438-6. HPL от KOMPAN обладает высокой износостойкостью, что обеспечивает длительный срок службы в любых климатических условиях.

Номер товара GXY934000-3717

Информация по установке

Макс. высота падения	60 см				
Область безопасной поверхности	13,0 м ²				
Кол-во установщиков	2				
Общее время установки	2.1				
Объем раскопок	0,38 м ³				
Объем бетона	0,30 м ³				
Глубина фундамента	90 см				
Вес груза	115 kg				
Варианты крепления	<table border="0"> <tr> <td>В грунт</td> <td>✓</td> </tr> <tr> <td>На поверхность</td> <td>✓</td> </tr> </table>	В грунт	✓	На поверхность	✓
В грунт	✓				
На поверхность	✓				
Оцинкованная сталь	Пожизненная				
Компоненты PUR	10 лет				
Гарантированные запасные части	10 лет				



Раскачивающее движение по двум осям осуществляется с помощью масштабного торсионного пружинного элемента ROSTA. Два элемента ROSTA работают беззвучно и не требуют технического обслуживания.



Продукты Galaxy доступны в различных цветовых сочетаниях с обработкой поверхности горячей оцинкованной сталью или с порошковым верхним покрытием отдельных стальных компонентов (выборочно). Цвета игровых элементов корректируются для поддержки индивидуальной цветовой комбинации.



Раскачка

GXY934

Макс. высота падения | Общая высота | Область безопасной поверхности

Макс. высота падения | Общая высота

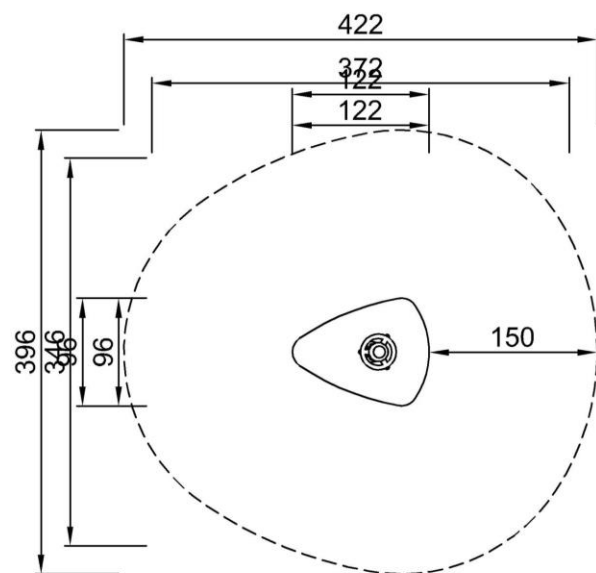

GXY934000-xx17
*60cm
**120cm
***13m²



GXY934000
1:100

[Нажмите для ВИДА СВЕРХУ \(1:100\)](#)

[Нажмите для ВИДА СБОКУ \(1:100\)](#)

Раскачка

GXY934



Rocking together

Physical: rocking promotes sense of balance and space, both important for navigating the body in space.

Social-Emotional: consideration of others when rocking.

Cognitive: cause and effect understanding.



Handhold

Physical: the possibility to hold onto more areas of the handhold ensures a good grip, necessary for swinging intensely. This trains the hand and arm muscles.



Platform

Physical: train balance and space when standing, using leg and core muscles. Facilitate sitting and lying, allowing for users with disabilities.

Social-Emotional: inclusive. Point for gathering and for care givers assisting. Teamwork and socializing with rocking together.

Cognitive: understanding of rules and logical thinking when playing pulling games.

Раскачка

GXY934



ФИЗИЧЕСКИ

Радость движения:
моторика, мышцы, кардио и
плотность костей.



СОЦИАЛЬНО-ЭМОЦИОНАЛЬНО

Радость быть вместе:
командная работа, терпимость
и чувство принадлежности.



КОГНИТИВНО

Радость познания:
любопытство, понимание случайных
отношений и знание мира.



КРЕАТИВНО

Радость создания:
совместное творчество и
эксперименты с материалами.



БАЛАНС

Умение оставаться в вертикальном положении при ходьбе или стоянии на шаткой, наклонной или узкой поверхности.



ПОДПРЫГИВАНИЕ

Умение подпрыгивать на адаптивной, гибкой, эластичной или растягивающейся поверхности.



ЛАЗАНИЕ

Движение вверх путем скрещивания рук и ног по вертикальной или наклонной поверхности или сетке.



КОНСТРУИРОВАНИЕ

Процесс создания новых форм, перемещение предметов в новое положение или строительство из материалов, которые можно трансформировать.



ПОЛЗАНИЕ

Движение вперед или назад путем скрещивания рук и ног по горизонтальной или слегка наклонной поверхности.



СЮЖЕТНО-РОЛЕВАЯ ИГРА

Игра, предметы которой пробуждают воображение и заставляют верить сценарию игры.



СКОЛЬЖЕНИЕ

Движение из одной точки в другую без смещения ступней, в горизонтальном или вертикальном движении, в положении сидя, лежа или стоя.



ВИС НА РУКАХ

Перенос тела руками, возможно для перехода на другую платформу или игровой предмет.



ПРЫЖОК

Прыжок вверх или вниз по твердой поверхности.



ПРИТЯГИВАНИЕ

Притягивание предмета к себе одной или двумя руками, или, возможно, с использованием всего тела.



ТОЛКАНИЕ

Отталкивание предмета от себя одной или двумя руками, или, возможно, всем телом.



РАСКАЧИВАНИЕ

Раскачивание взад-вперед или вбок, например на пружинном оборудовании.



ВРАЩЕНИЕ

Включает в себя вертикальный или горизонтальный медленный поворот тела при помощи какого-либо оборудования.



ПРАВИЛА ИГРЫ

Игра по правилам осуществляется во время сотрудничества и командной работы, например при игре в крестики-нолики или игры с мячом.



ОЩУЩЕНИЯ

Процесс получения информации сенсорной системой: зрение, осязание или слух.



СПУСК

Быстрое движение вниз, например, с горки.



СОЦИАЛИЗАЦИЯ

Процесс встречи, общения или сотрудничества, которое стимулирует и облегчает социальное взаимодействие.



ВРАЩЕНИЕ

Быстрые, повторяющиеся горизонтальные или вертикальные повороты тела на оборудовании, облегчающем подобные движения.



ПОКАЧИВАНИЕ

Медленное раскачивание вперед-назад лежа, сидя или, возможно, стоя, в маятниковом или круговом движении, например на гамаке или на веревке.



КАТАНИЕ НА КАЧЕЛЯХ

Качание вперед и назад или по круговому движению по беспрепятственной дуге в положении сидя, стоя или лежа.



УДИВЛЕНИЕ

Мысли, которые заставляют детей использовать свои логические, абстрактные и творческие навыки мышления, а также память.