

# Наездник

ELE400002

**KOMPAN**  
Let's play



Номер товара ELE400002-01E

## Общая информация о товаре

Размеры ДхШхВ	71x36x68 cm
Возрастная группа	2+
Игровая вместимость	1
Варианты окраски	



Наездник – новая разработка компании. Округлый корпус качалки легко движется в любом направлении, благодаря чему ребёнок может чувствовать себя настоящим гонщиком, преодолевающим крутые повороты. Несомненными достоинствами модели являются крепкая подножка и удобные ручки. Абстрактная форма

качалки даёт простор детской фантазии: малыш может представлять себя в роли гонщика, наездника или даже капитана космического скутера.



# Наездник

ELE400002

**KOMPAN**  
Let's play



Сиденье изготовлено из переработанного полиэтилена и отлито в одно целое с минимальной толщиной стенки 5 мм. PE имеет высокую ударпрочность в широком диапазоне температур, что обеспечивает устойчивость к вандализму во всех местах.

Пружины KOMPAN изготовлены из высококачественной пружинной стали в соответствии с EN10270. Пружины очищаются путем фосфатирования перед нанесением эпоксидной грунтовки и полиэфирного порошкового покрытия. Пружины фиксируются уникальными противозадирными фитингами для максимальной безопасности и длительного срока службы.



Ручки изготовлены из литого полипропилена и внешнего слоя из мягкой резины TPV. Ручки крепятся к трубе с помощью вставки из оцинкованной стали для обеспечения прочности и долговечности.

Стальные поверхности оцинкованы методом горячего цинкования внутри и снаружи без содержания свинца. Гальванизация обладает отличной устойчивостью к коррозии во внешних средах и требует низких эксплуатационных расходов.



Пружины фиксируются уникальными противозадирными фитингами для максимальной безопасности и длительного срока службы.



19мм EcoCore™ панели. EcoCore™ - это очень прочный, экологически чистый материал, который не только подлежит вторичной переработке после использования, но также состоит из сердечника, изготовленного из 100% переработанного материала.

Номер товара ELE400002-01E

## Информация по установке

Макс. высота падения	60 см
Область безопасной поверхности	5,9 м <sup>2</sup>
Кол-во установщиков	2
Общее время установки	1.4
Объем раскопок	0,19 м <sup>3</sup>
Объем бетона	0,00 м <sup>3</sup>
Глубина фундамента	45 см
Вес груза	36 kg
Варианты крепления	В грунт ✓ На поверхность ✓
Полюе части PE	10 лет
Пружины	5 лет
Оцинкованная сталь	Пожизненная
Ручка	10 лет
Гарантированные запасные части	10 лет



# Наездник

ELE400002

Макс. высота падения | Общая высота | Область безопасной поверхности

Макс. высота падения | Общая высота

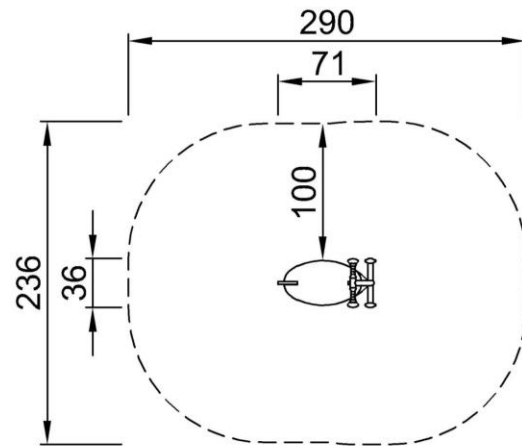

ELE400002E  
\*60cm  
\*\*68cm  
\*\*\*5.9m<sup>2</sup>



ELE400002E  
ELE400002F  
1:100

[Нажмите для ВИДА СВЕРХУ \(1:100\)](#)

[Нажмите для ВИДА СБОКУ \(1:100\)](#)

# Наездник

ELE400002



## Handhold

**Physical:** the possibility to hold onto more areas of the handhold ensures a good grip, necessary for rocking intensely. This trains the hand and arm muscles.

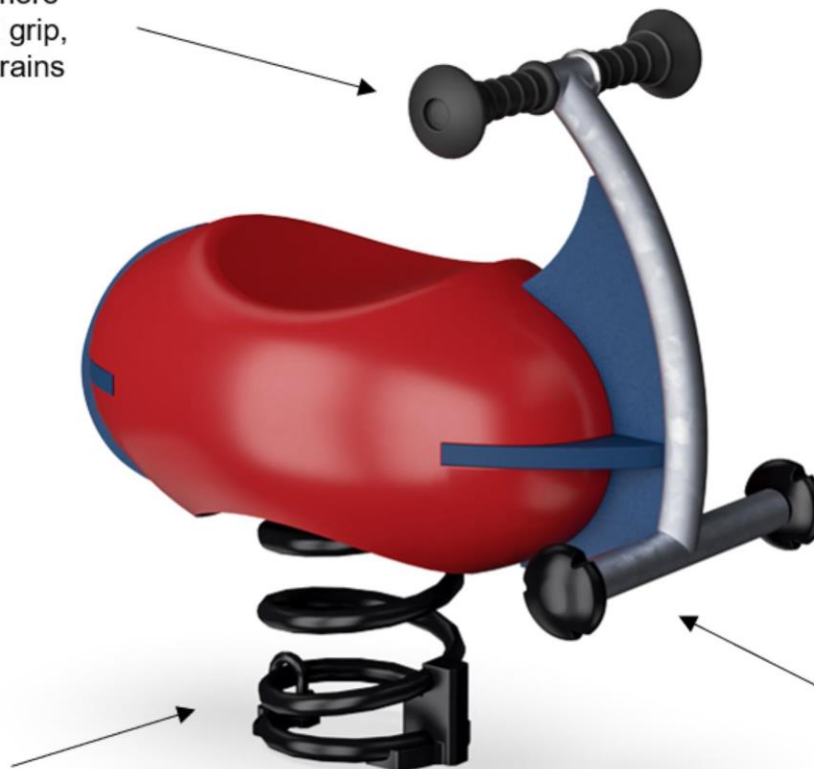

## Rocking spring

**Physical:** response to movements adds to spatial awareness and sense of balance. These are fundamental motor skills that help the child's ability to sit still on a chair which takes a good sense of balance.

**Cognitive:** trains the understanding of cause and effect: when I move my body, the spring responds with movement.



## Foot support

**Physical:** a good footrest supports intensive rocking. Rocking stimulates the senses of balance and space that are fundamental in managing the world securely. To rock intensely also supports coordination and muscle strength.

# Наездник

ELE400002



## ФИЗИЧЕСКИ

Радость движения:  
моторика, мышцы, кардио и  
плотность костей.



## СОЦИАЛЬНО-ЭМОЦИОНАЛЬНО

Радость быть вместе:  
командная работа, терпимость  
и чувство принадлежности.



## КОГНИТИВНО

Радость познания:  
любопытство, понимание случайных  
отношений и знание мира.



## КРЕАТИВНО

Радость создания:  
совместное творчество и  
эксперименты с материалами.



### БАЛАНС

Умение оставаться в вертикальном положении  
при ходьбе или стоянии на шаткой, наклонной  
или узкой поверхности.



### ПОДПРЫГИВАНИЕ

Умение подпрыгивать на адаптивной, гибкой,  
эластичной или растягивающейся поверхности.



### ЛАЗАНИЕ

Движение вверх путем скрещивания рук и ног  
по вертикальной или наклонной поверхности  
или сетке.



### КОНСТРУИРОВАНИЕ

Процесс создания новых форм, перемещение  
предметов в новое положение или строительство из  
материалов, которые можно трансформировать.



### ПОЛЗАНИЕ

Движение вперед или назад путем скрещивания  
рук и ног по горизонтальной или слегка  
наклонной поверхности.



### СЮЖЕТНО-РОЛЕВАЯ ИГРА

Игра, предметы которой пробуждают  
воображение и заставляют верить сценарию  
игры.



### СКОЛЬЖЕНИЕ

Движение из одной точки в другую без смещения  
ступней, в горизонтальном или вертикальном  
движении, в положении сидя, лежа или стоя.



### ВИС НА РУКАХ

Перенос тела руками, возможно для  
перехода на другую платформу или игровой  
предмет.



### ПРЫЖОК

Прыжок вверх или вниз по твердой поверхности.



### ПРИТЯГИВАНИЕ

Притягивание предмета к себе одной  
или двумя руками, или, возможно, с  
использованием всего тела.



### ТОЛКАНИЕ

Отталкивание предмета от себя одной или  
двумя руками, или, возможно, всем телом.



### РАСКАЧИВАНИЕ

Раскачивание взад-вперед или вбок,  
например на пружинном оборудовании.



### ВРАЩЕНИЕ

Включает в себя вертикальный или  
горизонтальный медленный поворот тела при  
помощи какого-либо оборудования.



### ПРАВИЛА ИГРЫ

Игра по правилам осуществляется во время  
сотрудничества и командной работы, например  
при игре в крестики-нолики или игры с мячом.



### ОЩУЩЕНИЯ

Процесс получения информации сенсорной  
системой: зрение, осязание или слух.



### СПУСК

Быстрое движение вниз, например, с горки.



### СОЦИАЛИЗАЦИЯ

Процесс встречи, общение или сотрудничество,  
которое стимулирует и облегчает социальное  
взаимодействие.



### ВРАЩЕНИЕ

Быстрые, повторяющиеся горизонтальные или  
вертикальные повороты тела на оборудовании,  
облегчающем подобные движения.



### ПОКАЧИВАНИЕ

Медленное раскачивание вперед-назад лежа,  
сидя или, возможно, стоя, в маятниковом или  
круговом движении, например на гамаке или  
на веревке.



### КАТАНИЕ НА КАЧЕЛЯХ

Качание вперед и назад или по круговому  
движению по беспрепятственной дуге в  
положении сидя, стоя или лежа.



### УДИВЛЕНИЕ

Мысли, которые заставляют детей использовать  
свои логические, абстрактные и творческие  
навыки мышления, а также память.