

Горка-труба, 2,0 м

COR71005

KOMPAN
Let's play



Номер товара COR710051-0400

Общая информация о товаре

Размеры ДхШхВ	438x84x79 см
Возрастная группа	3+
Игровая вместимость	2
Варианты окраски	



Горка труба чрезвычайно привлекательна. Это заставляет детей подниматься на гору и спускаться снова и снова. Горка труба может быть главной достопримечательностью детской площадки. Помимо огромных ощущений от скольжения, горка также помогает детям развивать важные двигательные навыки. Дети тренируют

чувство пространства и баланса. Это важно при безопасном управлении миром, предотвращении падений и несчастных случаев. Набраться смелости и спуститься по крутому туннелю добавляет приятное ощущение достижения. Это социально-эмоциональная выгода, которая еще более усиливается благодаря сотрудничеству и

приобретению навыков, которые дети учат при поступлении. Ширина горки позволяет кататься с друзьями. Язык у горки очень длинный, что придает чувство безопасности в конце спуска.

Горка-труба, 2,0 м

COR71005

KOMPAN
Let's play



При 35° горка настроена на оптимальный угол, чтобы обеспечить удовольствие от скольжения и безопасность.



Предназначенные для различных местностей, насыпные горки доступны в 9-ти длинах от 1 метра до 3 метров.

Номер товара COR710051-0400

Информация по установке

Макс. высота падения	100 см
Область безопасной поверхности	19,0 м ²
Кол-во установщиков	2
Общее время установки	2.0
Объем раскопок	0,70 м ³
Объем бетона	0,36 м ³
Глубина фундамента	100 см
Вес груза	357 kg
Варианты крепления	В грунт ✓

Информация о гарантии

Горка из нержавеющей	10 лет
Гарантированные запасные части	10 лет



Горка-труба, 2,0 м

COR71005

KOMPAN
Let's play

Макс. высота падения | Общая высота | Область безопасной поверхности

Макс. высота падения | Общая высота

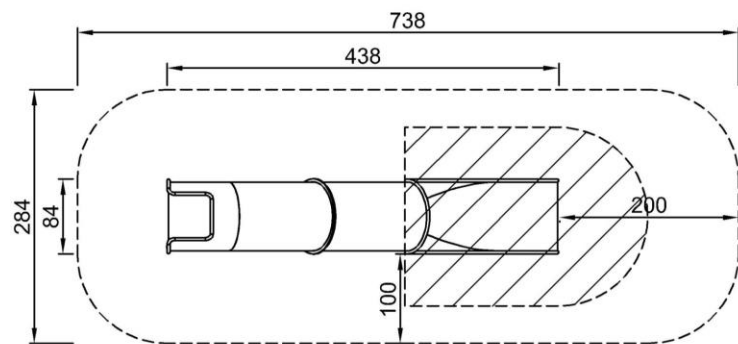

COR710051
*100cm
**79cm
***19m²
1:100

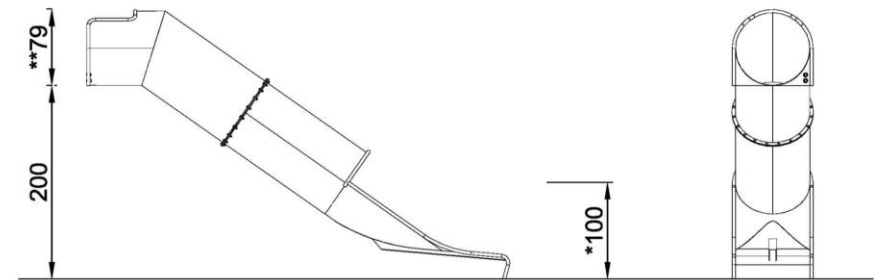

COR710051
1:100

[Нажмите для ВИДА СВЕРХУ \(1:100\)](#)

[Нажмите для ВИДА СБОКУ \(1:100\)](#)

Горка-труба, 2,0 м

COR71005



Tunnel slide

Physical: sliding develops spatial awareness and a sense of balance. Furthermore, the core muscles are trained when sitting upright going down.

Social-Emotional: empathy stimulated by turn-taking.

Cognitive: young children develop their understanding of space, speed and distances when sliding down quickly.

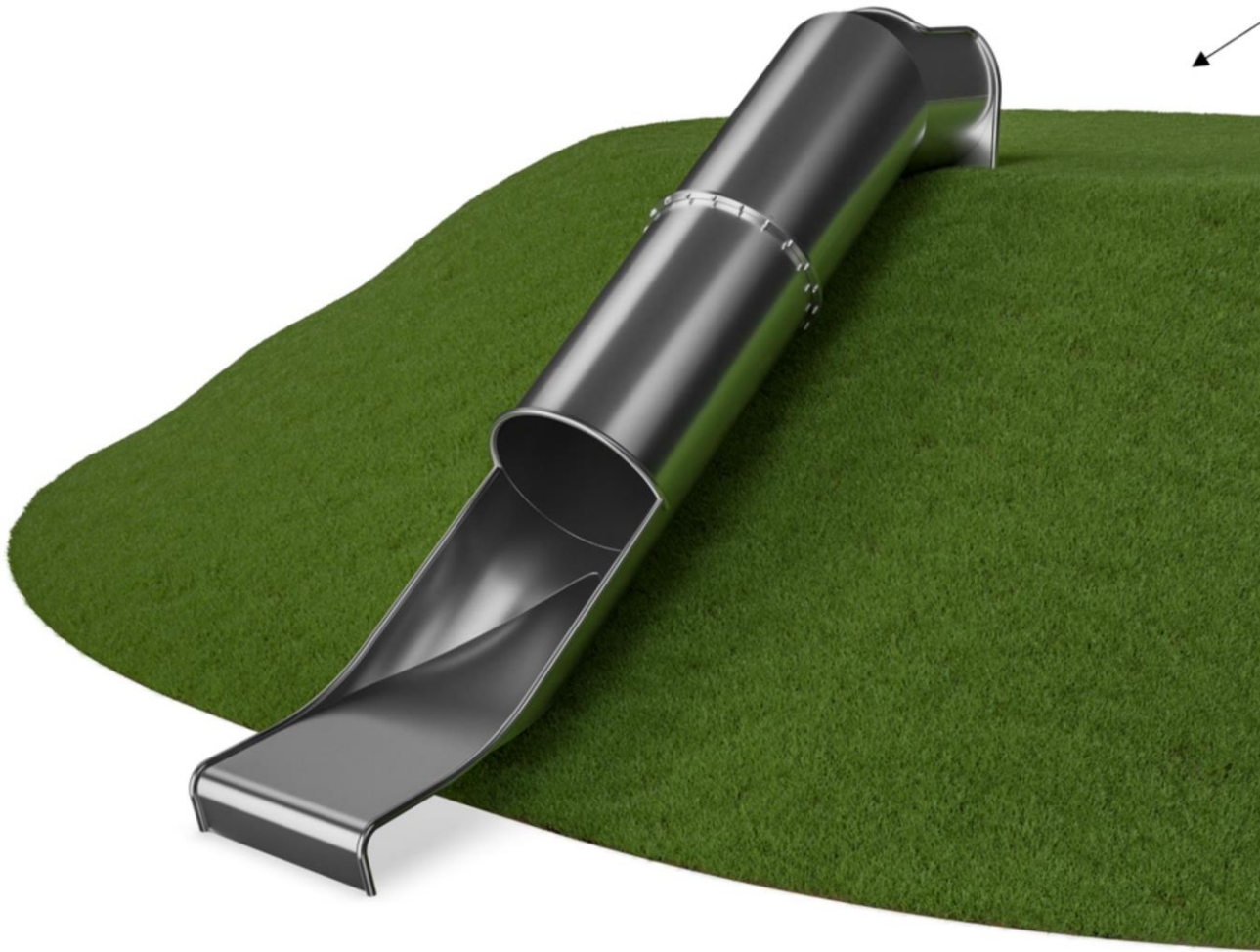

Горка-труба, 2,0 м

COR71005



ФИЗИЧЕСКИ

Радость движения:
моторика, мышцы, кардио и
плотность костей.



СОЦИАЛЬНО-ЭМОЦИОНАЛЬНО

Радость быть вместе:
командная работа, терпимость
и чувство принадлежности.



КОГНИТИВНО

Радость познания:
любопытство, понимание случайных
отношений и знание мира.



КРЕАТИВНО

Радость создания:
совместное творчество и
эксперименты с материалами.



БАЛАНС

Умение оставаться в вертикальном положении
при ходьбе или стоянии на шаткой, наклонной
или узкой поверхности.



ВИС НА РУКАХ

Перенос тела руками, возможно для
перехода на другую платформу или игровой
предмет.



ОЩУЩЕНИЯ

Процесс получения информации сенсорной
системой: зрение, осязание или слух.



ПОДПРЫГИВАНИЕ

Умение подпрыгивать на адаптивной, гибкой,
эластичной или растягивающейся поверхности.



ПРЫЖОК

Прыжок вверх или вниз по твердой поверхности.



СПУСК

Быстрое движение вниз, например, с горки.



ЛАЗАНИЕ

Движение вверх путем скрещивания рук и ног
по вертикальной или наклонной поверхности
или сетке.



ПРИТЯГИВАНИЕ

Притягивание предмета к себе одной
или двумя руками, или, возможно, с
использованием всего тела.



СОЦИАЛИЗАЦИЯ

Процесс встречи, общение или сотрудничество,
которое стимулирует и облегчает социальное
взаимодействие.



КОНСТРУИРОВАНИЕ

Процесс создания новых форм, перемещение
предметов в новое положение или строительство из
материалов, которые можно трансформировать.



ТОЛКАНИЕ

Отталкивание предмета от себя одной или
двумя руками, или, возможно, всем телом.



ВРАЩЕНИЕ

Быстрые, повторяющиеся горизонтальные или
вертикальные повороты тела на оборудовании,
облегчающем подобные движения.



ПОЛЗАНИЕ

Движение вперед или назад путем скрещивания
рук и ног по горизонтальной или слегка
наклонной поверхности.



РАСКАЧИВАНИЕ

Раскачивание взад-вперед или вбок,
например на пружинном оборудовании.



ПОКАЧИВАНИЕ

Медленное раскачивание вперед-назад лежа,
сидя или, возможно, стоя, в маятниковом или
круговом движении, например на гамаке или
на веревке.



СЮЖЕТНО-РОЛЕВАЯ ИГРА

Игра, предметы которой пробуждают
воображение и заставляют верить сценарию
игры.



ВРАЩЕНИЕ

Включает в себя вертикальный или
горизонтальный медленный поворот тела при
помощи какого-либо оборудования.



КАТАНИЕ НА КАЧЕЛЯХ

Качание вперед и назад или по круговому
движению по беспрепятственной дуге в
положении сидя, стоя или лежа.



СКОЛЬЖЕНИЕ

Движение из одной точки в другую без смещения
ступней, в горизонтальном или вертикальном
движении, в положении сидя, лежа или стоя.



ПРАВИЛА ИГРЫ

Игра по правилам осуществляется во время
сотрудничества и командной работы, например
при игре в крестики-нолики или игры с мячом.



УДИВЛЕНИЕ

Мысли, которые заставляют детей использовать
свои логические, абстрактные и творческие
навыки мышления, а также память.