

Трилистник

ELE400021

KOMPAN
Let's play



Номер товара ELE400021-3218

Общая информация о товаре

Размеры ДхШхВ	200x228x79 cm
Возрастная группа	3+
Игровая вместимость	6
Варианты окраски	

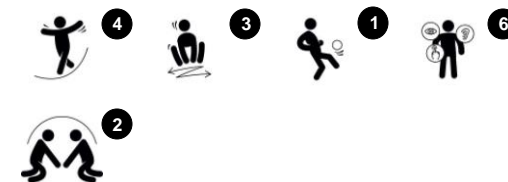

Трилистник – дальний родственник качелей-балансиров, рассчитанный на трех малышей. Скорость и ритм работы конструкции зависят от положения и действий каждого из детей. Эта модель учит коллективному взаимодействию и развивает координацию движений.



Трилистник

ELE400021

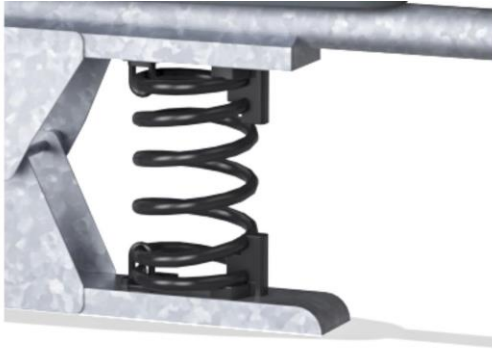

Пружины фиксируются уникальными противозадирными фитингами для максимальной безопасности и длительного срока службы.



Пружины КОМПАН изготовлены из высококачественной пружинной стали в соответствии с EN10270. Пружины очищаются путем фосфатирования перед нанесением эпоксидной грунтовки и полиэфирного порошкового покрытия. Пружины фиксируются уникальными противозадирными фитингами для максимальной безопасности и длительного срока службы.



Средняя пластина изготовлена из HPL толщиной 17,8 мм. Обладает очень высокой износостойкостью и уникальной нескользящей поверхностной текстурой от КОМПАН.



Стальные поверхности оцинкованы методом горячего цинкования внутри и снаружи без содержания свинца. Гальванизация обладает отличной устойчивостью к коррозии во внешних средах и требует низких эксплуатационных расходов.



Ручки и подножки изготовлены из литого полипропилена и внешнего слоя из мягкой резины TPV. Ручки и подножки крепятся к трубе с помощью вставки из оцинкованной стали для обеспечения прочности и долговечности.



Сиденье изготовлено из переработанного полиэтилена и отлито в одно целое с минимальной толщиной стенки 5 мм. PE имеет высокую ударпрочность в широком диапазоне температур, что обеспечивает устойчивость к вандализму во всех местах.

Номер товара ELE400021-3218

Информация по установке

Макс. высота падения	100 см	
Область безопасной поверхности	14,3 м ²	
Кол-во установщиков	2	
Общее время установки	4.0	
Объем раскопок	0,66 м ³	
Объем бетона	0,00 м ³	
Глубина фундамента	42 см	
Вес груза	198 kg	
Варианты крепления	В грунт	✓
	На поверхность	✓
Детали из нержавеющей стали	Позиционная	
Платформа HPL		15 лет
Полюе части PE		10 лет
Пружины		5 лет
Гарантированные запасные части		10 лет



Трилистник

ELE400021

Макс. высота падения | Общая высота | Область безопасной поверхности

Макс. высота падения | Общая высота

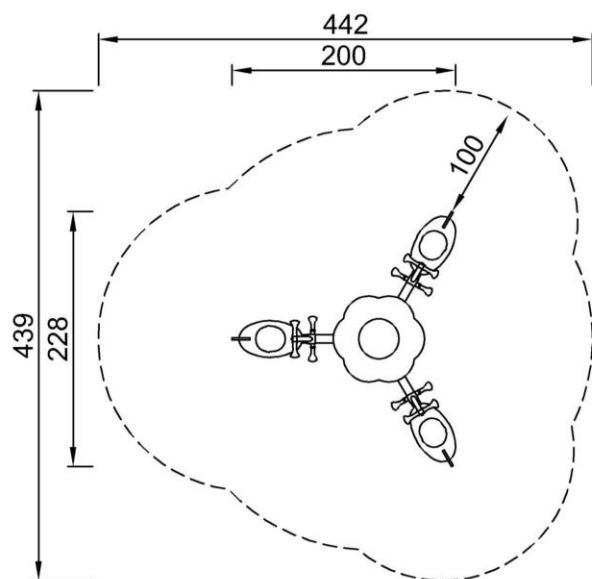

ELE400021
*100cm
**79cm
***14.3m²



ELE400021
1:100

[Нажмите для ВИДА СВЕРХУ \(1:100\)](#)

[Нажмите для ВИДА СБОКУ \(1:100\)](#)



Center platform with groove

Physical: train balance and space when standing, using leg and core muscles. Jumping off strengthens bone density. Facilitate sitting and lying, allowing for users with disabilities.

Social-Emotional: provides an inclusive space. Point for gathering and for care givers assisting. Teamwork and socializing when rocking together.

Cognitive: rules games can occur standing or sitting inside and outside groove, or marble running in groove when riding.



Color variation

Cognitive: supports rules understanding and rules games: children will find reasons for choosing the one or the other color.



Wacky body

Physical: hollow seat and sturdy foot and hand support allows for intensity in riding, training arm and leg muscles as well as the senses of space and balance.



Triple wacky bodies

Physical: allow for wild rides with others, supporting sense of balance and space as well as leg and arm muscles.

Social-Emotional: cooperation when coordinating the movements of the three pods.

Cognitive: understanding of cause and effect when coordinating movements with others.



Spring base

Physical: rocking promotes sense of balance and space, both important in for navigating the body confidently in space.

Social-Emotional: consideration of others when rocking.

Cognitive: cause and effect understanding for younger children.

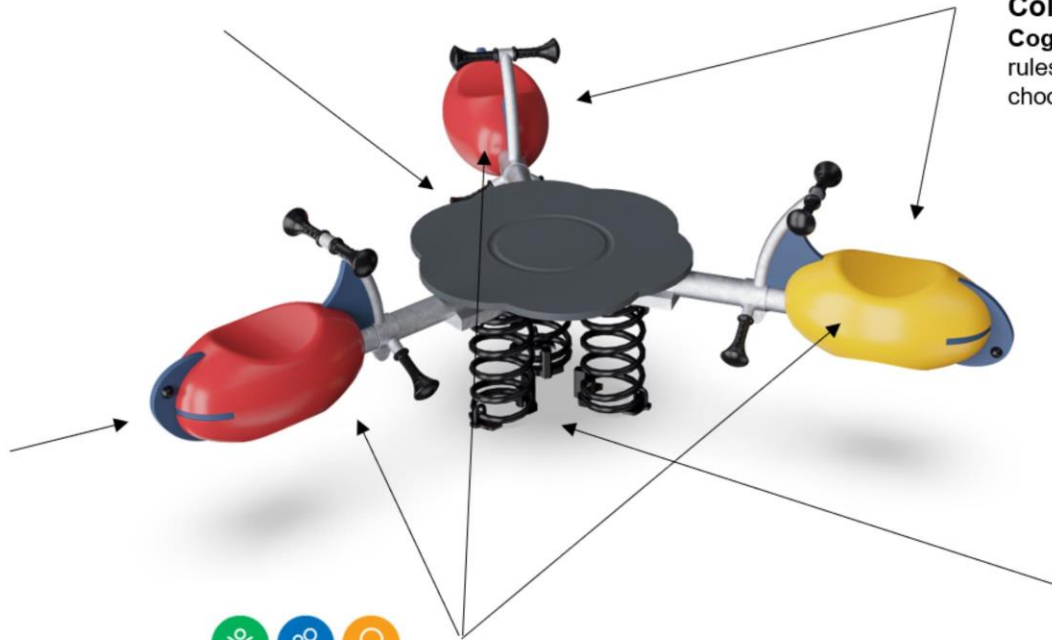



ФИЗИЧЕСКИ

Радость движения:
моторика, мышцы, кардио и
плотность костей.



СОЦИАЛЬНО-ЭМОЦИОНАЛЬНО

Радость быть вместе:
командная работа, терпимость
и чувство принадлежности.



КОГНИТИВНО

Радость познания:
любопытство, понимание случайных
отношений и знание мира.



КРЕАТИВНО

Радость создания:
совместное творчество и
эксперименты с материалами.



БАЛАНС

Умение оставаться в вертикальном положении
при ходьбе или стоянии на шаткой, наклонной
или узкой поверхности.



ВИС НА РУКАХ

Перенос тела руками, возможно для
перехода на другую платформу или игровой
предмет.



ОЩУЩЕНИЯ

Процесс получения информации сенсорной
системой: зрение, осязание или слух.



ПОДПРЫГИВАНИЕ

Умение подпрыгивать на адаптивной, гибкой,
эластичной или растягивающейся поверхности.



ПРЫЖОК

Прыжок вверх или вниз по твердой поверхности.



СПУСК

Быстрое движение вниз, например, с горки.



ЛАЗАНИЕ

Движение вверх путем скрещивания рук и ног
по вертикальной или наклонной поверхности
или сетке.



ПРИТЯГИВАНИЕ

Притягивание предмета к себе одной
или двумя руками, или, возможно, с
использованием всего тела.



СОЦИАЛИЗАЦИЯ

Процесс встречи, общение или сотрудничество,
которое стимулирует и облегчает социальное
взаимодействие.



КОНСТРУИРОВАНИЕ

Процесс создания новых форм, перемещение
предметов в новое положение или строительство из
материалов, которые можно трансформировать.



ТОЛКАНИЕ

Отталкивание предмета от себя одной или
двумя руками, или, возможно, всем телом.



ВРАЩЕНИЕ

Быстрые, повторяющиеся горизонтальные или
вертикальные повороты тела на оборудовании,
облегчающем подобные движения.



ПОЛЗАНИЕ

Движение вперед или назад путем скрещивания
рук и ног по горизонтальной или слегка
наклонной поверхности.



РАСКАЧИВАНИЕ

Раскачивание взад-вперед или вбок,
например на пружинном оборудовании.



ПОКАЧИВАНИЕ

Медленное раскачивание вперед-назад лежа,
сидя или, возможно, стоя, в маятниковом или
круговом движении, например на гамаке или
на веревке.



СЮЖЕТНО-РОЛЕВАЯ ИГРА

Игра, предметы которой пробуждают
воображение и заставляют верить сценарию
игры.



ВРАЩЕНИЕ

Включает в себя вертикальный или
горизонтальный медленный поворот тела при
помощи какого-либо оборудования.



КАТАНИЕ НА КАЧЕЛЯХ

Качание вперед и назад или по круговому
движению по беспрепятственной дуге в
положении сидя, стоя или лежа.



СКОЛЬЖЕНИЕ

Движение из одной точки в другую без смещения
ступней, в горизонтальном или вертикальном
движении, в положении сидя, лежа или стоя.



ПРАВИЛА ИГРЫ

Игра по правилам осуществляется во время
сотрудничества и командной работы, например
при игре в крестики-нолики или игры с мячом.



УДИВЛЕНИЕ

Мысли, которые заставляют детей использовать
свои логические, абстрактные и творческие
навыки мышления, а также память.