

# Игровая панель 2 - Музыка

PCM0031

**KOMPAN**  
Let's play



Номер товара PCM003108-0902

## Общая информация о товаре

Размеры ДхШхВ	198x96x92 cm
Возрастная группа	1+
Игровая вместимость	7
Варианты окраски	



Музыкальная панель безмерно привлекает детей своими красочными комбинациями ритмов, звуков и тонов. Дети будут возвращаться снова и снова, чтобы поучаствовать в творческой игре самостоятельно, с друзьями или учителями. Музыкальные дудки предлагают сенсорные вариации с тональным звуковым выходом.

Дети тренируют зрительно-моторную координацию, которая имеет решающее значение для контроля движений и, например, для выработки почерка. Черные резиновые откидные створки могут быть опущены при создании мелодии. Это тренирует логическое и творческое мышление и приглашает к сотрудничеству и

социальной игре. На барабанах также можно поиграть вместе. Это способствует социальному взаимодействию и сотрудничеству при игре на барабанах подпева, что стимулирует самопознание и творчество, поскольку дети создают правила и ритмы вместе или индивидуально.



Данные могут быть изменены без предварительного уведомления.

# Игровая панель 2 - Музыка

PCM0031



19мм EcoCore™ панели. EcoCore™ - это очень прочный, экологически чистый материал, который не только подлежит вторичной переработке после использования, но также состоит из сердечника, изготовленного из 100% переработанного материала.

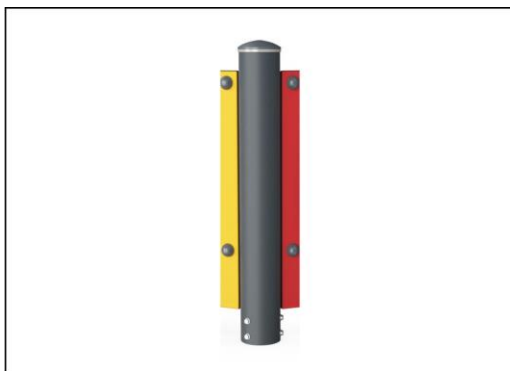

Стальные стойки оцинкованы методом горячего цинкования внутри и снаружи и обработаны порошковым покрытием. Гальванизация обладает отличной устойчивостью к коррозии во внешних средах и требует низких эксплуатационных расходов.



Торцевые крышки изготовлены из литьевого нейлона (PA6). По желанию крышка доступна из алюминия с порошковым покрытием.



Музыкальная панель «Ксилофон» изготовлена из материала HDPE 19 мм EcoCore™. Трубы изготовлены из литого под давлением алюминия, специально легированного для наружной среды. Ударная панель состоит из 2 барабанов конга с полипропиленовыми трубками и верхней части из цветного ABS.



Игровые мероприятия, такие как крикун, изготовлены из высококачественного нейлона, стабилизированного под воздействием ультрафиолетовых лучей (PA6). Бинобль изготовлен из полиуретана.

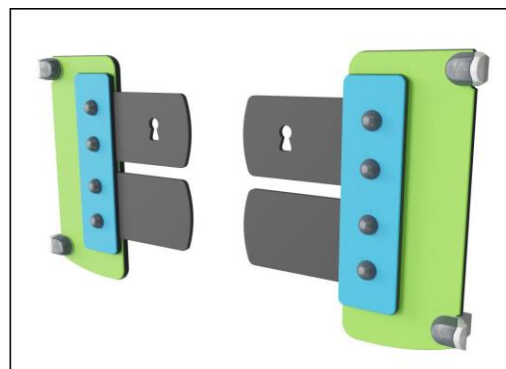

Мембраны состоят из износостойкого прорезиненного материала конвейерного качества с отличной стойкостью к ультрафиолетовому излучению. Закладка представляет собой четырехслойную броню из тканого полиэстера. В результате армирования и двух поверхностных слоев общая толщина составляет 9 мм.

Номер товара PCM003108-0902

## Информация по установке

Макс. высота падения	0 см				
Область безопасной поверхности	14,7 м <sup>2</sup>				
Кол-во установщиков	2				
Общее время установки	4.9				
Объем раскопок	0,05 м <sup>3</sup>				
Объем бетона	0,00 м <sup>3</sup>				
Глубина фундамента	85 см				
Вес груза	76 kg				
Варианты крепления	<table border="0"> <tr> <td>В грунт</td> <td>✓</td> </tr> <tr> <td>На поверхность</td> <td>✓</td> </tr> </table>	В грунт	✓	На поверхность	✓
В грунт	✓				
На поверхность	✓				
EcoCore HDPE	Пожизненная				
Стальные детали с	10 лет				
Оцинкованная сталь	Пожизненная				
Подвижные части	2 года				
Гарантированные запасные части	10 лет				



# Игровая панель 2 - Музыка

PCM0031

Макс. высота падения | Общая высота | Область безопасной поверхности

Макс. высота падения | Общая высота

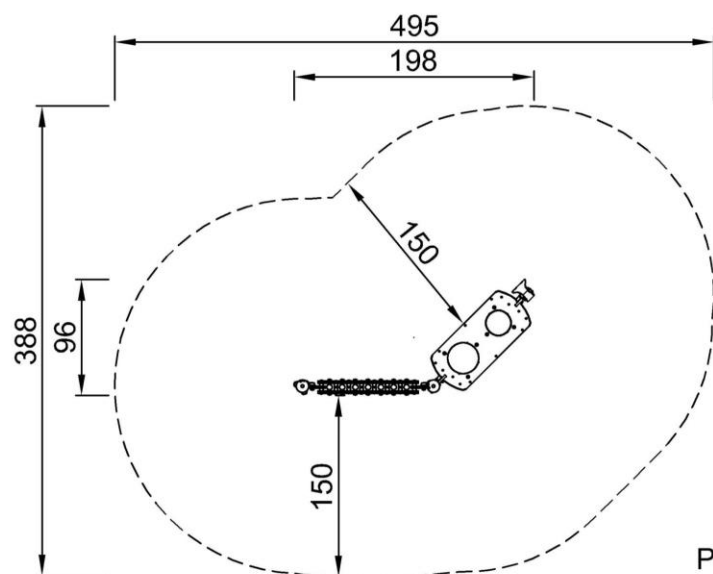

PCM003108

\*\*92cm  
\*\*\*14.7m<sup>2</sup>



PCM003108  
1:100

[Нажмите для ВИДА СВЕРХУ \(1:100\)](#)

[Нажмите для ВИДА СБОКУ \(1:100\)](#)

# Игровая панель 2 - Музыка

PCM0031



## Megaphone

**Social-Emotional:** inspires communication and turn-taking skills.  
**Cognitive:** distortion of sound evokes curiosity and stimulates an understanding of cause and effect.



## Rubber flaps

**Social-Emotional:** the two rows of flaps invite cooperation and co-creation.  
**Cognitive:** cause and effect understanding when discovering sound from flaps hitting tubes.



## Music tubes

**Social-Emotional:** invite social interaction and co-creation for more children, on both sides.  
**Cognitive:** understanding of cause and effect when striking tubes.  
**Creative:** the creation of different intensity and tonality stimulates creative skills.



## Tonality

**Cognitive:** creative thinking when combining tones into tunes.  
**Creative:** composing new tonal combinations stimulates creativity.



## Two sides

**Social-Emotional:** invites cooperation and communication. The low height and the transparency of the panel makes interaction possible between the two sides.



## Drums

**Social-Emotional:** cooperation and co-creation, parallel and group play.  
**Cognitive:** cause and effect understanding when creating sounds, supporting a sense of rhythm, that is essential for pre-reading skills.  
**Creative:** creating and leaving a mark with sound.

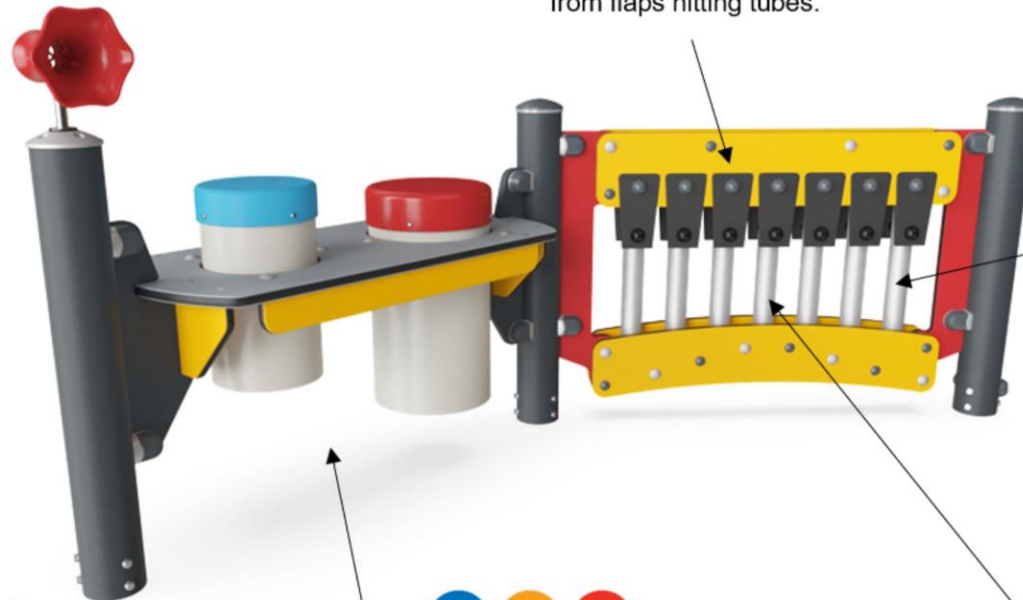

# Игровая панель 2 - Музыка

PCM0031



## ФИЗИЧЕСКИ

Радость движения:  
моторика, мышцы, кардио и  
плотность костей.



## СОЦИАЛЬНО-ЭМОЦИОНАЛЬНО

Радость быть вместе:  
командная работа, терпимость  
и чувство принадлежности.



## КОГНИТИВНО

Радость познания:  
любопытство, понимание случайных  
отношений и знание мира.



## КРЕАТИВНО

Радость создания:  
совместное творчество и  
эксперименты с материалами.



### БАЛАНС

Умение оставаться в вертикальном положении  
при ходьбе или стоянии на шаткой, наклонной  
или узкой поверхности.



### ВИС НА РУКАХ

Перенос тела руками, возможно для  
перехода на другую платформу или игровой  
предмет.



### ОЩУЩЕНИЯ

Процесс получения информации сенсорной  
системой: зрение, осязание или слух.



### ПОДПРЫГИВАНИЕ

Умение подпрыгивать на адаптивной, гибкой,  
эластичной или растягивающейся поверхности.



### ПРЫЖОК

Прыжок вверх или вниз по твердой поверхности.



### СПУСК

Быстрое движение вниз, например, с горки.



### ЛАЗАНИЕ

Движение вверх путем скрещивания рук и ног  
по вертикальной или наклонной поверхности  
или сетке.



### ПРИТЯГИВАНИЕ

Притягивание предмета к себе одной  
или двумя руками, или, возможно, с  
использованием всего тела.



### СОЦИАЛИЗАЦИЯ

Процесс встречи, общение или сотрудничество,  
которое стимулирует и облегчает социальное  
взаимодействие.



### КОНСТРУИРОВАНИЕ

Процесс создания новых форм, перемещение  
предметов в новое положение или строительство из  
материалов, которые можно трансформировать.



### ТОЛКАНИЕ

Отталкивание предмета от себя одной или  
двумя руками, или, возможно, всем телом.



### ВРАЩЕНИЕ

Быстрые, повторяющиеся горизонтальные или  
вертикальные повороты тела на оборудовании,  
облегчающем подобные движения.



### ПОЛЗАНИЕ

Движение вперед или назад путем скрещивания  
рук и ног по горизонтальной или слегка  
наклонной поверхности.



### РАСКАЧИВАНИЕ

Раскачивание взад-вперед или вбок,  
например на пружинном оборудовании.



### ПОКАЧИВАНИЕ

Медленное раскачивание вперед-назад лежа,  
сидя или, возможно, стоя, в маятниковом или  
круговом движении, например на гамаке или  
на веревке.



### СЮЖЕТНО-РОЛЕВАЯ ИГРА

Игра, предметы которой пробуждают  
воображение и заставляют верить сценарию  
игры.



### ВРАЩЕНИЕ

Включает в себя вертикальный или  
горизонтальный медленный поворот тела при  
помощи какого-либо оборудования.



### КАТАНИЕ НА КАЧЕЛЯХ

Качание вперед и назад или по круговому  
движению по беспрепятственной дуге в  
положении сидя, стоя или лежа.



### СКОЛЬЖЕНИЕ

Движение из одной точки в другую без смещения  
ступней, в горизонтальном или вертикальном  
движении, в положении сидя, лежа или стоя.



### ПРАВИЛА ИГРЫ

Игра по правилам осуществляется во время  
сотрудничества и командной работы, например  
при игре в крестики-нолики или игры с мячом.



### УДИВЛЕНИЕ

Мысли, которые заставляют детей использовать  
свои логические, абстрактные и творческие  
навыки мышления, а также память.