

Песочница с крышками

KPL510

KOMPAN
Let's play

Номер товара KPL510-0401

Общая информация о товаре

Размеры ДхШхВ	470x120x38 cm
Возрастная группа	6m+
Игровая вместимость	12
Варианты окраски	



Какой ребёнок может противостоять лепке, формированию, копанию и строению? Песок – это материал, который питает воображение и изобретательность детей всех возрастов.



Песочница с крышками

KPL510



Доски изготовлены из сосновой древесины с пропиткой под давлением класса АВ и Tanalith E3475 в соответствии с EN335.

Крышки изготовлены из фанеры толщиной 22 мм из ольхи и сосны. Обе стороны покрыты 2-мя слоями фенольной пленки с шаблоном против скольжения. Все режущие кромки запечатаны краской, чтобы обеспечить долгий срок службы.

Номер товара KPL510-0401

Информация по установке

Макс. высота падения	38 cm
Область безопасной поверхности	30,4 m ²
Кол-во установщиков	2
Общее время установки	4.0
Объем раскопок	0,10 m ³
Объем бетона	0,00 m ³
Глубина фундамента	40 cm
Вес груза	140 kg
Варианты крепления	В грунт ✓

Информация о гарантии

Сосна	10 лет
Фанера	5 лет
Гарантированные запасные части	10 лет



Песочница с крышками

KPL510

Макс. высота падения | Общая высота | Область безопасной поверхности

Макс. высота падения | Общая высота

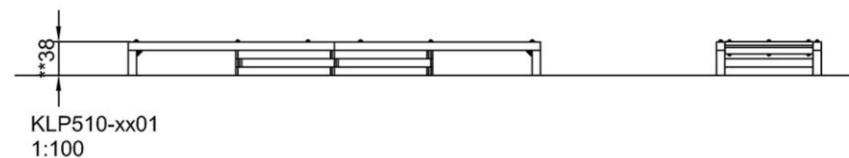
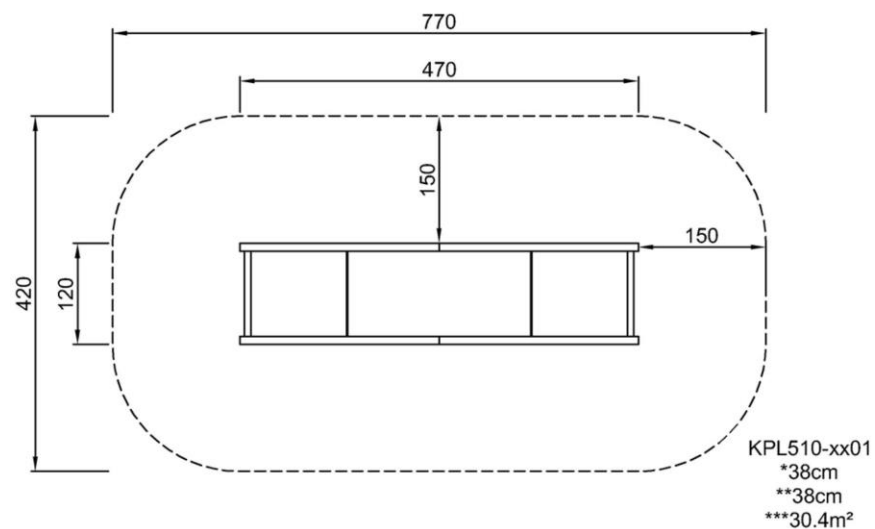

[Нажмите для ВИДА СВЕРХУ \(1:100\)](#)

[Нажмите для ВИДА СБОКУ \(1:100\)](#)

Песочница с крышками

KPL510



Lid

Physical: pushing and pulling the lids develops cross-coordination and muscles.

Social-Emotional: meeting on the lids supports social interaction.

Cognitive: supports cause-and-effect understanding when closing and opening lids.

Creative: the lids can be placed in different positions and therefore can promote children's understanding of how they leave a mark, supporting creativity.



Sandpit

Cognitive: sand play trains the sense of touch and helps children to understand the characteristics of different materials and their uses. Sand can be sieved when dry and shaped when wet.

Песочница с крышками

KPL510



ФИЗИЧЕСКИ

Радость движения:
моторика, мышцы, кардио и
плотность костей.



СОЦИАЛЬНО-ЭМОЦИОНАЛЬНО

Радость быть вместе:
командная работа, терпимость
и чувство принадлежности.



КОГНИТИВНО

Радость познания:
любопытство, понимание случайных
отношений и знание мира.



КРЕАТИВНО

Радость создания:
совместное творчество и
эксперименты с материалами.



БАЛАНС

Умение оставаться в вертикальном положении
при ходьбе или стоянии на шаткой, наклонной
или узкой поверхности.



ВИС НА РУКАХ

Перенос тела руками, возможно для
перехода на другую платформу или игровой
предмет.



ОЩУЩЕНИЯ

Процесс получения информации сенсорной
системой: зрение, осязание или слух.



ПОДПРЫГИВАНИЕ

Умение подпрыгивать на адаптивной, гибкой,
эластичной или растягивающейся поверхности.



ПРЫЖОК

Прыжок вверх или вниз по твердой поверхности.



СПУСК

Быстрое движение вниз, например, с горки.



ЛАЗАНИЕ

Движение вверх путем скрещивания рук и ног
по вертикальной или наклонной поверхности
или сетке.



ПРИТЯГИВАНИЕ

Притягивание предмета к себе одной
или двумя руками, или, возможно, с
использованием всего тела.



СОЦИАЛИЗАЦИЯ

Процесс встречи, общение или сотрудничество,
которое стимулирует и облегчает социальное
взаимодействие.



КОНСТРУИРОВАНИЕ

Процесс создания новых форм, перемещение
предметов в новое положение или строительство из
материалов, которые можно трансформировать.



ТОЛКАНИЕ

Отталкивание предмета от себя одной или
двумя руками, или, возможно, всем телом.



ВРАЩЕНИЕ

Быстрые, повторяющиеся горизонтальные или
вертикальные повороты тела на оборудовании,
облегчающем подобные движения.



ПОЛЗАНИЕ

Движение вперед или назад путем скрещивания
рук и ног по горизонтальной или слегка
наклонной поверхности.



РАСКАЧИВАНИЕ

Раскачивание взад-вперед или вбок,
например на пружинном оборудовании.



ПОКАЧИВАНИЕ

Медленное раскачивания вперед-назад лежа,
сидя или, возможно, стоя, в маятниковом или
круговом движении, например на гамаке или
на веревке.



СЮЖЕТНО-РОЛЕВАЯ ИГРА

Игра, предметы которой пробуждают
воображение и заставляют верить сценарию
игры.



ВРАЩЕНИЕ

Включает в себя вертикальный или
горизонтальный медленный поворот тела при
помощи какого-либо оборудования.



КАТАНИЕ НА КАЧЕЛЯХ

Качание вперед и назад или по круговому
движению по беспрепятственной дуге в
положении сидя, стоя или лежа.



СКОЛЬЖЕНИЕ

Движение из одной точки в другую без смещения
ступней, в горизонтальном или вертикальном
движении, в положении сидя, лежа или стоя.



ПРАВИЛА ИГРЫ

Игра по правилам осуществляется во время
сотрудничества и командной работы, например
при игре в крестики-нолики или игры с мячом.



УДИВЛЕНИЕ

Мысли, которые заставляют детей использовать
свои логические, абстрактные и творческие
навыки мышления, а также память.