

Канатная дорога

M87211

KOMPAN
Let's play

Номер товара M87211-3817

Общая информация о товаре

Размеры ДхШхВ	3320x300x394 cm
Возрастная группа	4+
Игровая вместимость	1
Варианты окраски	



Данный элемент оборудования со стопорным устройством для мягкой посадки достигает длины более 25 метров. Это, безусловно, захватывающее дух мероприятие.

Канатная дорога

M87211



Стальные поверхности оцинкованы методом горячего цинкования внутри и снаружи без содержания свинца. Гальванизация обладает отличной устойчивостью к коррозии во внешних средах и требует низких эксплуатационных расходов.



Специально разработанное сиденье изготовлено из вставки из нержавеющей стали, покрытой мягким слоем полиуретановой резины. Сиденье испытано на ударопрочность, чтобы соответствовать всем мировым стандартам для игровых площадок, а веревка имеет эргономичный держатель длиной 60 см, отлитый на резиновой ручке из полиуретана.



Высококачественный стальной трос диаметром 12 мм рассчитан на интенсивное использование канатной дороги в течение многих лет. Начальная точка обозначена пузырьком. В точке остановки находится специально разработанное пружинное устройство, обеспечивающее более мягкую остановку тянушки.

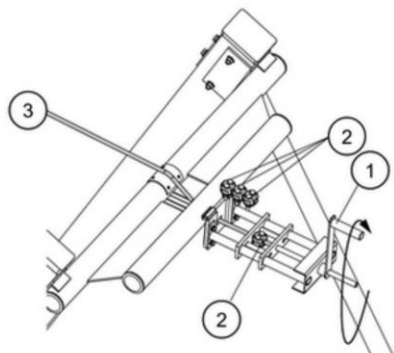

Стальной трос (3) натягивается с помощью специального устройства. Поворачивая ручку (1), можно безопасно натянуть стальной трос в соответствии с инструкцией. После натяжения трос фиксируется тремя зажимами (2). Натяжное устройство также можно использовать для регулировки во время ежегодных проверок.

Номер товара M87211-3817

Информация по установке

Макс. высота падения	100 cm
Область безопасной поверхности	164,6 m ²
Кол-во установщиков	2
Общее время установки	10.1
Объем раскопок	6,36 m ³
Объем бетона	1,54 m ³
Глубина фундамента	100 cm
Вес груза	361 kg
Варианты крепления	В грунт ✓

Информация о гарантии

Оцинкованная сталь	Пожизненная
Компоненты PUR	10 лет
Гарантированные запасные части	10 лет



Канатная дорога

M87211

Макс. высота падения | Общая высота | Область безопасной поверхности

Макс. высота падения | Общая высота

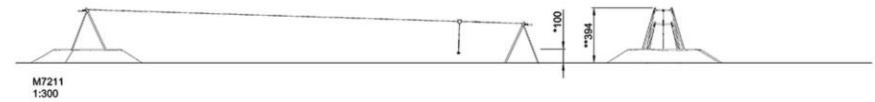
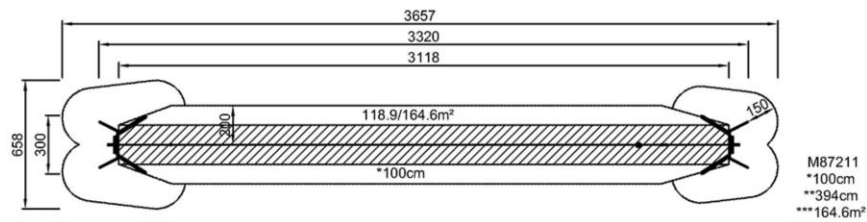

[Нажмите для ВИДА СВЕРХУ \(1:100\)](#)

[Нажмите для ВИДА СБОКУ \(1:100\)](#)



The long line

Physical: the lengthy glide through the air adds to the thrill and trains spatial awareness, trunk stability and upper-body muscles. All this helps support the child's physical self esteem, making e.g. positive risk taking easier.



PUR covered rope

Physical: firm grip when spinning and hanging from arms. Arm muscles developed when holding tight.



Rounded seat

Physical: balance when sitting or standing. The sense of balance is important for instance for being able to sit still.
Social-Emotional: negotiation and turn-taking when deciding who should sit here.



Канатная дорога

M87211



ФИЗИЧЕСКИ

Радость движения:
моторика, мышцы, кардио и
плотность костей.



СОЦИАЛЬНО-ЭМОЦИОНАЛЬНО

Радость быть вместе:
командная работа, терпимость
и чувство принадлежности.



КОГНИТИВНО

Радость познания:
любопытство, понимание случайных
отношений и знание мира.



КРЕАТИВНО

Радость создания:
совместное творчество и
эксперименты с материалами.



БАЛАНС

Умение оставаться в вертикальном положении при ходьбе или стоянии на шаткой, наклонной или узкой поверхности.



ПОДПРЫГИВАНИЕ

Умение подпрыгивать на адаптивной, гибкой, эластичной или растягивающейся поверхности.



ЛАЗАНИЕ

Движение вверх путем скрещивания рук и ног по вертикальной или наклонной поверхности или сетке.



КОНСТРУИРОВАНИЕ

Процесс создания новых форм, перемещение предметов в новое положение или строительство из материалов, которые можно трансформировать.



ПОЛЗАНИЕ

Движение вперед или назад путем скрещивания рук и ног по горизонтальной или слегка наклонной поверхности.



СЮЖЕТНО-РОЛЕВАЯ ИГРА

Игра, предметы которой пробуждают воображение и заставляют верить сценарию игры.



СКОЛЬЖЕНИЕ

Движение из одной точки в другую без смещения ступней, в горизонтальном или вертикальном движении, в положении сидя, лежа или стоя.



ВИС НА РУКАХ

Перенос тела руками, возможно для перехода на другую платформу или игровой предмет.



ПРЫЖОК

Прыжок вверх или вниз по твердой поверхности.



ПРИТЯГИВАНИЕ

Притягивание предмета к себе одной или двумя руками, или, возможно, с использованием всего тела.



ТОЛКАНИЕ

Отталкивание предмета от себя одной или двумя руками, или, возможно, всем телом.



РАСКАЧИВАНИЕ

Раскачивание взад-вперед или вбок, например на пружинном оборудовании.



ВРАЩЕНИЕ

Включает в себя вертикальный или горизонтальный медленный поворот тела при помощи какого-либо оборудования.



ПРАВИЛА ИГРЫ

Игра по правилам осуществляется во время сотрудничества и командной работы, например при игре в крестики-нолики или игры с мячом.



ОЩУЩЕНИЯ

Процесс получения информации сенсорной системой: зрение, осязание или слух.



СПУСК

Быстрое движение вниз, например, с горки.



СОЦИАЛИЗАЦИЯ

Процесс встречи, общения или сотрудничества, которое стимулирует и облегчает социальное взаимодействие.



ВРАЩЕНИЕ

Быстрые, повторяющиеся горизонтальные или вертикальные повороты тела на оборудовании, облегчающем подобные движения.



ПОКАЧИВАНИЕ

Медленное раскачивание вперед-назад лежа, сидя или, возможно, стоя, в маятниковом или круговом движении, например на гамаке или на веревке.



КАТАНИЕ НА КАЧЕЛЯХ

Качание вперед и назад или по круговому движению по беспрепятственной дуге в положении сидя, стоя или лежа.



УДИВЛЕНИЕ

Мысли, которые заставляют детей использовать свои логические, абстрактные и творческие навыки мышления, а также память.