

Комбинация с туннелем

PCM0005

KOMPAN
Let's play



Номер товара PCM000510-0601

Общая информация о товаре

Размеры ДхШхВ	341x245x107 cm
Возрастная группа	6m+
Игровая вместимость	13
Варианты окраски	

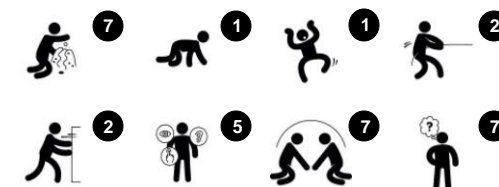

Вот Это Да! Комбинация с туннелем в самом центре сразу привлекает маленьких детей. Разнообразие игровых активностей обеспечивает долгие и насыщенные событиями игры снова и снова. Весы идеально подходят детям младшего возраста. Многочисленные подъемы или ползания во время игры стимулируют

важные двигательные навыки, такие как кросс-координацию. Такие подъемы также тренируют понимание того, что предметы и люди не перестают существовать только потому, что вы их не видите, и что они появятся снова. Скамейка с яблоней и с ведерками для песка - отличное место для игр и отдыха. Стол из цветочного панно и

игровые шары приглашают к взаимодействию с обеих сторон. Сферы можно запускать с обеих сторон панели. Это стимулирует навыки соблюдения очередности и поощряет социальную игру.



Комбинация с туннелем

PCM0005



19мм EcoCore™ панели. EcoCore™ - это очень прочный, экологически чистый материал, который не только подлежит вторичной переработке после использования, но также состоит из сердечника, изготовленного из 100% переработанного материала.



Стальные стойки оцинкованы методом горячего цинкования внутри и снаружи и обработаны порошковым покрытием. Гальванизация обладает отличной устойчивостью к коррозии во внешних средах и требует низких эксплуатационных расходов.

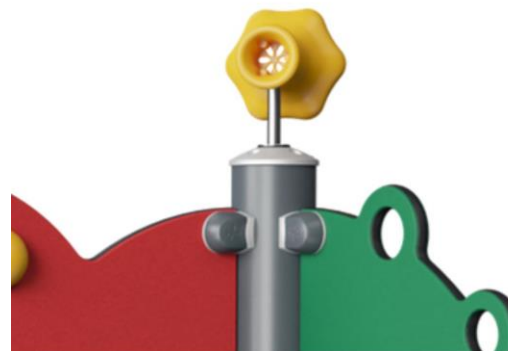

Игровые мероприятия, такие как «Мегафон», изготовлены из высококачественного нейлона (PA6). Данный материал обладает хорошей износостойкостью и ударной вязкостью и устойчив к ультрафиолетовому излучению.

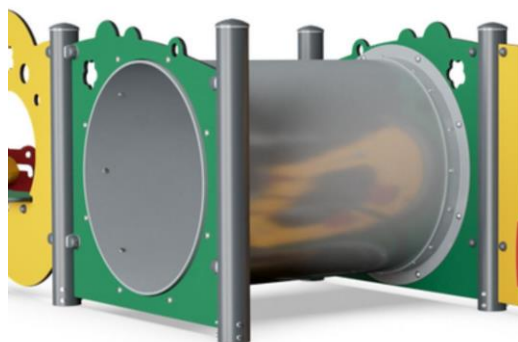

Туннель изготовлен из полиэтилена низкой плотности с превосходной ударной вязкостью и может использоваться в широком диапазоне температур.



Клапанная мембрана изготовлена из износостойкого прорезиненного материала конвейерной ленты с отличной стойкостью к ультрафиолетовому излучению. Закладка представляет собой четырехслойную броню из тканого полиэстера. В результате армирования и двух поверхностных слоев общая толщина составляет 9 мм.

Номер товара PCM000510-0601

Информация по установке

Макс. высота падения	37 cm				
Область безопасной поверхности	25,7 m ²				
Кол-во установщиков	2				
Общее время установки	8.7				
Объем раскопок	0,19 m ³				
Объем бетона	0,00 m ³				
Глубина фундамента	60 cm				
Вес груза	191 kg				
Варианты крепления	<table border="0"> <tr> <td>В грунт</td> <td>✓</td> </tr> <tr> <td>На поверхность</td> <td>✓</td> </tr> </table>	В грунт	✓	На поверхность	✓
В грунт	✓				
На поверхность	✓				
EcoCore HDPE	Пожизненная				
Столб	10 лет				
Гарантированные запасные части	10 лет				



Комбинация с туннелем

PCM0005

KOMPAN
Let's play

Макс. высота падения | Общая высота | Область безопасной поверхности

Макс. высота падения | Общая высота

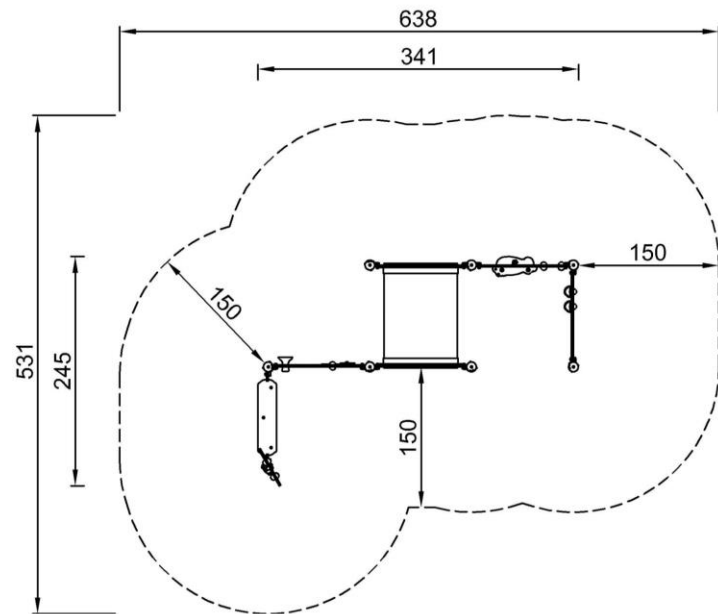

PCM000510
*37cm
**107cm
***25.7m²

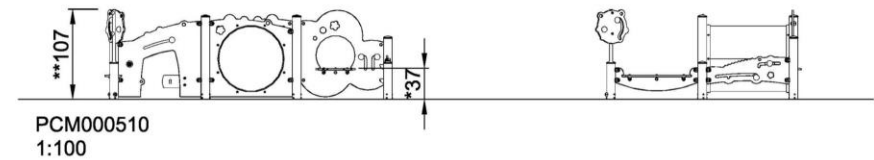

[Нажмите для ВИДА СВЕРХУ \(1:100\)](#)

[Нажмите для ВИДА СБОКУ \(1:100\)](#)

Комбинация с туннелем

PCM0005



Play sphere

Social-Emotional: can be played from both sides, encouraging cooperation.

Cognitive: cause and effect understanding.

Creative: leave a mark and place the spheres at different positions.



Keyhole flap

Social-Emotional: can be played from both sides, encouraging cooperation.

Cognitive: tactile variation helps children to understand the characteristics of different materials and their uses.

Cause and effect understanding when bending rubber flap.



Two sides

Social-Emotional: invites cooperation and communication. The low height and the transparency of the panel makes interaction possible between the two sides.



Desk

Social-Emotional: fine meeting place and a space creator. Sharing and cooperation from both sides create a social scenario that supports communication and cooperation.



Megaphone

Social-Emotional: inspires communication and turn-taking skills.

Cognitive: distortion of sound evokes curiosity and stimulates an understanding of cause and effect.



Door opening

Physical: encourages running or crawling through, stimulating cross coordination and spatial awareness.



Tunnel

Physical: the children crawl through the tunnel, developing motor skills such as cross-body coordination and proprioception.

Social-Emotional: turn-taking when passing each other.



Sand scoops panel

Physical: hand eye coordination and push-pull movements.

Social-Emotional: invites cooperation due to the two-sidedness and provides for parallel play.

Cognitive: logical thinking: cause and effect understanding when running scoops in grooves or shifting materials from scoop to scoop.

Creative: shifting scoops, creating new scoop positions.

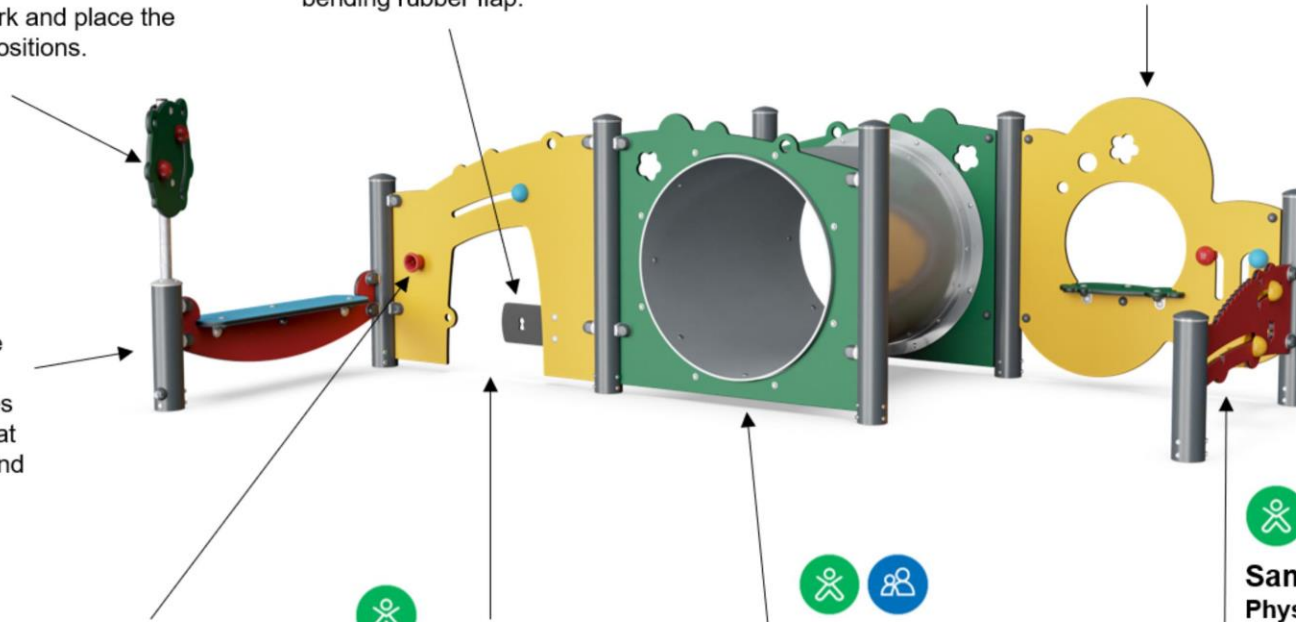

Комбинация с туннелем

PCM0005



ФИЗИЧЕСКИ

Радость движения:
моторика, мышцы, кардио и
плотность костей.



СОЦИАЛЬНО-ЭМОЦИОНАЛЬНО

Радость быть вместе:
командная работа, терпимость
и чувство принадлежности.



КОГНИТИВНО

Радость познания:
любопытство, понимание случайных
отношений и знание мира.



КРЕАТИВНО

Радость создания:
совместное творчество и
эксперименты с материалами.



БАЛАНС

Умение оставаться в вертикальном положении
при ходьбе или стоянии на шаткой, наклонной
или узкой поверхности.



ВИС НА РУКАХ

Перенос тела руками, возможно для
перехода на другую платформу или игровой
предмет.



ОЩУЩЕНИЯ

Процесс получения информации сенсорной
системой: зрение, осязание или слух.



ПОДПРЫГИВАНИЕ

Умение подпрыгивать на адаптивной, гибкой,
эластичной или растягивающейся поверхности.



ПРЫЖОК

Прыжок вверх или вниз по твердой поверхности.



СПУСК

Быстрое движение вниз, например, с горки.



ЛАЗАНИЕ

Движение вверх путем скрещивания рук и ног
по вертикальной или наклонной поверхности
или сетке.



ПРИТЯГИВАНИЕ

Притягивание предмета к себе одной
или двумя руками, или, возможно, с
использованием всего тела.



СОЦИАЛИЗАЦИЯ

Процесс встречи, общение или сотрудничество,
которое стимулирует и облегчает социальное
взаимодействие.



КОНСТРУИРОВАНИЕ

Процесс создания новых форм, перемещение
предметов в новое положение или строительство из
материалов, которые можно трансформировать.



ТОЛКАНИЕ

Отталкивание предмета от себя одной или
двумя руками, или, возможно, всем телом.



ВРАЩЕНИЕ

Быстрые, повторяющиеся горизонтальные или
вертикальные повороты тела на оборудовании,
облегчающем подобные движения.



ПОЛЗАНИЕ

Движение вперед или назад путем скрещивания
рук и ног по горизонтальной или слегка
наклонной поверхности.



РАСКАЧИВАНИЕ

Раскачивание взад-вперед или вбок,
например на пружинном оборудовании.



ПОКАЧИВАНИЕ

Медленное раскачивание вперед-назад лежа,
сидя или, возможно, стоя, в маятниковом или
круговом движении, например на гамаке или
на веревке.



СЮЖЕТНО-РОЛЕВАЯ ИГРА

Игра, предметы которой пробуждают
воображение и заставляют верить сценарию
игры.



ВРАЩЕНИЕ

Включает в себя вертикальный или
горизонтальный медленный поворот тела при
помощи какого-либо оборудования.



КАТАНИЕ НА КАЧЕЛЯХ

Качание вперед и назад или по круговому
движению по беспрепятственной дуге в
положении сидя, стоя или лежа.



СКОЛЬЖЕНИЕ

Движение из одной точки в другую без смещения
ступней, в горизонтальном или вертикальном
движении, в положении сидя, лежа или стоя.



ПРАВИЛА ИГРЫ

Игра по правилам осуществляется во время
сотрудничества и командной работы, например
при игре в крестики-нолики или игры с мячом.



УДИВЛЕНИЕ

Мысли, которые заставляют детей использовать
свои логические, абстрактные и творческие
навыки мышления, а также память.