

# Двойные качели, Н=2,5 м

KSW92007

**KOMPAN**  
Let's play



Номер товара KSW92007-0910

## Общая информация о товаре

|                     |                |
|---------------------|----------------|
| Размеры ДхШхВ       | 319x184x255 cm |
| Возрастная группа   | 4+             |
| Игровая вместимость | 6              |
| Варианты окраски    | ●              |

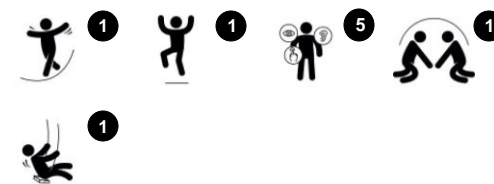

КОМПАН качели могут быть приспособлены к индивидуальным потребностям и запросам при помощи конфигураций. Все качели с А-образной рамой доступны высотой в 2,0 и 2,5 метра со столбами из пропитанной сосновой древесины, твёрдой древесины или горячеоцинкованной стали. Сиденья для качелей предлагаются в нескольких

вариантах: стандартное, сиденье с ограничителем, сиденье для малышей или сиденье «Гнездо» диаметром 100 см или 120 см. Кроме того, сиденья на гибком подвесе доступны либо с горячеоцинкованными цепями, либо с цепями из нержавеющей стали и, если необходимо, с системой антизакручивания.

Блочно-модульная система позволяет сконструировать качели с таким количеством секций, какое вам необходимо.



Данные могут быть изменены без предварительного уведомления.

# Двойные качели, Н=2,5 м

KSW92007

**KOMPAN**  
Let's play



Вертикальные столбы из оцинкованной стали или порошкового покрытия на предварительно оцинкованной стальной основе. Соединители на обоих концах рамы качелей и поперечная балка из стали, оцинкованной горячим способом или с порошковым покрытием на основе из стали, оцинкованной горячим способом.

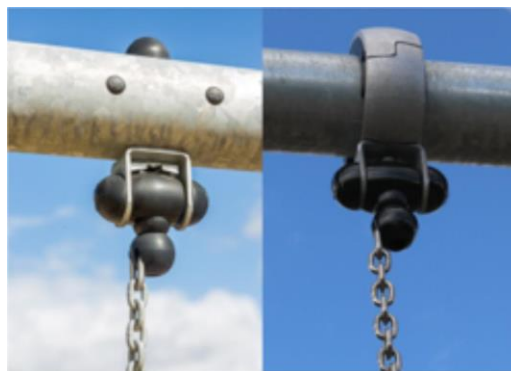

Подвески для качелей изготовлены из высококачественного нейлонового (РА6) корпуса с УФ-стабилизацией и встроенными герметичными шариковыми подшипниками. Регулируемые по высоте цепи фиксируются крюком из нержавеющей стали с защищенными от кражи болтами «змеиный глаз» в поворотном корпусе с защитой от скручивания. Все сиденья с фиксацией двух цепей доступны со стандартной подвеской или подвеской с функцией анти-закручивания.



Стандартные сиденья качелей KOMPAN спроектированы для обеспечения максимальной безопасности и долговечности. Двухкомпонентное седло с внутренним сердечником из ПП и внешней резиной производится за одну операцию. Сиденья доступны с цепями из оцинкованной стали либо нержавеющей стали на любую высоту качелей.



Уникально разработанные сиденья для малышей: детское сиденье из резины. Детское сиденье из полиуретана с четырехцепной подвеской для легкого перемещения. Сиденье-люлька. Качели «Ты и Я» для взрослых и детей или детей разных возрастов, которые могут качаться вместе, лицом друг к другу.

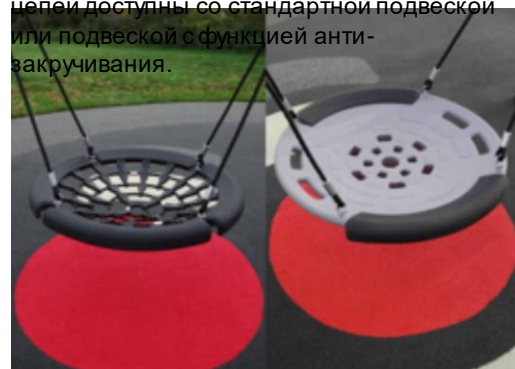

KOMPAN спроектировал сиденье «Гнездо», чтобы они были легкими по весу и соответствовали мировым стандартам безопасности. Мягкие ударопоглощающие амортизаторы с нескользящей поверхностью делают поворотное сиденье чрезвычайно удобным для пользователя. Выберите между версией с усиленной веревкой РА или версией из литого полиэтилена. Оба варианта оснащены мягкими резиновыми бамперами.

Номер товара KSW92007-0910

## Информация по установке

|                                |                     |
|--------------------------------|---------------------|
| Макс. высота падения           | 143 cm              |
| Область безопасной поверхности | 17,5 m <sup>2</sup> |
| Кол-во установщиков            | 2                   |
| Общее время установки          | 4.3                 |
| Объем раскопок                 | 1,05 m <sup>3</sup> |
| Объем бетона                   | 0,58 m <sup>3</sup> |
| Глубина фундамента             | 90 cm               |
| Вес груза                      | 171 kg              |
| Варианты крепления             | В грунт ✓           |

## Информация о гарантии

|                                |             |
|--------------------------------|-------------|
| Стальные опоры HDG             | Пожизненная |
| Сиденье для качелей            | 10 years    |
| Подвески для качелей           | 5 лет       |
| Цепи                           | 10 лет      |
| Гарантированные запасные части | 10 лет      |



# Двойные качели, Н=2,5 м

KSW92007

**KOMPAN**  
Let's play

Макс. высота падения | Общая высота | Область безопасной поверхности

Макс. высота падения | Общая высота

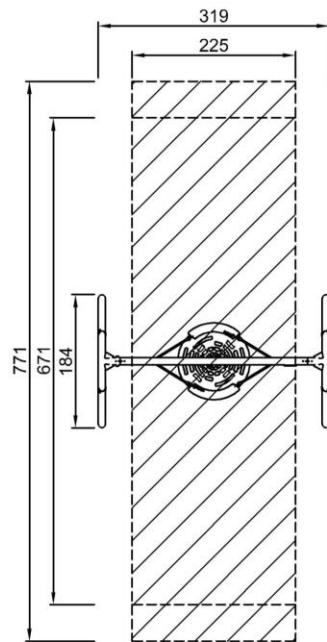

KSW92007  
\*143cm  
\*\*255cm  
\*\*\*17.5m<sup>2</sup>

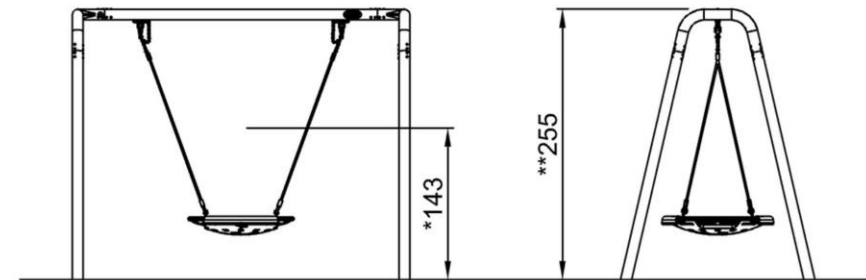

KSW92007  
1:100

[Нажмите для ВИДА СВЕРХУ \(1:100\)](#)

[Нажмите для ВИДА СБОКУ \(1:100\)](#)

# Двойные качели, H=2,5 м

KSW92007



## Shell nest swing

**Physical:** balance, coordination and spatial awareness are developed when swinging. The swinging movement trains the arm, leg and core muscles, and strengthens bone density when jumping off.

**Social-Emotional:** the spacious seat allows for many children standing, lying, seated together and is inclusive for all.

**Cognitive:** cause and effect understanding, rhythm and thinking skills are developed in younger children.



# Двойные качели, Н=2,5 м

KSW92007

**KOMPAN**  
Let's play



## ФИЗИЧЕСКИ

Радость движения:  
моторика, мышцы, кардио и  
плотность костей.



## СОЦИАЛЬНО-ЭМОЦИОНАЛЬНО

Радость быть вместе:  
командная работа, терпимость  
и чувство принадлежности.



## КОГНИТИВНО

Радость познания:  
любопытство, понимание случайных  
отношений и знание мира.



## КРЕАТИВНО

Радость создания:  
совместное творчество и  
эксперименты с материалами.



### БАЛАНС

Умение оставаться в вертикальном положении  
при ходьбе или стоянии на шаткой, наклонной  
или узкой поверхности.



### ВИС НА РУКАХ

Перенос тела руками, возможно для  
перехода на другую платформу или игровой  
предмет.



### ОЩУЩЕНИЯ

Процесс получения информации сенсорной  
системой: зрение, осязание или слух.



### ПОДПРЫГИВАНИЕ

Умение подпрыгивать на адаптивной, гибкой,  
эластичной или растягивающейся поверхности.



### ПРЫЖОК

Прыжок вверх или вниз по твердой поверхности.



### СПУСК

Быстрое движение вниз, например, с горки.



### ЛАЗАНИЕ

Движение вверх путем скрещивания рук и ног  
по вертикальной или наклонной поверхности  
или сетке.



### ПРИТЯГИВАНИЕ

Притягивание предмета к себе одной  
или двумя руками, или, возможно, с  
использованием всего тела.



### СОЦИАЛИЗАЦИЯ

Процесс встречи, общение или сотрудничество,  
которое стимулирует и облегчает социальное  
взаимодействие.



### КОНСТРУИРОВАНИЕ

Процесс создания новых форм, перемещение  
предметов в новое положение или строительство из  
материалов, которые можно трансформировать.



### ТОЛКАНИЕ

Отталкивание предмета от себя одной или  
двумя руками, или, возможно, всем телом.



### ВРАЩЕНИЕ

Быстрые, повторяющиеся горизонтальные или  
вертикальные повороты тела на оборудовании,  
облегчающем подобные движения.



### ПОЛЗАНИЕ

Движение вперед или назад путем скрещивания  
рук и ног по горизонтальной или слегка  
наклонной поверхности.



### РАСКАЧИВАНИЕ

Раскачивание взад-вперед или вбок,  
например на пружинном оборудовании.



### ПОКАЧИВАНИЕ

Медленное раскачивание вперед-назад лежа,  
сидя или, возможно, стоя, в маятниковом или  
круговом движении, например на гамаке или  
на веревке.



### СЮЖЕТНО-РОЛЕВАЯ ИГРА

Игра, предметы которой пробуждают  
воображение и заставляют верить сценарию  
игры.



### ВРАЩЕНИЕ

Включает в себя вертикальный или  
горизонтальный медленный поворот тела при  
помощи какого-либо оборудования.



### КАТАНИЕ НА КАЧЕЛЯХ

Качание вперед и назад или по круговому  
движению по беспрепятственной дуге в  
положении сидя, стоя или лежа.



### СКОЛЬЖЕНИЕ

Движение из одной точки в другую без смещения  
ступней, в горизонтальном или вертикальном  
движении, в положении сидя, лежа или стоя.



### ПРАВИЛА ИГРЫ

Игра по правилам осуществляется во время  
сотрудничества и командной работы, например  
при игре в крестики-нолики или игры с мячом.



### УДИВЛЕНИЕ

Мысли, которые заставляют детей использовать  
свои логические, абстрактные и творческие  
навыки мышления, а также память.