

Три башни с мостом



KPL3009

KOMPAN
Let's play



Номер товара KPL300912-0601

Общая информация о товаре

Размеры ДхШхВ	291x266x214 cm
Возрастная группа	1+
Игровая вместимость	12
Варианты окраски	 

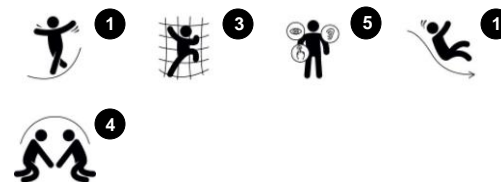

Комплекс, напоминающий структуру игровых домиков, оказывает поддержку всем малышам, желающим подняться с одной платформы на другую при помощи легко доступной лестницы. Структура также учитывает и создаёт удобные условия для помощника, поддерживающего малыша во время восхождения. Переходная платформа

перед входом на лестницу является удобным местом для отдыха. Горка с ветерком перенесёт ребёнка с платформы на землю, где его ждут просторные места для отдыха, общения со сверстниками, играми и всем, что детям нужно для полного счастья.



Три башни с мостом

KPL3009



19мм EcoCore™ панели. EcoCore™ - это очень прочный, экологически чистый материал, который не только подлежит вторичной переработке после использования, но также состоит из сердечника, изготовленного из 100% переработанного материала.

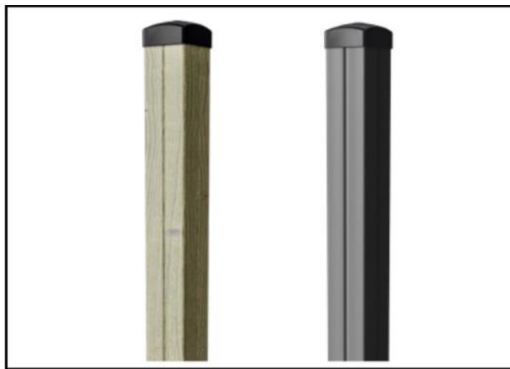

Основные стойки башни из сосны или алюминия оснащены стальными опорами из оцинкованной стали. Стальные опоры поднимают столбы на 20 мм над уровнем земли, чтобы избежать контакта с поверхностной составляющей.

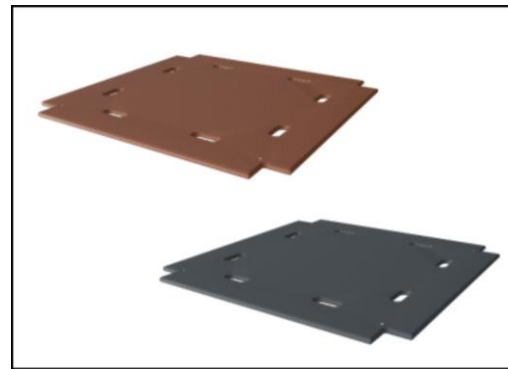

Полы и панели доступны из двух материалов: водостойкие фанерные настилы толщиной 21,5 мм из сосны и ольхи с противоскользящей пленкой с обеих сторон и ламинат высокого давления HPL толщиной 17,8 мм с нескользящей текстурой поверхности в соответствии с EN 438-6.

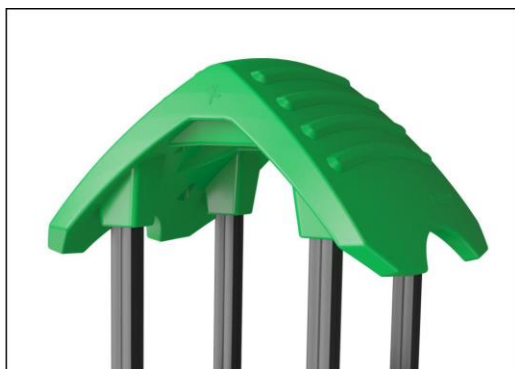

Большие полые компоненты изготовлены из 100% перерабатываемого полиэтилена. Представленная крыша отлита из цельного материала, толщина стенки которого не менее 5,5 мм, что обеспечивает высокую долговечность в любых климатических условиях по всему миру.

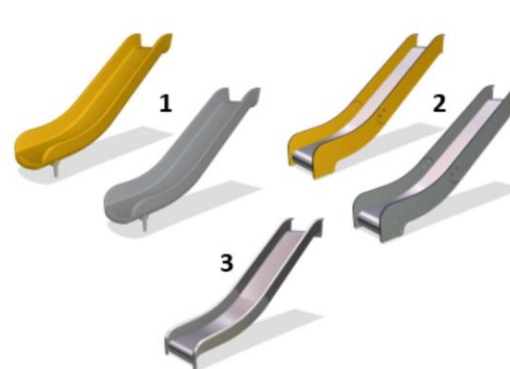

Горки доступны в трех материалах: отлитые PE горки; комбинированные EcoCore™ стенки и ползун из нержавеющей стали t = 2 мм; и полностью из нержавеющей стали AISI304 t = 2 мм.

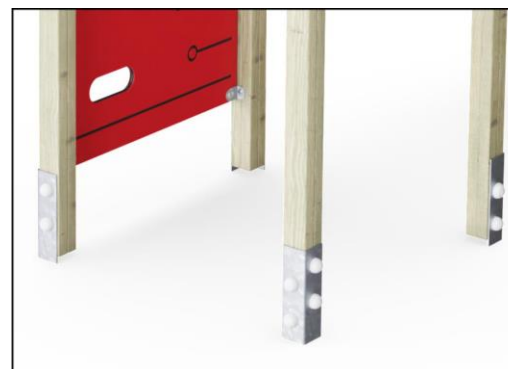

Основные столбы оснащены стальными опорами из оцинкованной стали. Стальные опоры поднимают столбы на 20 мм над уровнем земли, чтобы избежать контакта с наплавочным материалом.

Номер товара KPL300912-0601

Информация по установке

Макс. высота падения	100 cm				
Область безопасной поверхности	26,0 m ²				
Кол-во установщиков	2				
Общее время установки	16.4				
Объем раскопок	0,97 m ³				
Объем бетона	0,00 m ³				
Глубина фундамента	60 cm				
Вес груза	446 kg				
Варианты крепления	<table border="0"> <tr> <td>В грунт</td> <td>✓</td> </tr> <tr> <td>На поверхность</td> <td>✓</td> </tr> </table>	В грунт	✓	На поверхность	✓
В грунт	✓				
На поверхность	✓				
EcoCore HDPE	Пожизненная				
Aluminum	15 years				
Сосна	10 лет				
Полые части PE	10 лет				
Гарантированные запасные части	10 лет				



Три башни с мостом

KPL3009

KOMPAN
Let's play

Макс. высота падения | Общая высота | Область безопасной поверхности

Макс. высота падения | Общая высота

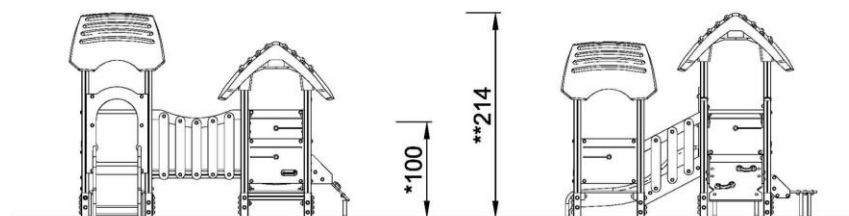
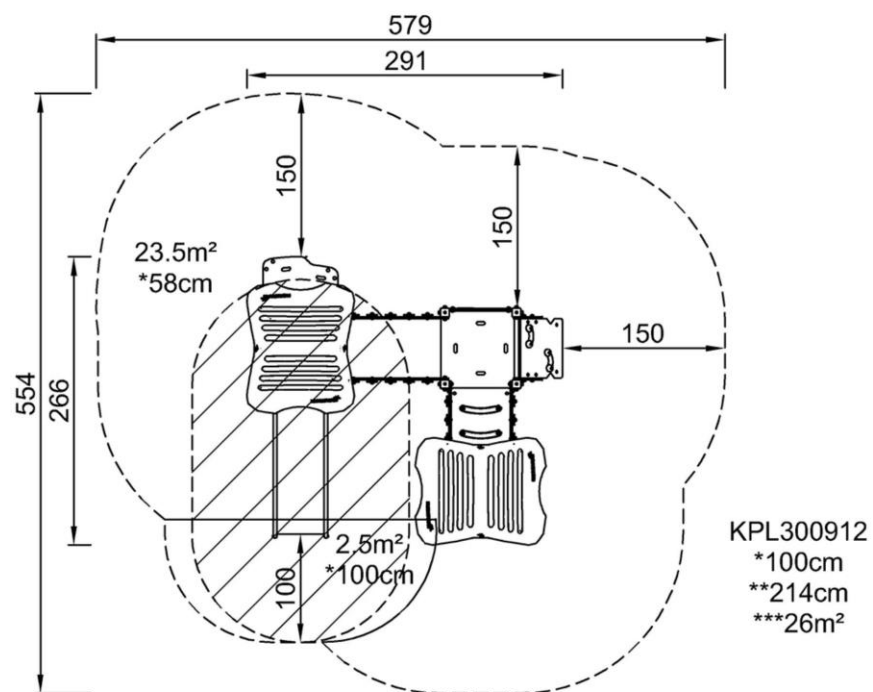

KPL300912
1:100

[Нажмите для ВИДА СВЕРХУ \(1:100\)](#)

[Нажмите для ВИДА СБОКУ \(1:100\)](#)

Три башни с мостом

KPL3009



Stairs

Physical: cross coordination is used, supporting the cooperation of the left and right halves of the brain, which is necessary for reading. For young children, spatial awareness is trained when walking stairs.



Bridge

Physical: cross coordination, spatial awareness.

Social-Emotional: transparency invite cooperation with children on the outside.



Rock climber

Physical: supports cross coordination and leg, arm and hand strength.

Social-Emotional: the inclination makes climbing feel secure, especially for younger children.



Slide

Physical: sliding develops spatial awareness and a sense of balance. Furthermore, the core muscles are trained when sitting upright going down.

Social-Emotional: empathy stimulated by turn-taking.

Cognitive: young children develop their understanding of space, speed and distances when sliding down quickly.



Climb bridge

Physical: the skid-preventive cross-bars function as support for toddlers going up and down, supporting spatial awareness.

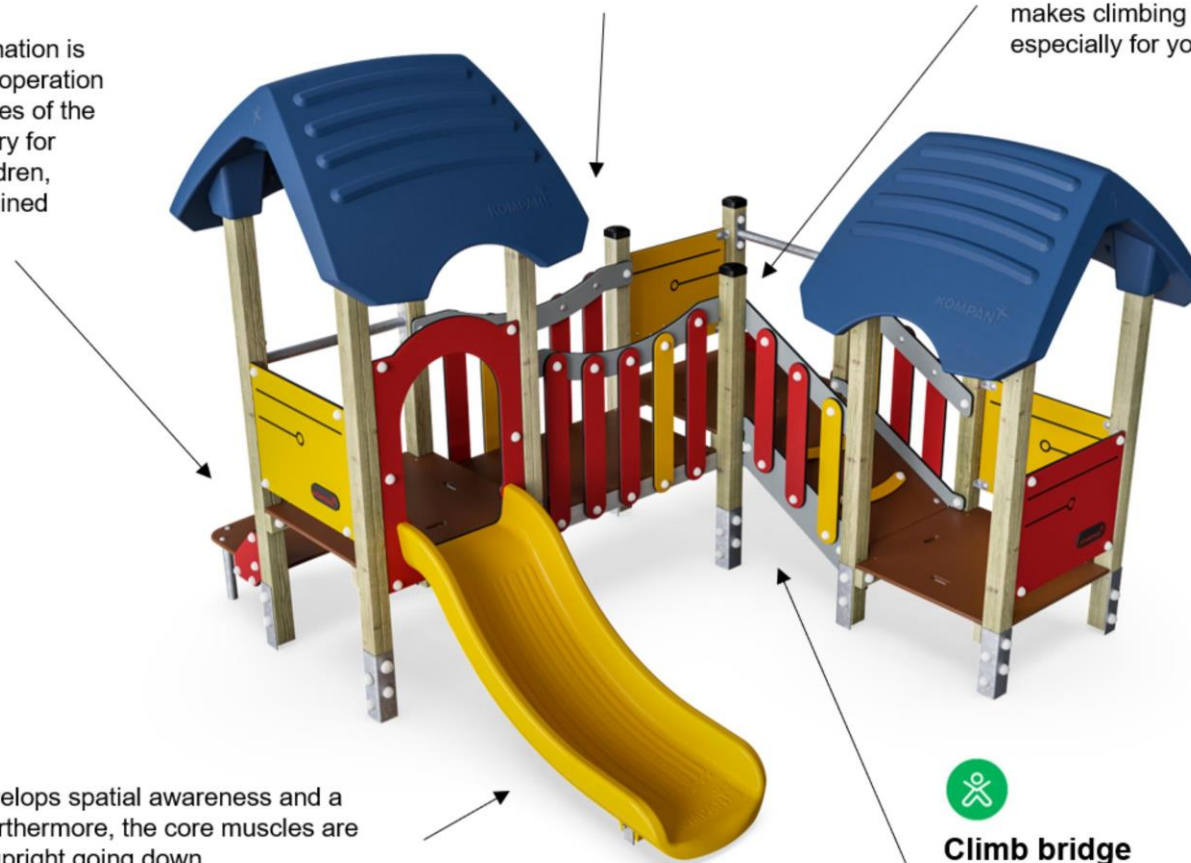

Три башни с мостом

KPL3009



ФИЗИЧЕСКИ

Радость движения:
моторика, мышцы, кардио и
плотность костей.



СОЦИАЛЬНО-ЭМОЦИОНАЛЬНО

Радость быть вместе:
командная работа, терпимость
и чувство принадлежности.



КОГНИТИВНО

Радость познания:
любопытство, понимание случайных
отношений и знание мира.



КРЕАТИВНО

Радость создания:
совместное творчество и
эксперименты с материалами.



БАЛАНС

Умение оставаться в вертикальном положении
при ходьбе или стоянии на шаткой, наклонной
или узкой поверхности.



ПОДПРЫГИВАНИЕ

Умение подпрыгивать на адаптивной, гибкой,
эластичной или растягивающейся поверхности.



ЛАЗАНИЕ

Движение вверх путем скрещивания рук и ног
по вертикальной или наклонной поверхности
или сетке.



КОНСТРУИРОВАНИЕ

Процесс создания новых форм, перемещение
предметов в новое положение или строительство из
материалов, которые можно трансформировать.



ПОЛЗАНИЕ

Движение вперед или назад путем скрещивания
рук и ног по горизонтальной или слегка
наклонной поверхности.



СЮЖЕТНО-РОЛЕВАЯ ИГРА

Игра, предметы которой пробуждают
воображение и заставляют верить сценарию
игры.



СКОЛЬЖЕНИЕ

Движение из одной точки в другую без смещения
ступней, в горизонтальном или вертикальном
движении, в положении сидя, лежа или стоя.



ВИС НА РУКАХ

Перенос тела руками, возможно для
перехода на другую платформу или игровой
предмет.



ПРЫЖОК

Прыжок вверх или вниз по твердой поверхности.



ПРИТЯГИВАНИЕ

Притягивание предмета к себе одной
или двумя руками, или, возможно, с
использованием всего тела.



ТОЛКАНИЕ

Отталкивание предмета от себя одной или
двумя руками, или, возможно, всем телом.



РАСКАЧИВАНИЕ

Раскачивание взад-вперед или вбок,
например на пружинном оборудовании.



ВРАЩЕНИЕ

Включает в себя вертикальный или
горизонтальный медленный поворот тела при
помощи какого-либо оборудования.



ПРАВИЛА ИГРЫ

Игра по правилам осуществляется во время
сотрудничества и командной работы, например
при игре в крестики-нолики или игры с мячом.



ОЩУЩЕНИЯ

Процесс получения информации сенсорной
системой: зрение, осязание или слух.



СПУСК

Быстрое движение вниз, например, с горки.



СОЦИАЛИЗАЦИЯ

Процесс встречи, общение или сотрудничество,
которое стимулирует и облегчает социальное
взаимодействие.



ВРАЩЕНИЕ

Быстрые, повторяющиеся горизонтальные или
вертикальные повороты тела на оборудовании,
облегчающем подобные движения.



ПОКАЧИВАНИЕ

Медленное раскачивание вперед-назад лежа,
сидя или, возможно, стоя, в маятниковом или
круговом движении, например на гамаке или
на веревке.



КАТАНИЕ НА КАЧЕЛЯХ

Качание вперед и назад или по круговому
движению по беспрепятственной дуге в
положении сидя, стоя или лежа.



УДИВЛЕНИЕ

Мысли, которые заставляют детей использовать
свои логические, абстрактные и творческие
навыки мышления, а также память.