

Игровая башня с горкой



KPL1016

KOMPAN
Let's play



Номер товара KPL101612-0901

Общая информация о товаре

Размеры ДхШхВ	156x355x346 cm
Возрастная группа	4+
Игровая вместимость	5
Варианты окраски	 

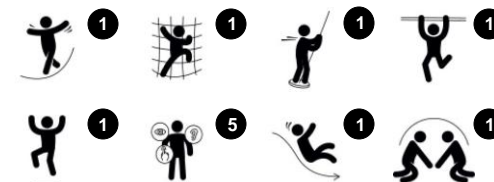

Этот плотный игровой блок предлагает полный набор развлечений и использования двигательных навыков при спуске и подъеме. Нескончаемая забава и в то же время отличная тренировка моторики, плотности костей и мышечной структуре. Приземление с пожарного столба – отличная тренировка для укрепления

плотности костей, что очень важно сделать в течении первых десяти лет жизни. Особенно интенсивно работают мышцы ног и рук во время подъема по столбу.



Игровая башня с горкой

KPL1016



19мм EcoCore™ панели. EcoCore™ - это очень прочный, экологически чистый материал, который не только подлежит вторичной переработке после использования, но также состоит из сердечника, изготовленного из 100% переработанного материала.

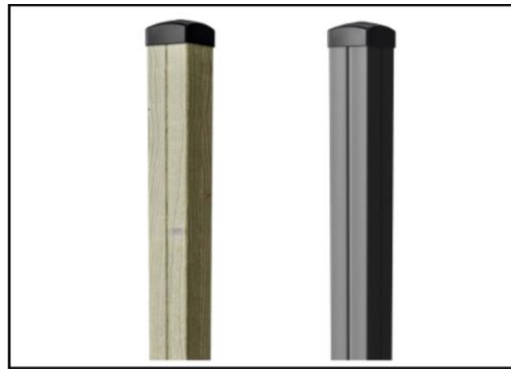

Основные стойки башни из сосны или алюминия оснащены стальными опорами из оцинкованной стали. Стальные опоры поднимают столбы на 20 мм над уровнем земли, чтобы избежать контакта с поверхностной составляющей.

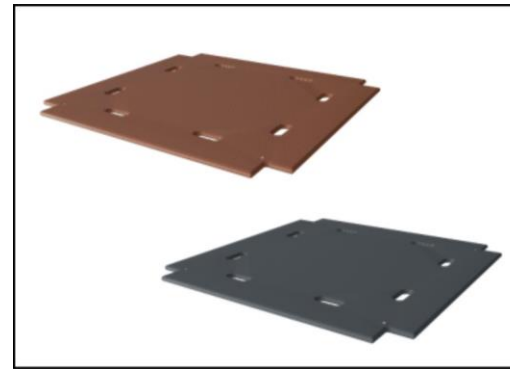

Полы и панели доступны из двух материалов: водостойкие фанерные настилы толщиной 21,5 мм из сосны и ольхи с противоскользящей пленкой с обеих сторон и ламинат высокого давления HPL толщиной 17,8 мм с нескользящей текстурой поверхности в соответствии с EN 438-6.

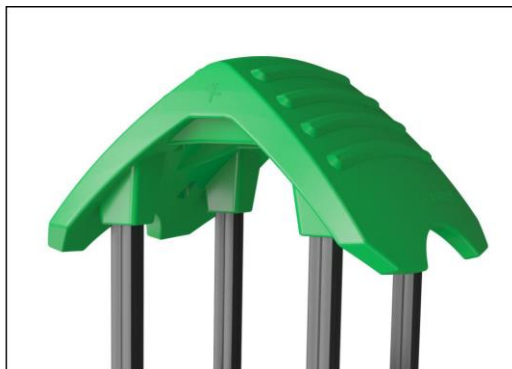

Большие полые компоненты изготовлены из 100% перерабатываемого полиэтилена. Представленная крыша отлита из цельного материала, толщина стенки которого не менее 5,5 мм, что обеспечивает высокую долговечность в любых климатических условиях по всему миру.

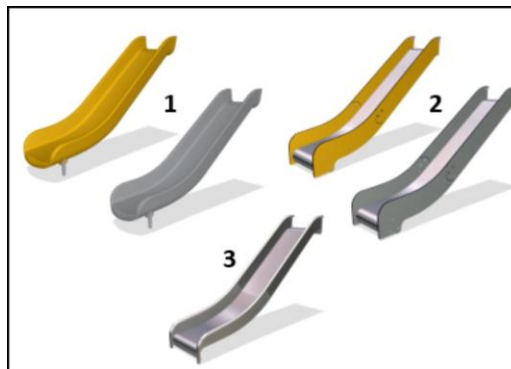

Горки доступны в трех материалах: отлитые PE горки; комбинированные EcoCore™ стенки и ползун из нержавеющей стали t = 2 мм; и полностью из нержавеющей стали AISI304 t = 2 мм.

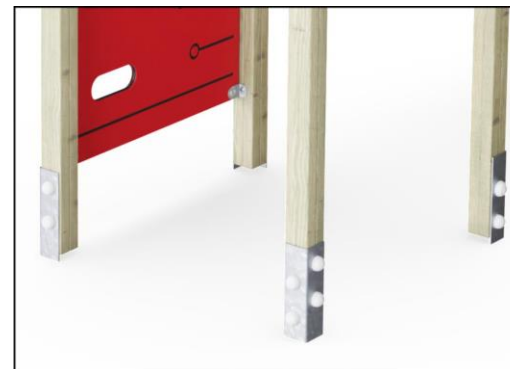

Основные столбы оснащены стальными опорами из оцинкованной стали. Стальные опоры поднимают столбы на 20 мм над уровнем земли, чтобы избежать контакта с наплавочным материалом.

Номер товара KPL101612-0901

Информация по установке

Макс. высота падения	148 cm				
Область безопасной поверхности	23,0 m ²				
Кол-во установщиков	2				
Общее время установки	8.2				
Объем раскопок	0,70 m ³				
Объем бетона	0,25 m ³				
Глубина фундамента	90 cm				
Вес груза	286 kg				
Варианты крепления	<table border="0"> <tr> <td>В грунт</td> <td>✓</td> </tr> <tr> <td>На поверхность</td> <td>✓</td> </tr> </table>	В грунт	✓	На поверхность	✓
В грунт	✓				
На поверхность	✓				
EcoCore HDPE	Пожизненная				
Aluminum	15 years				
Сосна	10 лет				
Полые части PE	10 лет				
Гарантированные запасные части	10 лет				



Игровая башня с горкой

KPL1016

KOMPAN
Let's play

Макс. высота падения | Общая высота | Область безопасной поверхности

Макс. высота падения | Общая высота

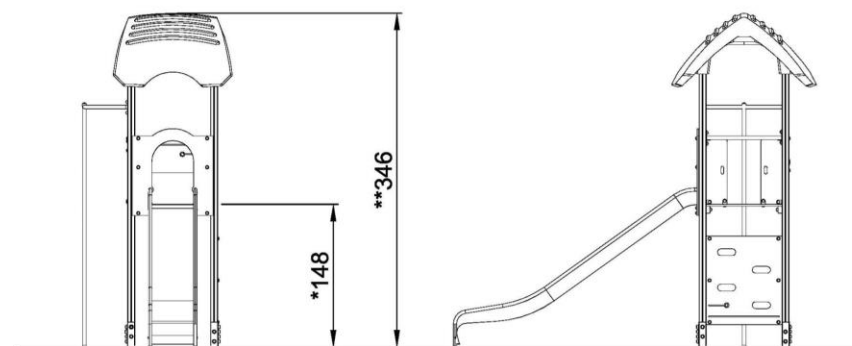
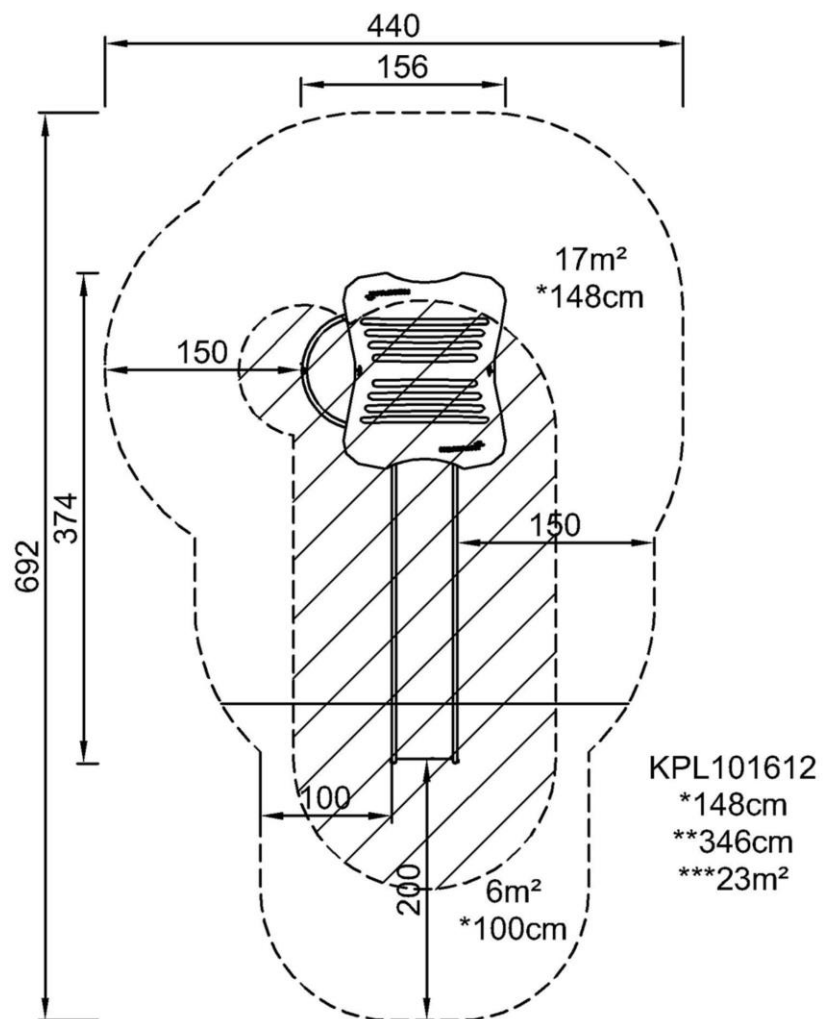

KPL101612
1:100

[Нажмите для ВИДА СВЕРХУ \(1:100\)](#)

[Нажмите для ВИДА СБОКУ \(1:100\)](#)

Игровая башня с горкой

KPL1016



Fireman's pole

Physical: coordination is supported when going down, as well as arm and core muscles. Landing strengthens bone density, which is built for life in early childhood.

Social-Emotional: turn-taking and risk-taking.

Cognitive: young children develop their understanding of space, speed and distances when gliding down fast.



Climbing wall

Physical: climbing here develops cross coordination, which supports cross-modal perception, necessary for other skills such as reading.



Slide

Physical: sliding develops spatial awareness and a sense of balance. Furthermore, the core muscles are trained when sitting upright going down.

Social-Emotional: empathy stimulated by turn-taking.

Cognitive: young children develop their understanding of space, speed and distances when sliding down quickly.

Игровая башня с горкой

KPL1016



ФИЗИЧЕСКИ

Радость движения:
моторика, мышцы, кардио и
плотность костей.



СОЦИАЛЬНО-ЭМОЦИОНАЛЬНО

Радость быть вместе:
командная работа, терпимость
и чувство принадлежности.



КОГНИТИВНО

Радость познания:
любопытство, понимание случайных
отношений и знание мира.



КРЕАТИВНО

Радость создания:
совместное творчество и
эксперименты с материалами.



БАЛАНС

Умение оставаться в вертикальном положении
при ходьбе или стоянии на шаткой, наклонной
или узкой поверхности.



ВИС НА РУКАХ

Перенос тела руками, возможно для
перехода на другую платформу или игровой
предмет.



ОЩУЩЕНИЯ

Процесс получения информации сенсорной
системой: зрение, осязание или слух.



ПОДПРЫГИВАНИЕ

Умение подпрыгивать на адаптивной, гибкой,
эластичной или растягивающейся поверхности.



ПРЫЖОК

Прыжок вверх или вниз по твердой поверхности.



СПУСК

Быстрое движение вниз, например, с горки.



ЛАЗАНИЕ

Движение вверх путем скрещивания рук и ног
по вертикальной или наклонной поверхности
или сетке.



ПРИТЯГИВАНИЕ

Притягивание предмета к себе одной
или двумя руками, или, возможно, с
использованием всего тела.



СОЦИАЛИЗАЦИЯ

Процесс встречи, общение или сотрудничество,
которое стимулирует и облегчает социальное
взаимодействие.



КОНСТРУИРОВАНИЕ

Процесс создания новых форм, перемещение
предметов в новое положение или строительство из
материалов, которые можно трансформировать.



ТОЛКАНИЕ

Отталкивание предмета от себя одной или
двумя руками, или, возможно, всем телом.



ВРАЩЕНИЕ

Быстрые, повторяющиеся горизонтальные или
вертикальные повороты тела на оборудовании,
облегчающем подобные движения.



ПОЛЗАНИЕ

Движение вперед или назад путем скрещивания
рук и ног по горизонтальной или слегка
наклонной поверхности.



РАСКАЧИВАНИЕ

Раскачивание взад-вперед или вбок,
например на пружинном оборудовании.



ПОКАЧИВАНИЕ

Медленное раскачивание вперед-назад лежа,
сидя или, возможно, стоя, в маятниковом или
круговом движении, например на гамаке или
на веревке.



СЮЖЕТНО-РОЛЕВАЯ ИГРА

Игра, предметы которой пробуждают
воображение и заставляют верить сценарию
игры.



ВРАЩЕНИЕ

Включает в себя вертикальный или
горизонтальный медленный поворот тела при
помощи какого-либо оборудования.



КАТАНИЕ НА КАЧЕЛЯХ

Качание вперед и назад или по круговому
движению по беспрепятственной дуге в
положении сидя, стоя или лежа.



СКОЛЬЖЕНИЕ

Движение из одной точки в другую без смещения
ступней, в горизонтальном или вертикальном
движении, в положении сидя, лежа или стоя.



ПРАВИЛА ИГРЫ

Игра по правилам осуществляется во время
сотрудничества и командной работы, например
при игре в крестики-нолики или игры с мячом.



УДИВЛЕНИЕ

Мысли, которые заставляют детей использовать
свои логические, абстрактные и творческие
навыки мышления, а также память.