

# Гадкий утенок и Огниво

MSC6432

**KOMPAN**  
Let's play



Номер товара MSC643200-3717P

## Общая информация о товаре

Размеры ДхШхВ	743x449x369 cm
Возрастная группа	2+
Игровая вместимость	27
Варианты окраски	

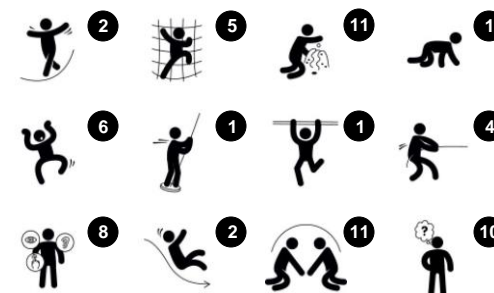

Стена восхождения и лёгкий доступ приглашают альпинистов выбрать свой собственный путь для достижения вершины, бросает вызов не только новичкам, но и более опытным детям. Стена подходит для всех пользователей, несмотря на уровень их мастерства, так как левая сторона – более простой путь, а правая для пользователей с опытом. Но это не мешает новичкам испробовать свои силы, поднимаясь по правой стороне стены. Взобравшись на вершину игрового комплекса, дети могут спуститься вниз с горки или, попав на

тюремном домике. Также игровая структура оснащена небольшими скамейками, которые могут использоваться как сидячее место или прилавок для игр в магазин. На фасаде «Маленькой русалочки» можно найти такие интересные элементы, как краб, ловящий морскую звезду и цветы, а также тактильные элементы, например, резиновый угорь и хвост русалки. С другой стороны структуры, тема которой «Огниво» дети могут прятаться в укрытие, которое прикрыто резиновыми корнями. Передвижной замок позволяет закрывать тюрьму и открывать в том случае,

восхождения соединяет игровую структуру с небольшой башней с крышей. Данное соединение придаёт ещё больше веселья и вносит разнообразия в игру, приглашая большее количество детей общаться и играть. Восхождение начинается с вертикальной стены небольшой башни с горкой. Затем преодоление трёхмерной сетки, за которой следует сетка с непростой структурой. Чтобы её пройти, понадобится приложить немного усилий. После того, как ребёнок попадёт внутрь игровой блока, он может скатиться с горки, спуститься по

*Данные могут быть изменены без предварительного уведомления.*

# Гадкий утенок и Огниво

MSC6432



19мм EcoCore™ панели. EcoCore™ - это очень прочный, экологически чистый материал, который не только подлежит вторичной переработке после использования, но также состоит из сердечника, изготовленного из 100% переработанного материала.



Все полы изготовлены из ламината высокого давления HPL толщиной 17,8 мм и с нескользящей текстурой поверхности в соответствии с EN 438-6. KOMPAN HPL обладает высокой износостойкостью, что обеспечивает длительный срок службы в любых климатических условиях.

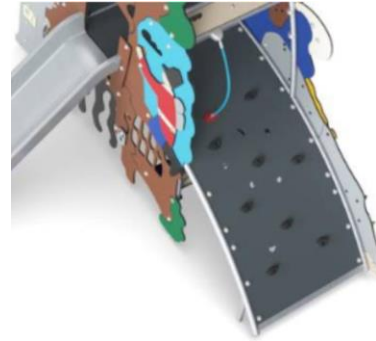

Изогнутая стена для лазанья изготовлена из панели Ekogrip, которая состоит из полиэтиленовой основы толщиной 15 мм с верхним слоем из мягкой резины толщиной 3 мм с противоскользящим эффектом.



Горки доступны в нескольких вариантах: прямые либо комбинация EcoCore™ бортиков и горки из нержавеющей стали толщиной 2 мм.



Канаты изготовлены из УФ-стабилизированного полиамида с внутренним усилением стального троса. Канат подвергается индукционной обработке для создания прочного соединения между сталью и веревкой, что обеспечивает хорошую износостойкость.

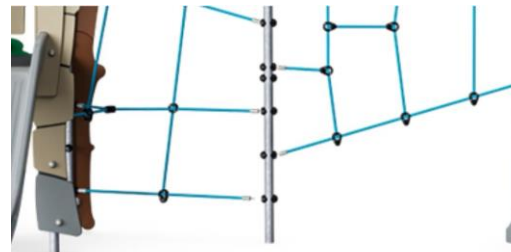

Стальные поверхности оцинкованы методом горячего цинкования внутри и снаружи без содержания свинца. Гальванизация обладает отличной устойчивостью к коррозии во внешних средах и требует низких эксплуатационных расходов.

Номер товара MSC643200-3717P

## Информация по установке

Макс. высота падения	193 cm				
Область безопасной поверхности	51,3 m <sup>2</sup>				
Кол-во установщиков	2				
Общее время установки	39.9				
Объем раскопок	1,54 m <sup>3</sup>				
Объем бетона	0,00 m <sup>3</sup>				
Глубина фундамента	90 cm				
Вес груза	1.047 kg				
Варианты крепления	<table border="0"> <tr> <td>В грунт</td> <td>✓</td> </tr> <tr> <td>На поверхность</td> <td>✓</td> </tr> </table>	В грунт	✓	На поверхность	✓
В грунт	✓				
На поверхность	✓				
EcoCore HDPE	Пожизненная				
Оцинкованная сталь	Пожизненная				
Палубы HPL	15 лет				
Канаты и сети	10 лет				
Гарантированные запасные части	10 лет				



# Гадкий утенок и Огниво

MSC6432

Макс. высота падения | Общая высота | Область безопасной поверхности

Макс. высота падения | Общая высота

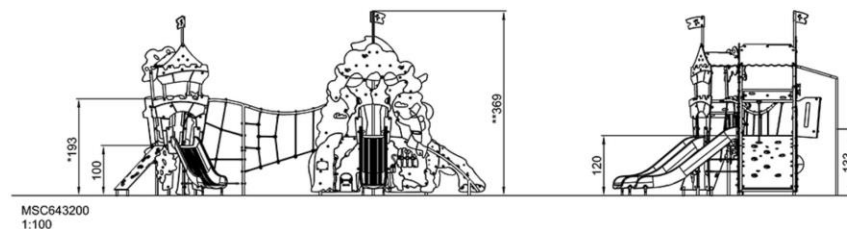
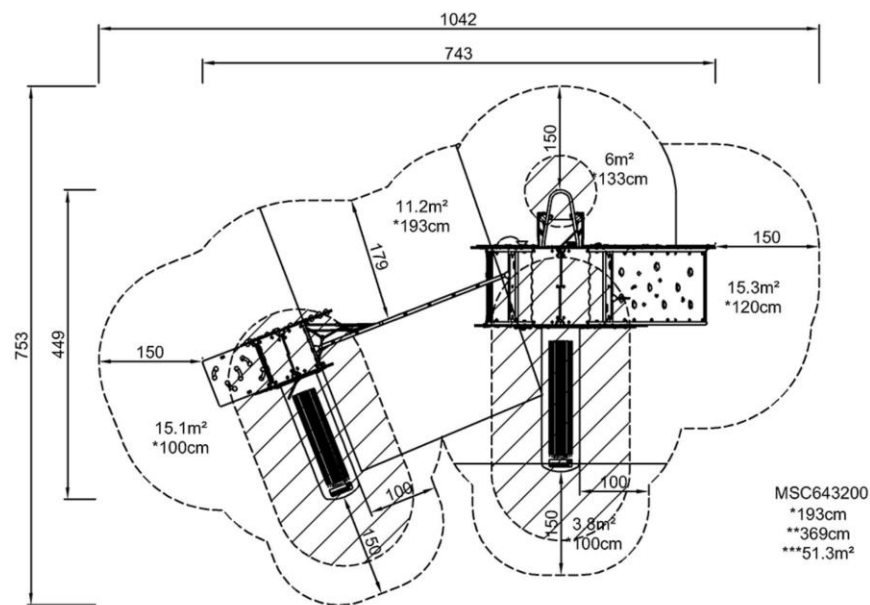

[Нажмите для ВИДА СВЕРХУ \(1:100\)](#)

[Нажмите для ВИДА СБОКУ \(1:100\)](#)

# Гадкий утенок и Огниво

MSC6432



## Binoculars

**Cognitive:** the binoculars set a tangible theme and thus spur dramatic play. Dramatic play is a great trainer of language and communication skills.

**Creative:** the binoculars can be turned in all directions. Looking through them gives a new perspective on the world.



## Curved climbing wall

**Physical:** children develop their cross-body coordination, proprioception and leg, arm and hand strength. Climbing on a curved surface is an extra challenge to muscles.



## Book with QR-code

**Cognitive:** scan the code and access a range of e-books and educational games in your native or 15 other languages. Scanning in a range of e-books with fairytales or playful learning games, centered around languages and story-telling.

**Creative:** scanning in an AR (Augmented Reality) element that allows for creating photos in real time with figures from the Hans Christian Andersen fairytales.



## Megaphone

**Social-Emotional:** inspires communication and turn-taking skills.  
**Cognitive:** distortion of sound evokes curiosity and stimulates an understanding of cause and effect.



## Slime door

**Physical:** tactile stimulation from moving the body through the rubber slime door.  
**Social-Emotional:** stimulates turn-taking.  
**Cognitive:** the slime door encourages hide-and-peek or peek a boo games that trains the understanding of object permanence in toddlers.



## Climbing net

**Physical:** children develop cross-body coordination and muscle strength. The asymmetry of the net challenges the children's climbing and crawling through.  
**Social-Emotional:** the big meshes allow for more children seated together, sharing.



## Rock climber

**Physical:** supports cross coordination and leg, arm and hand strength.  
**Social-Emotional:** the inclination makes climbing feel secure, especially for younger children.



## Slide

**Physical:** sliding develops spatial awareness and a sense of balance. Furthermore, the core muscles are trained when sitting upright going down.  
**Social-Emotional:** empathy stimulated by turn-taking.  
**Cognitive:** young children develop their understanding of space, speed and distances when sliding down quickly.



## Bubble window

**Social-Emotional:** invites interaction between outside and inside.  
**Cognitive:** distorts the sound of the voice, developing logical thinking.



## Fireman's pole

**Physical:** coordination is supported when going down, as well as arm and core muscles. Landing strengthens bone density, which is built for life in early childhood.  
**Social-Emotional:** turn-taking and risk-taking.  
**Cognitive:** young children develop their understanding of space, speed and distances when gliding down fast.

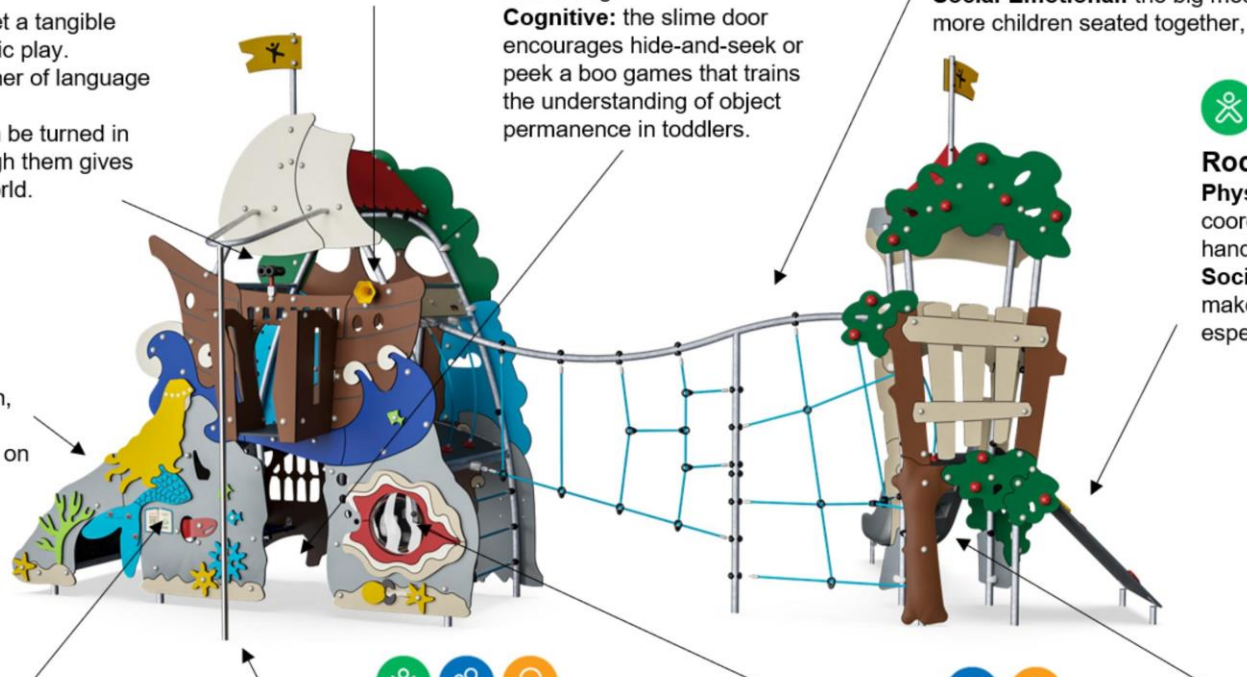

# Гадкий утенок и Огниво

MSC6432



## ФИЗИЧЕСКИ

Радость движения:  
моторика, мышцы, кардио и  
плотность костей.



## СОЦИАЛЬНО-ЭМОЦИОНАЛЬНО

Радость быть вместе:  
командная работа, терпимость  
и чувство принадлежности.



## КОГНИТИВНО

Радость познания:  
любопытство, понимание случайных  
отношений и знание мира.



## КРЕАТИВНО

Радость создания:  
совместное творчество и  
эксперименты с материалами.



### БАЛАНС

Умение оставаться в вертикальном положении  
при ходьбе или стоянии на шаткой, наклонной  
или узкой поверхности.



### ВИС НА РУКАХ

Перенос тела руками, возможно для  
перехода на другую платформу или игровой  
предмет.



### ОЩУЩЕНИЯ

Процесс получения информации сенсорной  
системой: зрение, осязание или слух.



### ПОДПРЫГИВАНИЕ

Умение подпрыгивать на адаптивной, гибкой,  
эластичной или растягивающейся поверхности.



### ПРЫЖОК

Прыжок вверх или вниз по твердой поверхности.



### СПУСК

Быстрое движение вниз, например, с горки.



### ЛАЗАНИЕ

Движение вверх путем скрещивания рук и ног  
по вертикальной или наклонной поверхности  
или сетке.



### ПРИТЯГИВАНИЕ

Притягивание предмета к себе одной  
или двумя руками, или, возможно, с  
использованием всего тела.



### СОЦИАЛИЗАЦИЯ

Процесс встречи, общение или сотрудничество,  
которое стимулирует и облегчает социальное  
взаимодействие.



### КОНСТРУИРОВАНИЕ

Процесс создания новых форм, перемещение  
предметов в новое положение или строительство из  
материалов, которые можно трансформировать.



### ТОЛКАНИЕ

Отталкивание предмета от себя одной или  
двумя руками, или, возможно, всем телом.



### ВРАЩЕНИЕ

Быстрые, повторяющиеся горизонтальные или  
вертикальные повороты тела на оборудовании,  
облегчающем подобные движения.



### ПОЛЗАНИЕ

Движение вперед или назад путем скрещивания  
рук и ног по горизонтальной или слегка  
наклонной поверхности.



### РАСКАЧИВАНИЕ

Раскачивание взад-вперед или вбок,  
например на пружинном оборудовании.



### ПОКАЧИВАНИЕ

Медленное раскачивание вперед-назад лежа,  
сидя или, возможно, стоя, в маятниковом или  
круговом движении, например на гамаке или  
на веревке.



### СЮЖЕТНО-РОЛЕВАЯ ИГРА

Игра, предметы которой пробуждают  
воображение и заставляют верить сценарию  
игры.



### ВРАЩЕНИЕ

Включает в себя вертикальный или  
горизонтальный медленный поворот тела при  
помощи какого-либо оборудования.



### КАТАНИЕ НА КАЧЕЛЯХ

Качание вперед и назад или по круговому  
движению по беспрепятственной дуге в  
положении сидя, стоя или лежа.



### СКОЛЬЖЕНИЕ

Движение из одной точки в другую без смещения  
ступней, в горизонтальном или вертикальном  
движении, в положении сидя, лежа или стоя.



### ПРАВИЛА ИГРЫ

Игра по правилам осуществляется во время  
сотрудничества и командной работы, например  
при игре в крестики-нолики или игры с мячом.



### УДИВЛЕНИЕ

Мысли, которые заставляют детей использовать  
свои логические, абстрактные и творческие  
навыки мышления, а также память.