

Тема: Дворец и Крепость с лестницей (ДОВ)

MSC6416

KOMPAN
Let's play



Номер товара MSC641600-3717P

Общая информация о товаре

Размеры ДхШхВ	508x376x288 cm
Возрастная группа	2+
Игровая вместимость	19
Варианты окраски	

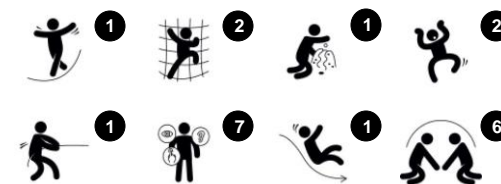

Игровая конструкция предлагает 4 разные секции для детских развлечений. В распоряжении малышей оказываются сказочный дворец с балконом для принцессы, откуда открывается потрясающий вид на все королевство, мрачная крепость, стена для скалолазания и удобная широкая лестница.



Тема: Дворец и Крепость с лестницей (ДОВ)

MSC6416

KOMPAN
Let's play



19мм EcoCore™ панели. EcoCore™ - это очень прочный, экологически чистый материал, который не только подлежит вторичной переработке после использования, но также состоит из сердечника, изготовленного из 100% переработанного материала.



Все полы изготовлены из ламината высокого давления HPL толщиной 17,8 мм и с нескользящей текстурой поверхности в соответствии с EN 438-6. KOMPAN HPL обладает высокой износостойкостью, что обеспечивает длительный срок службы в любых климатических условиях.

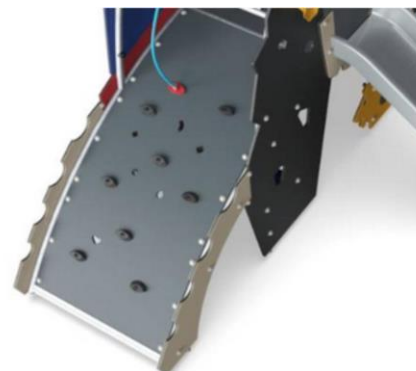

Изогнутая стена для лазанья изготовлена из панели Ekogrip, которая состоит из полиэтиленовой основы толщиной 15 мм с верхним слоем из мягкой резины толщиной 3 мм с противоскользящим эффектом.



Горка изготовлена из литого полиэтилена. ПЭ имеет высокую ударпрочность в широком диапазоне температур, что обеспечивает вандалостойкость во всех местах.

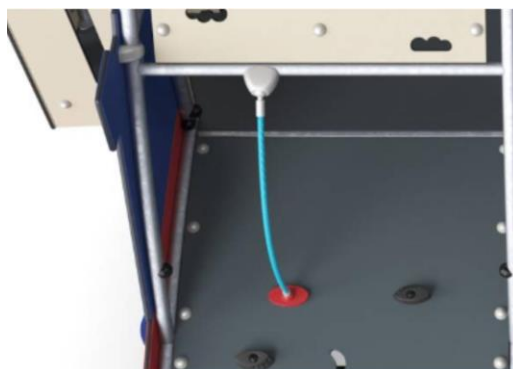

Канаты изготовлены из УФ-стабилизированного полиамида с внутренним усилением стального троса. Канат подвергается индукционной обработке для создания прочного соединения между сталью и веревкой, что обеспечивает хорошую износостойкость.

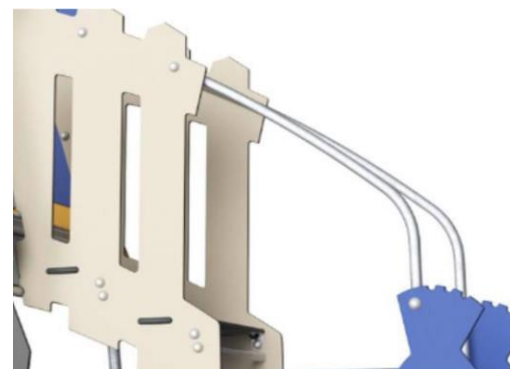

Стальные поверхности оцинкованы методом горячего цинкования внутри и снаружи без содержания свинца. Гальванизация обладает отличной устойчивостью к коррозии во внешних средах и требует низких эксплуатационных расходов.

Номер товара MSC641600-3717P

Информация по установке

Макс. высота падения	120 cm
Область безопасной поверхности	37,0 m ²
Кол-во установщиков	2
Общее время установки	22.1
Объем раскопок	0,87 m ³
Объем бетона	0,00 m ³
Глубина фундамента	90 cm
Вес груза	710 kg
Варианты крепления	В грунт ✓
	На поверхность ✓
EcoCore HDPE	Пожизненная
Оцинкованная сталь	Пожизненная
Палубы HPL	15 лет
Канаты и сети	10 лет
Гарантированные запасные части	10 лет



Тема: Дворец и Крепость с лестницей (ДОВ)

MSC6416

Макс. высота падения | Общая высота | Область безопасной поверхности

Макс. высота падения | Общая высота

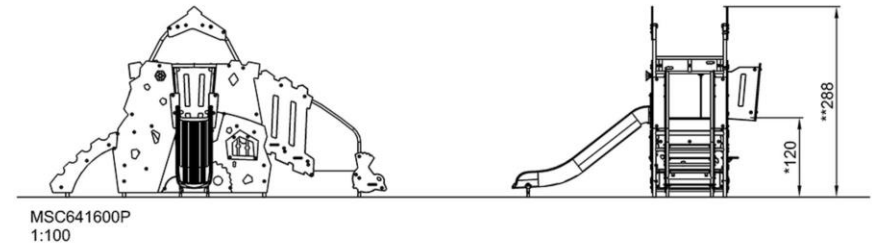
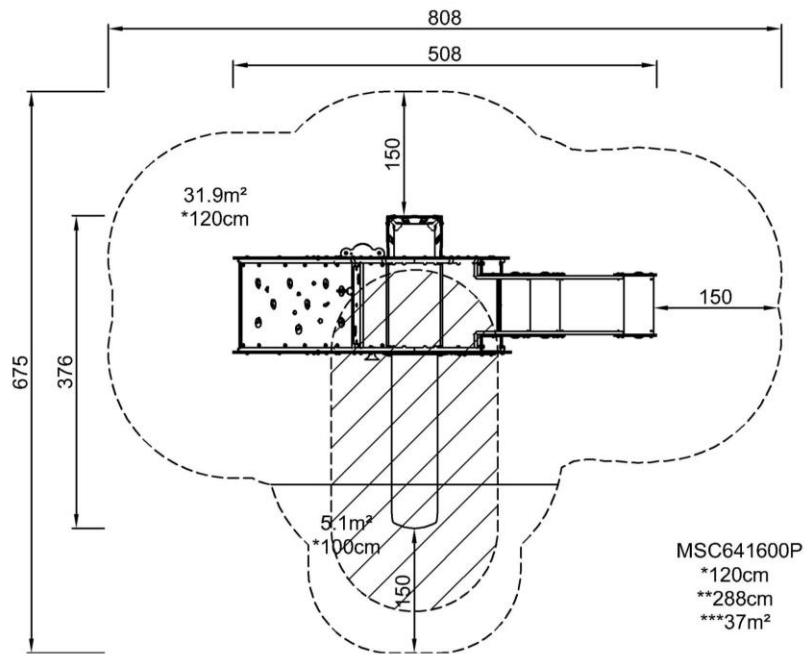

[Нажмите для ВИДА СВЕРХУ \(1:100\)](#)

[Нажмите для ВИДА СБОКУ \(1:100\)](#)

Тема: Дворец и Крепость с лестницей (ДОВ)

MSC6416



Megaphone

Social-Emotional: inspires communication and turn-taking skills.
Cognitive: distortion of sound evokes curiosity and stimulates an understanding of cause and effect.



Balcony

Social-Emotional: inspires communication and turn-taking skills.
Cognitive: distortion of sound evokes curiosity and stimulates an understanding of cause and effect.



Desk

Social-Emotional: fine meeting place and a space creator. Sharing and cooperation from both sides create a social scenario that supports communication and cooperation.



Curved climbing wall

Physical: children develop their cross-body coordination, proprioception and leg, arm and hand strength. Climbing on a curved surface is an extra challenge to muscles.



Bench

Social-Emotional: the bench is big enough for two and makes a nice meeting point. Sitting closely together with friends is good for children's social skills and well-being.



Den

Physical: crawling through the possible openings trains spatial awareness.
Social-Emotional: the enclosed space invites social play for two or three children.



Accessible stairway

Physical: climbing the accessible stairway is for all and supports cross coordination as well as arm and leg muscles. For young children, walking stairs and alternating feet is developed.
Social-Emotional: room for active breaks and adult helpers. An inclusive space.



Slide

Physical: sliding develops spatial awareness and a sense of balance. Furthermore, the core muscles are trained when sitting upright going down.
Social-Emotional: empathy stimulated by turn-taking.
Cognitive: young children develop their understanding of space, speed and distances when sliding down quickly.

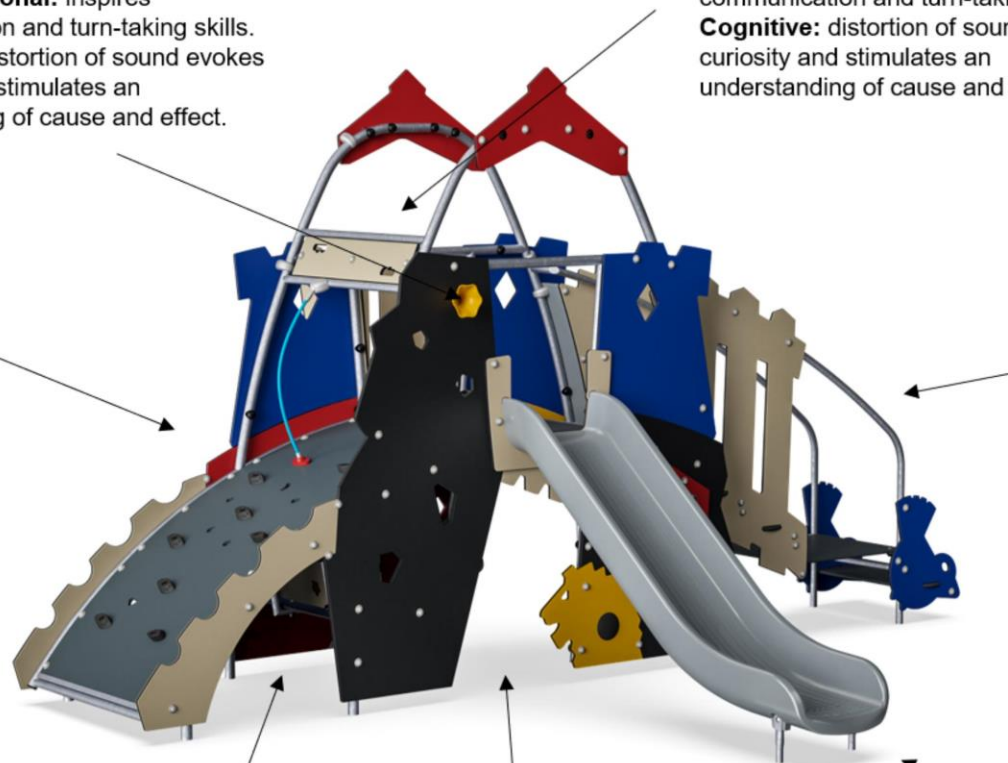

Тема: Дворец и Крепость с лестницей (ДОВ)

MSC6416



ФИЗИЧЕСКИ

Радость движения:
моторика, мышцы, кардио и
плотность костей.



СОЦИАЛЬНО-ЭМОЦИОНАЛЬНО
Радость быть вместе:
командная работа, терпимость
и чувство принадлежности.



КОГНИТИВНО
Радость познания:
любопытство, понимание случайных
отношений и знание мира.



КРЕАТИВНО
Радость создания:
совместное творчество и
эксперименты с материалами.



БАЛАНС

Умение оставаться в вертикальном положении
при ходьбе или стоянии на шаткой, наклонной
или узкой поверхности.



ВИС НА РУКАХ

Перенос тела руками, возможно для
перехода на другую платформу или игровой
предмет.



ОЩУЩЕНИЯ

Процесс получения информации сенсорной
системой: зрение, осязание или слух.



ПОДПРЫГИВАНИЕ

Умение подпрыгивать на адаптивной, гибкой,
эластичной или растягивающейся поверхности.



ПРЫЖОК

Прыжок вверх или вниз по твердой поверхности.



СПУСК

Быстрое движение вниз, например, с горки.



ЛАЗАНИЕ

Движение вверх путем скрещивания рук и ног
по вертикальной или наклонной поверхности
или сетке.



ПРИТЯГИВАНИЕ

Притягивание предмета к себе одной
или двумя руками, или, возможно, с
использованием всего тела.



СОЦИАЛИЗАЦИЯ

Процесс встречи, общение или сотрудничество,
которое стимулирует и облегчает социальное
взаимодействие.



КОНСТРУИРОВАНИЕ

Процесс создания новых форм, перемещение
предметов в новое положение или строительство из
материалов, которые можно трансформировать.



ТОЛКАНИЕ

Отталкивание предмета от себя одной или
двумя руками, или, возможно, всем телом.



ВРАЩЕНИЕ

Быстрые, повторяющиеся горизонтальные или
вертикальные повороты тела на оборудовании,
облегчающем подобные движения.



ПОЛЗАНИЕ

Движение вперед или назад путем скрещивания
рук и ног по горизонтальной или слегка
наклонной поверхности.



РАСКАЧИВАНИЕ

Раскачивание взад-вперед или вбок,
например на пружинном оборудовании.



ПОКАЧИВАНИЕ

Медленное раскачивание вперед-назад лежа,
сидя или, возможно, стоя, в маятниковом или
круговом движении, например на гамаке или
на веревке.



СЮЖЕТНО-РОЛЕВАЯ ИГРА

Игра, предметы которой пробуждают
воображение и заставляют верить сценарию
игры.



ВРАЩЕНИЕ

Включает в себя вертикальный или
горизонтальный медленный поворот тела при
помощи какого-либо оборудования.



КАТАНИЕ НА КАЧЕЛЯХ

Качание вперед и назад или по круговому
движению по беспрепятственной дуге в
положении сидя, стоя или лежа.



СКОЛЬЖЕНИЕ

Движение из одной точки в другую без смещения
ступней, в горизонтальном или вертикальном
движении, в положении сидя, лежа или стоя.



ПРАВИЛА ИГРЫ

Игра по правилам осуществляется во время
сотрудничества и командной работы, например
при игре в крестики-нолики или игры с мячом.



УДИВЛЕНИЕ

Мысли, которые заставляют детей использовать
свои логические, абстрактные и творческие
навыки мышления, а также память.