



Номер товара NRO115-0401

Общая информация о товаре

Размеры ДхШхВ	73x48x68 cm
Возрастная группа	3+
Игровая вместимость	1
Варианты окраски	



Улитка снова и снова привлекает малышей на короткие или более длинные поездки. Помимо привлекательной формы, пружинная качалка предлагает тактильную вариацию со стальным ручным держателем, резиновой опорой для ног и гладким деревянным корпусом. Тактильное богатство является основным мотиватором,

особенно для детей младшего возраста. Это поддерживает их понимание характеристик материала, таких как вес, гладкость, температура и гибкость. Успокаивающее, раскачивающее движение улитки развивает чувство равновесия и пространственное осознание. Это очень важно для уверенности в себе, например, во избежание

падений. Хорошее чувство равновесия необходимо для умения сидеть спокойно и концентрироваться. Таким образом, это гораздо больше, чем просто веселая поездка.



Данные могут быть изменены без предварительного уведомления.

Улитка

NRO115



Все органические продукты Robinia от KOMPAN изготовлены из 100% древесины робиния, доставленной из устойчивых европейских источников.



Краска, используемая для окрашенных компонентов, является экологически чистой на водной основе с отличной стойкостью к ультрафиолетовому излучению. Краска соответствует требованиям EN 71 часть 3.



Ручки и подножки изготовлены из высококачественной нержавеющей стали и оснащены рукоятками и отлитыми узорами в форме стопы из литого полиуретана. Подножки PUR спроектированы с углублениями, чтобы придать поверхности устойчивости к скольжению.



Пружины KOMPAN изготовлены из высококачественной пружинной стали в соответствии с EN10270. Пружины очищаются путем фосфатирования перед нанесением эпоксидной грунтовки и полиэфирного порошкового покрытия. Пружины фиксируются уникальными противозадирными фитингами для максимальной безопасности и длительного срока службы.



Древесина робиния может поставляться в виде необработанной древесины или окрашенной прозрачным пигментом коричневого цвета, который сохраняет золотистый цвет древесины.

Номер товара NRO115-0401

Информация по установке

Макс. высота падения	60 cm
Область безопасной поверхности	6,5 m ²
Кол-во установщиков	2
Общее время установки	2.2
Объем раскопок	0,17 m ³
Объем бетона	0,00 m ³
Глубина фундамента	42 cm
Вес груза	64 kg
Варианты крепления	В грунт ✓ На поверхность ✓
Древесина Robinia	15 лет
Детали из нержавеющей стали	Пожизненная
Пружины	5 лет
Компоненты PUR	10 лет
Гарантированные запасные части	10 лет



Данные могут быть изменены без предварительного уведомления.

Макс. высота падения | Общая высота | Область безопасной поверхности

Макс. высота падения | Общая высота

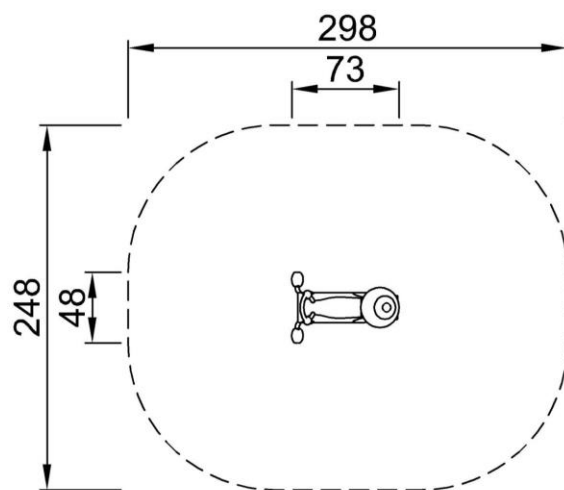

NRO115
*60cm
**70cm
***6.5m²

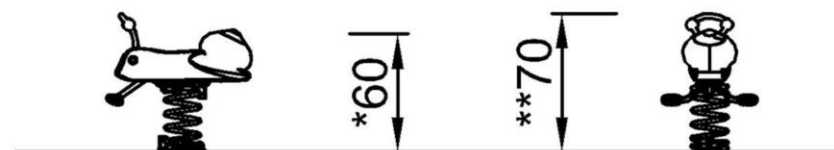

NRO115
1:100

[Нажмите для ВИДА СВЕРХУ \(1:100\)](#)

[Нажмите для ВИДА СБОКУ \(1:100\)](#)



Theme

Cognitive: the snail set a tangible theme and thus spur dramatic play. Dramatic play is a great trainer of language skills.



Handhold

Physical: the possibility to hold onto more areas of the handhold ensures a good grip, necessary for rocking intensely. This trains the hand and arm muscles.



Rocking spring

Physical: response to movements adds to spatial awareness and sense of balance. These are fundamental motor skills that help the child's ability to sit still on a chair which takes a good sense of balance.

Cognitive: trains the understanding of cause and effect: when I move my body, the spring responds with movement.



Foot support

Physical: the possibility of footrest supports intensive rocking. Rocking stimulates the senses of balance and space that are fundamental in managing the world securely.



ФИЗИЧЕСКИ

Радость движения:
моторика, мышцы, кардио и
плотность костей.



СОЦИАЛЬНО-ЭМОЦИОНАЛЬНО

Радость быть вместе:
командная работа, терпимость
и чувство принадлежности.



КОГНИТИВНО

Радость познания:
любопытство, понимание случайных
отношений и знание мира.



КРЕАТИВНО

Радость создания:
совместное творчество и
эксперименты с материалами.



БАЛАНС

Умение оставаться в вертикальном положении при ходьбе или стоянии на шаткой, наклонной или узкой поверхности.



ВИС НА РУКАХ

Перенос тела руками, возможно для перехода на другую платформу или игровой предмет.



ОЩУЩЕНИЯ

Процесс получения информации сенсорной системой: зрение, осязание или слух.



ПОДПРЫГИВАНИЕ

Умение подпрыгивать на адаптивной, гибкой, эластичной или растягивающейся поверхности.



ПРЫЖОК

Прыжок вверх или вниз по твердой поверхности.



СПУСК

Быстрое движение вниз, например, с горки.



ЛАЗАНИЕ

Движение вверх путем скрещивания рук и ног по вертикальной или наклонной поверхности или сетке.



ПРИТЯГИВАНИЕ

Притягивание предмета к себе одной или двумя руками, или, возможно, с использованием всего тела.



СОЦИАЛИЗАЦИЯ

Процесс встречи, общение или сотрудничество, которое стимулирует и облегчает социальное взаимодействие.



КОНСТРУИРОВАНИЕ

Процесс создания новых форм, перемещение предметов в новое положение или строительство из материалов, которые можно трансформировать.



ТОЛКАНИЕ

Отталкивание предмета от себя одной или двумя руками, или, возможно, всем телом.



ВРАЩЕНИЕ

Быстрые, повторяющиеся горизонтальные или вертикальные повороты тела на оборудовании, облегчающем подобные движения.



ПОЛЗАНИЕ

Движение вперед или назад путем скрещивания рук и ног по горизонтальной или слегка наклонной поверхности.



РАСКАЧИВАНИЕ

Раскачивание взад-вперед или вбок, например на пружинном оборудовании.



ПОКАЧИВАНИЕ

Медленное раскачивания вперед-назад лежа, сидя или, возможно, стоя, в маятниковом или круговом движении, например на гамаке или на веревке.



СЮЖЕТНО-РОЛЕВАЯ ИГРА

Игра, предметы которой пробуждают воображение и заставляют верить сценарию игры.



ВРАЩЕНИЕ

Включает в себя вертикальный или горизонтальный медленный поворот тела при помощи какого-либо оборудования.



КАТАНИЕ НА КАЧЕЛЯХ

Качание вперед и назад или по круговому движению по беспрепятственной дуге в положении сидя, стоя или лежа.



СКОЛЬЖЕНИЕ

Движение из одной точки в другую без смещения ступней, в горизонтальном или вертикальном движении, в положении сидя, лежа или стоя.



ПРАВИЛА ИГРЫ

Игра по правилам осуществляется во время сотрудничества и командной работы, например при игре в крестики-нолики или игры с мячом.



УДИВЛЕНИЕ

Мысли, которые заставляют детей использовать свои логические, абстрактные и творческие навыки мышления, а также память.