

# Детский игровой комплекс «Деревянный домик»

NAT505

**KOMPAN**  
Let's play



Дом на дереве, с его крепкой смотровой башней, красной горкой и симпатичной сетью для лазания, сразу же привлекает детей. Разнообразные виды деятельности игровой структуры тренируют двигательные и мышечные навыки у малышей. Они развивают свое пространственное осознание и перекрестную координацию при

лазании или ползании на платформу через лестницу или сеть. Этот фундаментальный моторный навык стимулирует центры мозга, которые поддерживают навыки чтения. Спускаясь с деревянного домика, малыши тренируют устойчивость туловища и чувство равновесия. Это основа физической уверенности в себе. Многочисленные

тактильные детали, окно, бинокль и желтая игровая сфера стимулируют исследование и общение с друзьями.

Номер товара NAT505-0612

## Общая информация о товаре

Размеры ДхШхВ	158x322x215 cm
Возрастная группа	1+
Игровая вместимость	8
Варианты окраски	

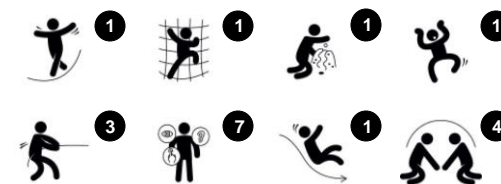

Данные могут быть изменены без предварительного уведомления.

# Детский игровой комплекс «Деревянный домик»

NAT505



Столбы и доски изготовлены из высококачественной древесины сосны, сертифицированной FSC® (FSC® C004450) из европейских источников. Древесина пропитывается под давлением по классу АВ средством Tanalith E3475 в соответствии с EN335.

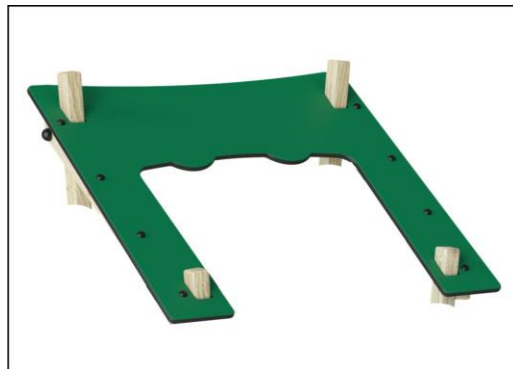

19мм EcoCore™ панели. EcoCore™ - это очень прочный, экологически чистый материал, который не только подлежит вторичной переработке после использования, но также состоит из сердечника, изготовленного из 100% переработанного материала.



Горка изготовлена из комбинированных боковин EcoCore и основы из нержавеющей стали толщиной 2 мм.



Канатные сети изготовлены из одинарных плетеных канатов из ПЭЭС диаметром 16 мм. PES обладает высокой прочностью и отличной устойчивостью к истиранию и УФ-излучению. Тросовые петли собраны с помощью алюминиевых соединителей.



Бинокль изготовлен из полиуретана. Все компоненты сохраняют свои свойства в диапазоне температур от -30 °С до 60 °С. Материал стабилизирован ультрафиолетом.



Горячо-погруженные оцинкованные стальные поверхности (внутри и снаружи). Оцинковка придает отличную стойкость к коррозии и требует низких эксплуатационных расходов.

Номер товара NAT505-0612

## Информация по установке

Макс. высота падения	100 cm	
Область безопасной поверхности	21,1 m <sup>2</sup>	
Кол-во установщиков	2	
Общее время установки	10.5	
Объем раскопок	0,67 m <sup>3</sup>	
Объем бетона	0,00 m <sup>3</sup>	
Глубина фундамента	63 cm	
Вес груза	255 kg	
Варианты крепления	В грунт	✓
	На поверхность	✓
Сосна	10 лет	
Оцинкованная сталь	Пожизненная	
Компоненты PUR	10 лет	
Канаты и сети	10 лет	
Гарантированные запасные части	10 лет	



# Детский игровой комплекс «Деревянный домик»

NAT505

Макс. высота падения | Общая высота | Область безопасной поверхности

Макс. высота падения | Общая высота

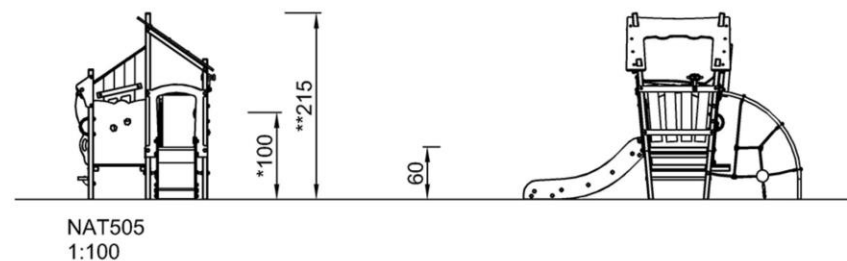
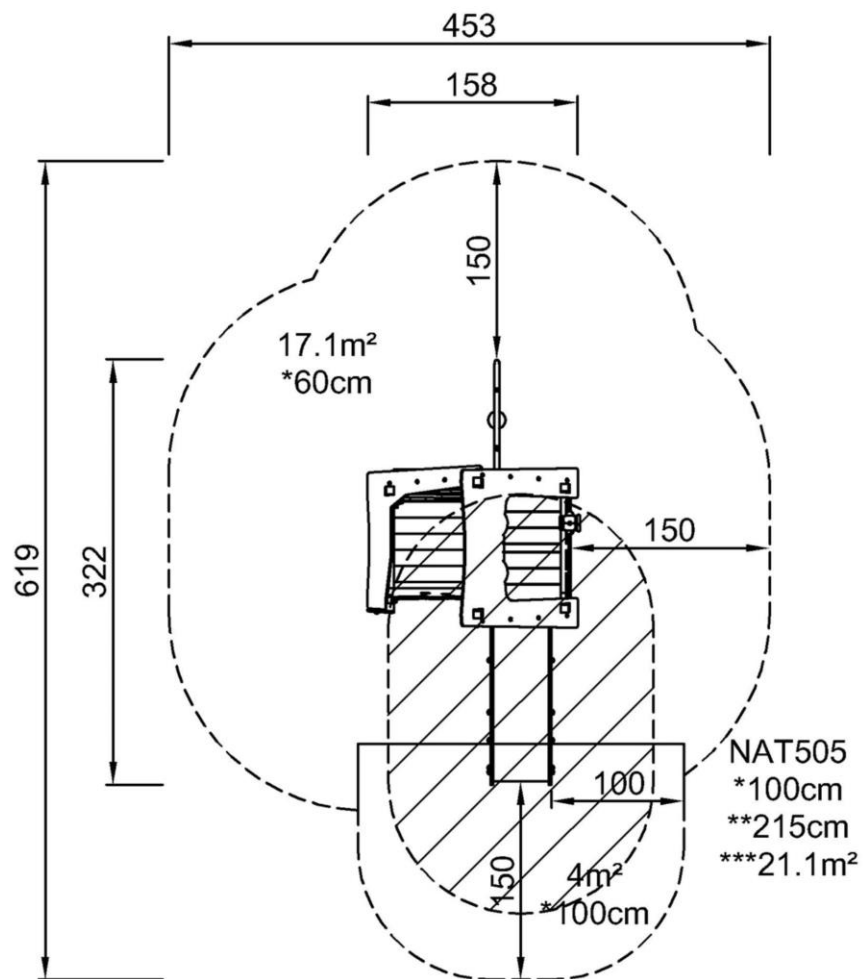

[Нажмите для ВИДА СВЕРХУ \(1:100\)](#)

[Нажмите для ВИДА СБОКУ \(1:100\)](#)

# Детский игровой комплекс «Деревянный домик»

NAT505

**KOMPAN**  
Let's play



## Desk

**Social-Emotional:** great meeting place and space creator for storing or sitting.



## Slide

**Physical:** sliding develops spatial awareness and a sense of balance. Furthermore, the core muscles are trained when sitting upright going down.  
**Social-Emotional:** empathy stimulated by turn-taking.  
**Cognitive:** young children develop their understanding of space, speed and distances when sliding down quickly.



## Binoculars

**Cognitive:** the binoculars set a tangible theme and thus spur dramatic play. Dramatic play is a great trainer of language and communication skills.  
**Creative:** the binoculars can be turned in all directions. Looking through them gives a new perspective on the world.



## Climbing net

**Physical:** hand-eye coordination, cross coordination and proprioception are trained. These are fundamental for judging the body in time and space, crucial life skills for navigating the world securely.

# Детский игровой комплекс «Деревянный домик»

NAT505



## ФИЗИЧЕСКИ

Радость движения:  
моторика, мышцы, кардио и  
плотность костей.



СОЦИАЛЬНО-ЭМОЦИОНАЛЬНО  
Радость быть вместе:  
командная работа, терпимость  
и чувство принадлежности.



КОГНИТИВНО  
Радость познания:  
любопытство, понимание случайных  
отношений и знание мира.



КРЕАТИВНО  
Радость создания:  
совместное творчество и  
эксперименты с материалами.



## БАЛАНС

Умение оставаться в вертикальном положении  
при ходьбе или стоянии на шаткой, наклонной  
или узкой поверхности.



## ВИС НА РУКАХ

Перенос тела руками, возможно для  
перехода на другую платформу или игровой  
предмет.



## ОЩУЩЕНИЯ

Процесс получения информации сенсорной  
системой: зрение, осязание или слух.



## ПОДПРЫГИВАНИЕ

Умение подпрыгивать на адаптивной, гибкой,  
эластичной или растягивающейся поверхности.



## ПРЫЖОК

Прыжок вверх или вниз по твердой поверхности.



## СПУСК

Быстрое движение вниз, например, с горки.



## ЛАЗАНИЕ

Движение вверх путем скрещивания рук и ног  
по вертикальной или наклонной поверхности  
или сетке.



## ПРИТЯГИВАНИЕ

Притягивание предмета к себе одной  
или двумя руками, или, возможно, с  
использованием всего тела.



## СОЦИАЛИЗАЦИЯ

Процесс встречи, общение или сотрудничество,  
которое стимулирует и облегчает социальное  
взаимодействие.



## КОНСТРУИРОВАНИЕ

Процесс создания новых форм, перемещение  
предметов в новое положение или строительство из  
материалов, которые можно трансформировать.



## ТОЛКАНИЕ

Отталкивание предмета от себя одной или  
двумя руками, или, возможно, всем телом.



## ВРАЩЕНИЕ

Быстрые, повторяющиеся горизонтальные или  
вертикальные повороты тела на оборудовании,  
облегчающем подобные движения.



## ПОЛЗАНИЕ

Движение вперед или назад путем скрещивания  
рук и ног по горизонтальной или слегка  
наклонной поверхности.



## РАСКАЧИВАНИЕ

Раскачивание взад-вперед или вбок,  
например на пружинном оборудовании.



## ПОКАЧИВАНИЕ

Медленное раскачивание вперед-назад лежа,  
сидя или, возможно, стоя, в маятниковом или  
круговом движении, например на гамаке или  
на веревке.



## СЮЖЕТНО-РОЛЕВАЯ ИГРА

Игра, предметы которой пробуждают  
воображение и заставляют верить сценарию  
игры.



## ВРАЩЕНИЕ

Включает в себя вертикальный или  
горизонтальный медленный поворот тела при  
помощи какого-либо оборудования.



## КАТАНИЕ НА КАЧЕЛЯХ

Качание вперед и назад или по круговому  
движению по беспрепятственной дуге в  
положении сидя, стоя или лежа.



## СКОЛЬЖЕНИЕ

Движение из одной точки в другую без смещения  
ступней, в горизонтальном или вертикальном  
движении, в положении сидя, лежа или стоя.



## ПРАВИЛА ИГРЫ

Игра по правилам осуществляется во время  
сотрудничества и командной работы, например  
при игре в крестики-нолики или игры с мячом.



## УДИВЛЕНИЕ

Мысли, которые заставляют детей использовать  
свои логические, абстрактные и творческие  
навыки мышления, а также память.