

# Детский игровой комплекс «Золотой рудник»

NAT504

**KOMPAN**  
Let's play

Номер товара NAT504-0612

## Общая информация о товаре

Размеры ДхШхВ	159x228x138 cm
Возрастная группа	1+
Игровая вместимость	3
Варианты окраски	



«Золотой рудник» с его крепкой смотровой башней и красной горкой сразу же привлекает детей. Они хотят кататься на горке снова и снова, испытывая чувство щекотания в животе. Они также хотят перебраться и залезть под платформу. Универсальный игровой комплекс «Золотой рудник» 3-в-1 тренирует разнообразные

двигательные и мышечные навыки у малышей. Они развивают свое пространственное понимание и помогают лучше усвоить важные понятия, такие как выше и ниже, сверху и снизу, которые имеют решающее значение для последующего понимания математических терминов. Бег или ползание вверх и вниз по склону хорошо

для перекрестной координации, так как этот фундаментальный моторный навык стимулирует центры в мозге, которые поддерживают навыки чтения. При спуске с горки малыши тренируют устойчивость своего туловища и чувство равновесия. Это основа для физической уверенности.



Данные могут быть изменены без предварительного уведомления.

# Детский игровой комплекс «Золотой рудник»

NAT504



Столбы и доски изготовлены из высококачественной древесины сосны, сертифицированной FSC® (FSC® C004450) из европейских источников. Древесина пропитывается под давлением по классу АВ средством Tanalith E3475 в соответствии с EN335.



19мм EcoCore™ панели. EcoCore™ - это очень прочный, экологически чистый материал, который не только подлежит вторичной переработке после использования, но также состоит из сердечника, изготовленного из 100% переработанного материала.



Горка изготовлена из комбинированных боковин EcoCore и основы из нержавеющей стали толщиной 2 мм.



Канаты изготовлены из устойчивых к ультрафиолетовому излучению прядей PES с внутренним стальным армированием. Обертка из полиэстера индуктивно расплавляется на каждую прядь для получения превосходной износостойкости и сопротивления разрывам.



Бинокль изготовлен из полиуретана. Все компоненты сохраняют свои свойства в диапазоне температур от -30 °С до 60 °С. Материал стабилизирован ультрафиолетом.

Номер товара NAT504-0612

## Информация по установке

Макс. высота падения	100 см	
Область безопасной поверхности	19,0 м <sup>2</sup>	
Кол-во установщиков	2	
Общее время установки	7.2	
Объем раскопок	0,69 м <sup>3</sup>	
Объем бетона	0,00 м <sup>3</sup>	
Глубина фундамента	59 см	
Вес груза	174 kg	
Варианты крепления	В грунт	✓
	На поверхность	✓
Сосна	10 лет	
Оцинкованная сталь	Пожизненная	
EcoCore HDPE	Пожизненная	
Канаты и сети	10 лет	
Гарантированные запасные части	10 лет	



# Детский игровой комплекс «Золотой рудник»

NAT504

Макс. высота падения | Общая высота | Область безопасной поверхности

Макс. высота падения | Общая высота

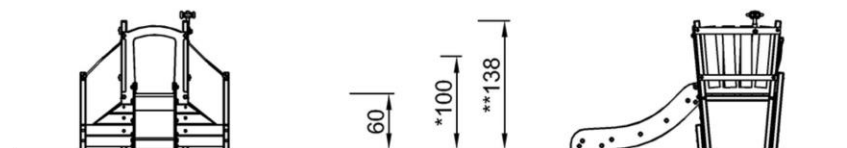
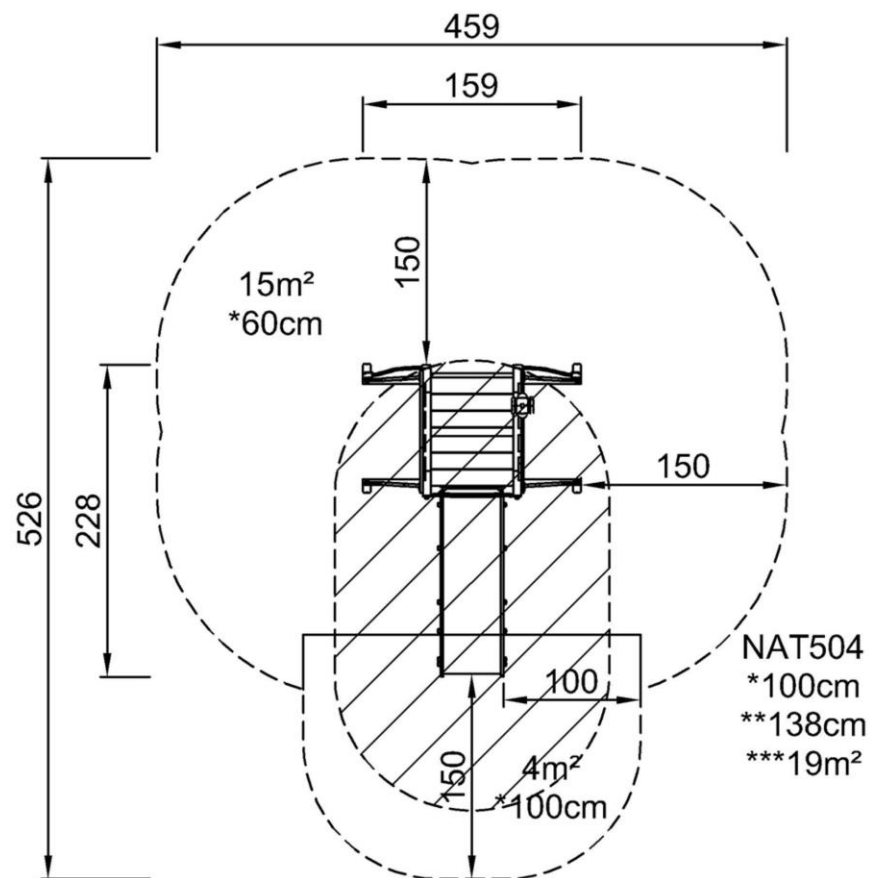

NAT504  
1:100

[Нажмите для ВИДА СВЕРХУ \(1:100\)](#)

[Нажмите для ВИДА СБОКУ \(1:100\)](#)

# Детский игровой комплекс «Золотой рудник»

NAT504

**KOMPAN**  
Let's play



## Slide

**Physical:** sliding develops spatial awareness and a sense of balance. Furthermore, the core muscles are trained when sitting upright going down.  
**Social-Emotional:** empathy stimulated by turn-taking.

**Cognitive:** young children develop their understanding of space, speed and distances when sliding down quickly.



## Binoculars

**Cognitive:** the binoculars set a tangible theme and thus spur dramatic play. Dramatic play is a great trainer of language and communication skills.

**Creative:** the binoculars can be turned in all directions. Looking through them gives a new perspective on the world.





# Детский игровой комплекс «Золотой рудник»

NAT504



## ФИЗИЧЕСКИ

Радость движения:  
моторика, мышцы, кардио и  
плотность костей.



## СОЦИАЛЬНО-ЭМОЦИОНАЛЬНО

Радость быть вместе:  
командная работа, терпимость  
и чувство принадлежности.



## КОГНИТИВНО

Радость познания:  
любопытство, понимание случайных  
отношений и знание мира.



## КРЕАТИВНО

Радость создания:  
совместное творчество и  
эксперименты с материалами.



### БАЛАНС

Умение оставаться в вертикальном положении  
при ходьбе или стоянии на шаткой, наклонной  
или узкой поверхности.



### ВИС НА РУКАХ

Перенос тела руками, возможно для  
перехода на другую платформу или игровой  
предмет.



### ОЩУЩЕНИЯ

Процесс получения информации сенсорной  
системой: зрение, осязание или слух.



### ПОДПРЫГИВАНИЕ

Умение подпрыгивать на адаптивной, гибкой,  
эластичной или растягивающейся поверхности.



### ПРЫЖОК

Прыжок вверх или вниз по твердой поверхности.



### СПУСК

Быстрое движение вниз, например, с горки.



### ЛАЗАНИЕ

Движение вверх путем скрещивания рук и ног  
по вертикальной или наклонной поверхности  
или сетке.



### ПРИТЯГИВАНИЕ

Притягивание предмета к себе одной  
или двумя руками, или, возможно, с  
использованием всего тела.



### СОЦИАЛИЗАЦИЯ

Процесс встречи, общение или сотрудничество,  
которое стимулирует и облегчает социальное  
взаимодействие.



### КОНСТРУИРОВАНИЕ

Процесс создания новых форм, перемещение  
предметов в новое положение или строительство из  
материалов, которые можно трансформировать.



### ТОЛКАНИЕ

Отталкивание предмета от себя одной или  
двумя руками, или, возможно, всем телом.



### ВРАЩЕНИЕ

Быстрые, повторяющиеся горизонтальные или  
вертикальные повороты тела на оборудовании,  
облегчающем подобные движения.



### ПОЛЗАНИЕ

Движение вперед или назад путем скрещивания  
рук и ног по горизонтальной или слегка  
наклонной поверхности.



### РАСКАЧИВАНИЕ

Раскачивание взад-вперед или вбок,  
например на пружинном оборудовании.



### ПОКАЧИВАНИЕ

Медленное раскачивание вперед-назад лежа,  
сидя или, возможно, стоя, в маятниковом или  
круговом движении, например на гамаке или  
на веревке.



### СЮЖЕТНО-РОЛЕВАЯ ИГРА

Игра, предметы которой пробуждают  
воображение и заставляют верить сценарию  
игры.



### ВРАЩЕНИЕ

Включает в себя вертикальный или  
горизонтальный медленный поворот тела при  
помощи какого-либо оборудования.



### КАТАНИЕ НА КАЧЕЛЯХ

Качание вперед и назад или по круговому  
движению по беспрепятственной дуге в  
положении сидя, стоя или лежа.



### СКОЛЬЖЕНИЕ

Движение из одной точки в другую без смещения  
ступней, в горизонтальном или вертикальном  
движении, в положении сидя, лежа или стоя.



### ПРАВИЛА ИГРЫ

Игра по правилам осуществляется во время  
сотрудничества и командной работы, например  
при игре в крестики-нолики или игры с мячом.



### УДИВЛЕНИЕ

Мысли, которые заставляют детей использовать  
свои логические, абстрактные и творческие  
навыки мышления, а также память.