

Большой «Кон-Тики»

COR29000

KOMPAN
Let's play

Номер товара COR290001-1203

Общая информация о товаре

Размеры ДхШхВ	1184x1120x924 cm
Возрастная группа	5+
Игровая вместимость	52
Варианты окраски	

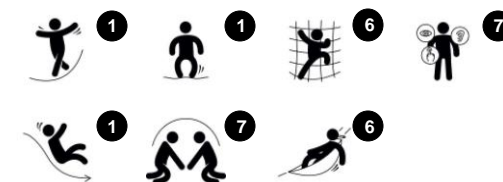
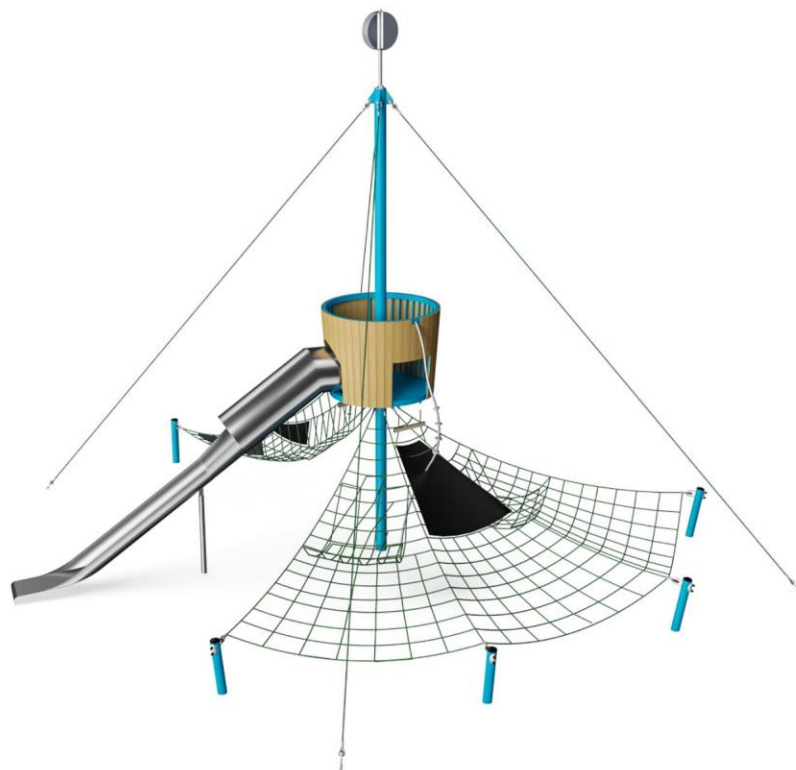

Эта продуманная конструкция снова и снова вдохновляет детей на увлекательные игры и развлечения. Поддерживая и питая игру за счет физических вариаций, Большой «Кон-Тики» предоставит ребенку потрясающий вид на игровую площадку и захватывающий спуск с горки в качестве награды за подъем. Различные уровни горизонтальных

вертикальных сетей также позволяют общаться и отдыхать во время подъема. Восхождение по наклонным канатам развивает у ребенка баланс, координацию и пространственное восприятие. Эти моторные навыки важны для поддержки способности ребенка регулировать свои движения в соответствии, например, с

расстоянием и скоростью. Этот жизненный навык широко используется при езде на велосипеде. Однако, прежде всего, Большой «Кон-Тики» — это увлекательная, захватывающая игра, которая приглашает и объединяет в игре множество детей.



Большой «Кон-Тики»

COR29000



Веревки Corocord диаметром 19 мм и более - это особый тип «Геркулес» с оцинкованными шестистручными стальными проволоками. Каждая нить плотно обмотана нитью PES, которая расплавляется на каждую индивидуальную прядь. Веревки обладают высокой стойкостью к износу и устойчивостью к вандализму. При необходимости могут быть заменены на месте.



Игра для ветра из нержавеющей стали установлена на шарнире, что обеспечивает легкое вращение при ветре. Полуоткрытый дизайн и блестящая поверхность будут создавать различные световые эффекты при вращении, добавляя игровой структуре привлекательный динамический угол обзора.



Зажимы Corocord 'S' используются в качестве универсальных соединений в изделиях Corocord. 8-миллиметровые стержни из нержавеющей стали с закругленными краями прижимаются к канатам с помощью специального гидравлического пресса, что делает их идеальным соединителем: безопасным, долговечным и защищенным от вандализма, и в то же время допускающим обычное движение игровых канатных конструкций.



Металлические компоненты изготовлены из высококачественной нержавеющей стали в соответствии с мировыми стандартами для игровых площадок. Сталь после изготовления подвергается пескоструйной обработке для обеспечения гладкой скользящей поверхности.



Металлические детали изготовлены из высококачественной стали, оцинкованной методом горячего цинкования внутри и снаружи без содержания свинца. Более того, на поверхность нанесен дополнительный слой порошкового покрытия. Это обеспечивает как отличную устойчивость к коррозии, так и ярко выраженный дизайн.



С помощью KOMPAN Variant Team вы можете выбрать между 7-ю дополнительными цветами каната и индивидуализировать свое решение. Ассортимент представляет собой широкий диапазон цветов, начиная от элегантного и выразительного черного или натурального и смягченного конопляного цвета до ряда привлекательных броских цветов.

Номер товара COR290001-1203

Информация по установке

Макс. высота падения	300 см
Область безопасной поверхности	125,0 м ²
Кол-во установщиков	2
Общее время установки	34.3
Объем раскопок	20,98 м ³
Объем бетона	13,41 м ³
Глубина фундамента	120 см
Вес груза	2.560 kg
Варианты крепления	В грунт ✓

Информация о гарантии

Канат Corocord	10 лет
S-образные зажимы	10 лет
Оцинкованная сталь	Пожизненная
Мембрана	2 года
Гарантированные запасные части	10 лет



Большой «Кон-Тики»

COR29000

KOMPAN
Let's play

Макс. высота падения | Общая высота | Область безопасной поверхности

Макс. высота падения | Общая высота

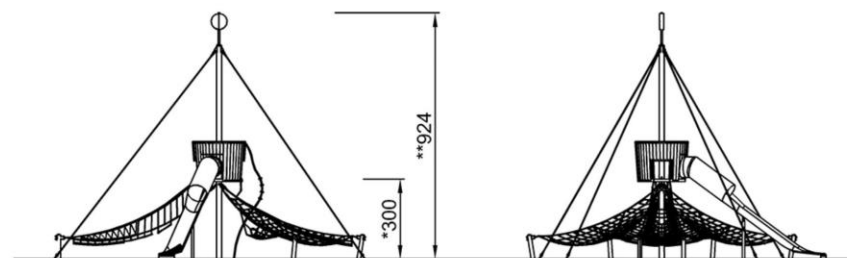
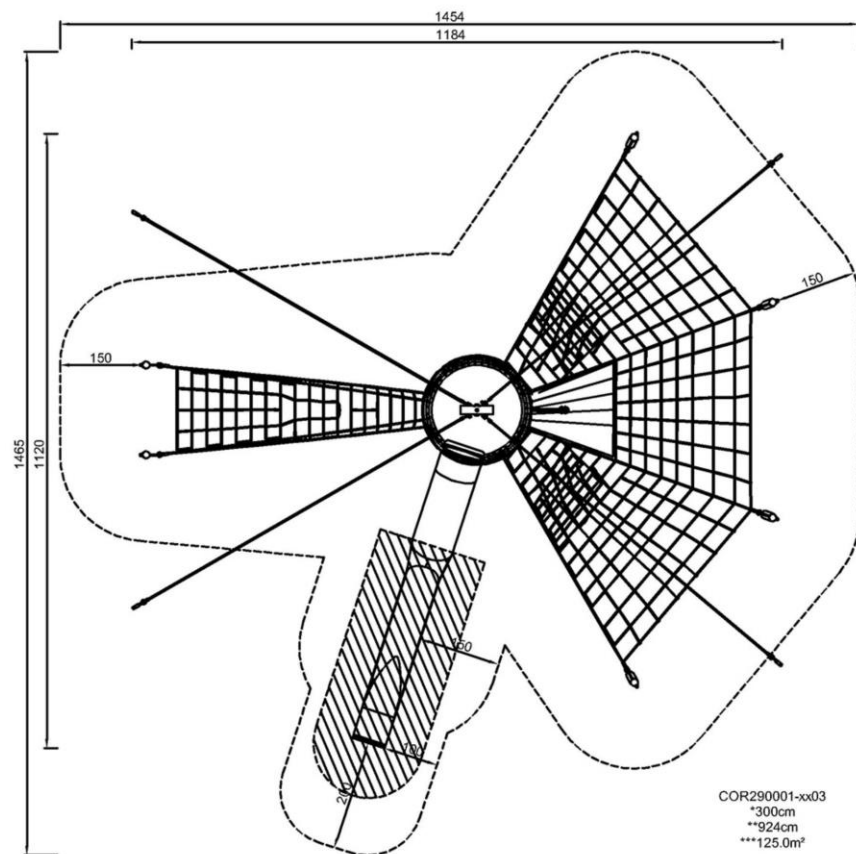

COR290001
1:300

[Нажмите для ВИДА СВЕРХУ \(1:100\)](#)

[Нажмите для ВИДА СБОКУ \(1:100\)](#)

Большой «Кон-Тики»

COR29000



Crows nest

Physical: being up high develops spatial awareness and sense of balance.
Social-Emotional: a destination and meeting point up high adds social interaction as well as thrill and great views.



Membranes

Physical: the bouncy membrane develops the sense of balance when the child stands, steps or sits here.
Social-Emotional: great point for a break or meeting with friends.



Slide

Physical: sliding develops spatial awareness and a sense of balance. Furthermore, the core muscles are trained when sitting upright going down.
Social-Emotional: empathy stimulated by turn-taking.



Inclined climbing net

Physical: the inclined net supports the upward climbing movement of the body. The net supports cross-body coordination, which impacts coordination of the right and left part of brain, fundamental for other skills such as the ability to read.
Social-Emotional: the inclination makes climbing feel secure, especially for younger children.



Swaying hammock

Physical: the swaying movement stimulates the sense of balance, necessary to sit still on a chair.
Social-Emotional: taking a break and turn-taking are supported, a skill necessary to learn how to avoid conflicts.

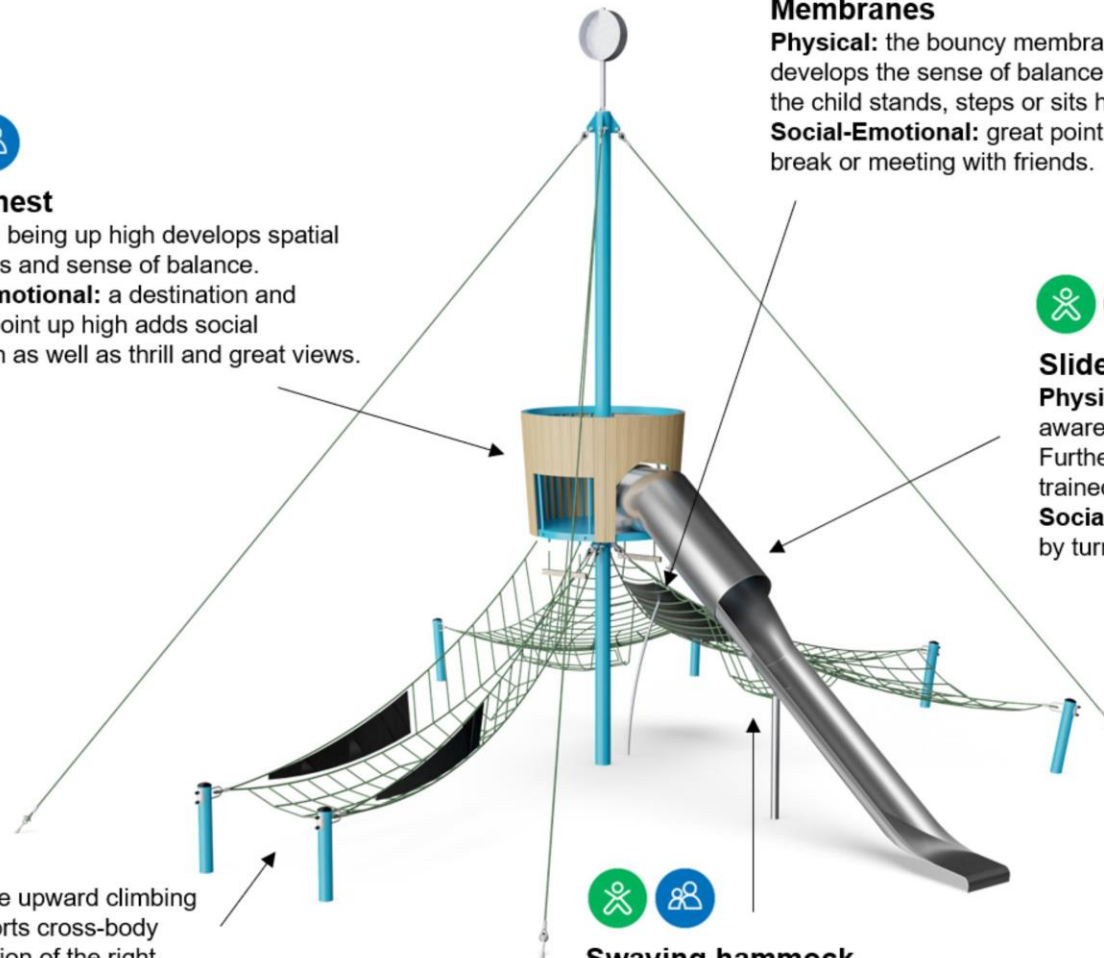



ФИЗИЧЕСКИ

Радость движения:
моторика, мышцы, кардио и
плотность костей.



СОЦИАЛЬНО-ЭМОЦИОНАЛЬНО

Радость быть вместе:
командная работа, терпимость
и чувство принадлежности.



КОГНИТИВНО

Радость познания:
любопытство, понимание случайных
отношений и знание мира.



КРЕАТИВНО

Радость создания:
совместное творчество и
эксперименты с материалами.



БАЛАНС

Умение оставаться в вертикальном положении
при ходьбе или стоянии на шаткой, наклонной
или узкой поверхности.



ВИС НА РУКАХ

Перенос тела руками, возможно для
перехода на другую платформу или игровой
предмет.



ОЩУЩЕНИЯ

Процесс получения информации сенсорной
системой: зрение, осязание или слух.



ПОДПРЫГИВАНИЕ

Умение подпрыгивать на адаптивной, гибкой,
эластичной или растягивающейся поверхности.



ПРЫЖОК

Прыжок вверх или вниз по твердой поверхности.



СПУСК

Быстрое движение вниз, например, с горки.



ЛАЗАНИЕ

Движение вверх путем скрещивания рук и ног
по вертикальной или наклонной поверхности
или сетке.



ПРИТЯГИВАНИЕ

Притягивание предмета к себе одной
или двумя руками, или, возможно, с
использованием всего тела.



СОЦИАЛИЗАЦИЯ

Процесс встречи, общение или сотрудничество,
которое стимулирует и облегчает социальное
взаимодействие.



КОНСТРУИРОВАНИЕ

Процесс создания новых форм, перемещение
предметов в новое положение или строительство из
материалов, которые можно трансформировать.



ТОЛКАНИЕ

Отталкивание предмета от себя одной или
двумя руками, или, возможно, всем телом.



ВРАЩЕНИЕ

Быстрые, повторяющиеся горизонтальные или
вертикальные повороты тела на оборудовании,
облегчающем подобные движения.



ПОЛЗАНИЕ

Движение вперед или назад путем скрещивания
рук и ног по горизонтальной или слегка
наклонной поверхности.



РАСКАЧИВАНИЕ

Раскачивание взад-вперед или вбок,
например на пружинном оборудовании.



ПОКАЧИВАНИЕ

Медленное раскачивание вперед-назад лежа,
сидя или, возможно, стоя, в маятниковом или
круговом движении, например на гамаке или
на веревке.



СЮЖЕТНО-РОЛЕВАЯ ИГРА

Игра, предметы которой пробуждают
воображение и заставляют верить сценарию
игры.



ВРАЩЕНИЕ

Включает в себя вертикальный или
горизонтальный медленный поворот тела при
помощи какого-либо оборудования.



КАТАНИЕ НА КАЧЕЛЯХ

Качание вперед и назад или по круговому
движению по беспрепятственной дуге в
положении сидя, стоя или лежа.



СКОЛЬЖЕНИЕ

Движение из одной точки в другую без смещения
ступней, в горизонтальном или вертикальном
движении, в положении сидя, лежа или стоя.



ПРАВИЛА ИГРЫ

Игра по правилам осуществляется во время
сотрудничества и командной работы, например
при игре в крестики-нолики или игры с мячом.



УДИВЛЕНИЕ

Мысли, которые заставляют детей использовать
свои логические, абстрактные и творческие
навыки мышления, а также память.