

Арка представлений

COR82200

KOMPAN
Let's play

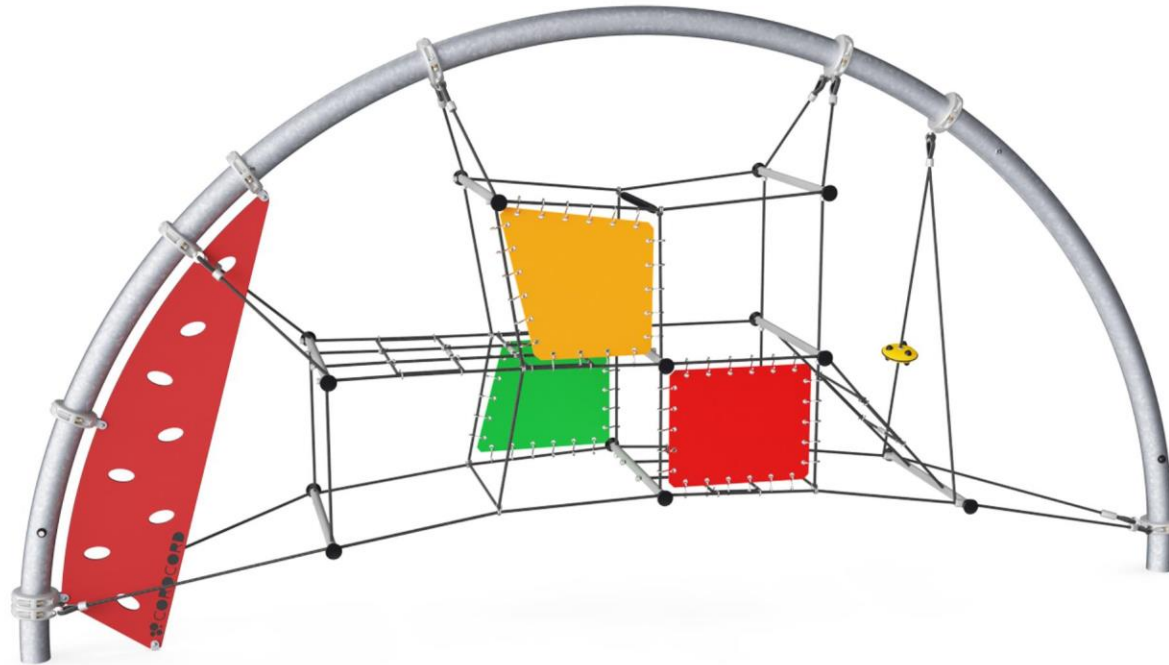

Номер товара COR822001-1106

Общая информация о товаре

Размеры ДхШхВ	620x108x307 cm
Возрастная группа	5+
Игровая вместимость	17
Варианты окраски	

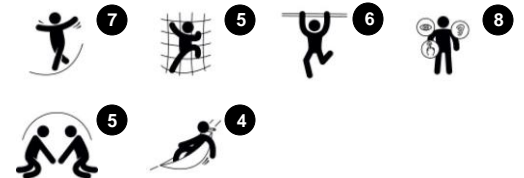

Арка представлений предназначена для ограниченного пространства игровых площадок или небольших групп детей. Выступление – это неотъемлемая часть в жизни каждого ребёнка, которые часто имитируют окружающий их мир. Арка представлений предназначена именно для данного этапа развития ребёнка. Красочная

и утонченная красота арки очаровывает детей и дополняет любую среду.



Арка представлений

COR82200



Веревки Corocord диаметром 19 мм и более - это особый тип «Геркулес» с оцинкованными шестистручными стальными проволоками. Каждая нить плотно обмотана нитью PES, которая расплавляется на каждую индивидуальную прядь. Веревки обладают высокой стойкостью к износу и устойчивостью к вандализму. При необходимости могут быть заменены на месте.



Зажимы Corocord 'S' используются в качестве универсальных соединений в изделиях Corocord. 8-миллиметровые стержни из нержавеющей стали с закругленными краями прижимаются к канатам с помощью специального гидравлического пресса, что делает их идеальным соединителем: безопасным, долговечным и защищенным от вандализма, и в то же время допускающим обычное движение игровых канатных конструкций.



Игровые мероприятия, такие как НЛО, сделаны из литого под давлением высококачественного PA6. PA6 обладает хорошей износостойкостью и ударной вязкостью.



Стальная конструкция оцинкована методом горячего цинкования внутри и снаружи без содержания свинца. Гальванизация обладает отличной устойчивостью к коррозии во внешних средах и требует низких эксплуатационных расходов.

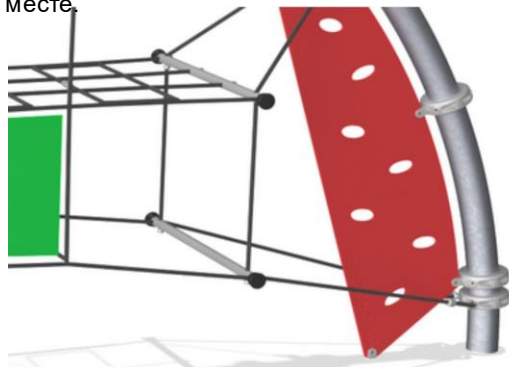

Панель изготовлена из 19-мм EсоCore™ HDPE. Этот высокопрочный, экологичный материал не только подлежит вторичной переработке после использования, но также состоит из сердечника, изготовленного из 100% переработанного материала.

Номер товара COR822001-1106

Информация по установке

Макс. высота падения	225 cm
Область безопасной поверхности	35,8 m ²
Кол-во установщиков	2
Общее время установки	13.1
Объем раскопок	2,80 m ³
Объем бетона	2,00 m ³
Глубина фундамента	40 cm
Вес груза	660 kg
Варианты крепления	В грунт ✓

Информация о гарантии

Канат Corocord	10 лет
S-образные зажимы	10 лет
Алюминиевые зажимы	10 лет
Оцинкованная сталь	Пожизненная
Гарантированные запасные части	10 лет



Арка представлений

COR82200

Макс. высота падения | Общая высота | Область безопасной поверхности

Макс. высота падения | Общая высота

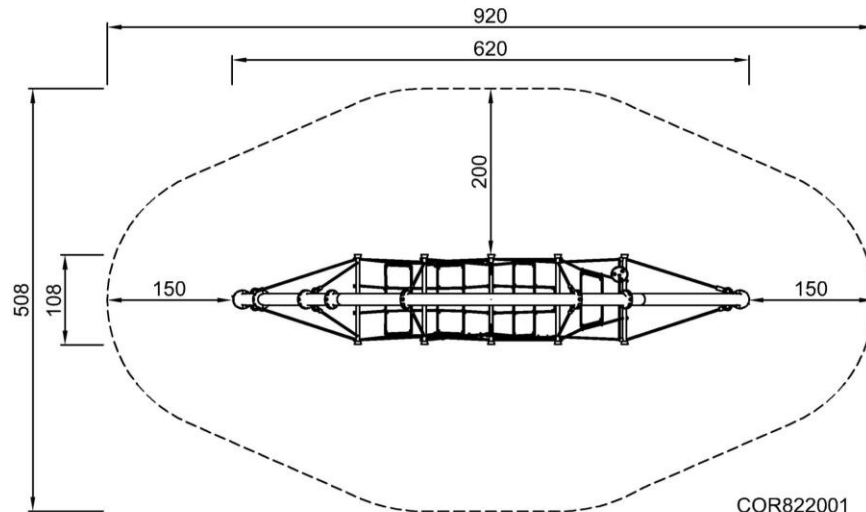

COR822001
*225cm
**307cm
***35.8m²

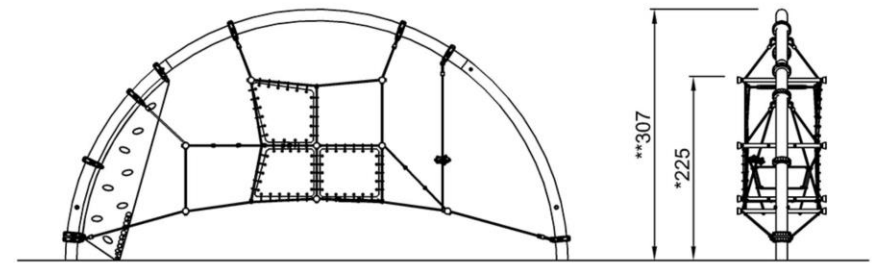

COR822001
1:100

[Нажмите для ВИДА СВЕРХУ \(1:100\)](#)

[Нажмите для ВИДА СБОКУ \(1:100\)](#)

Арка представлений

COR82200



Bouncy net meshes

Physical: agility, balance and coordination as well as spatial awareness are supported when bouncing, climbing and sitting in the net. Children use muscle strength of arms, legs and core, and build bone density when jumping down.

Social-Emotional: the bouncing, swaying net appeals to empathy and cooperation.

Cognitive: physical memory, logical thinking, concentration.



Ufo

Physical: sense of balance when sitting, swaying. Arm and leg muscles develop when holding tight, climbing up.



Ladder

Physical: cross coordination is supported when children climb the ladder. The climbing also trains leg and arm muscles.



Horizontal net meshes

Physical: space for varied body positions: lying, seated, standing, and crawling, all stimulating coordination, balance and muscle strength.

Social-Emotional: space for socializing and bouncy breaks.



Climbing wall

Physical: develops children's cross coordination, eye-hand coordination, and muscle strength when climbing.

Social-Emotional: two-sided climb invites cooperation.



Net meshes

Physical: space for varied body positions: lying, seated, standing, and crawling, all stimulating coordination, balance and muscle strength.

Social-Emotional: space for socializing and bouncy breaks.

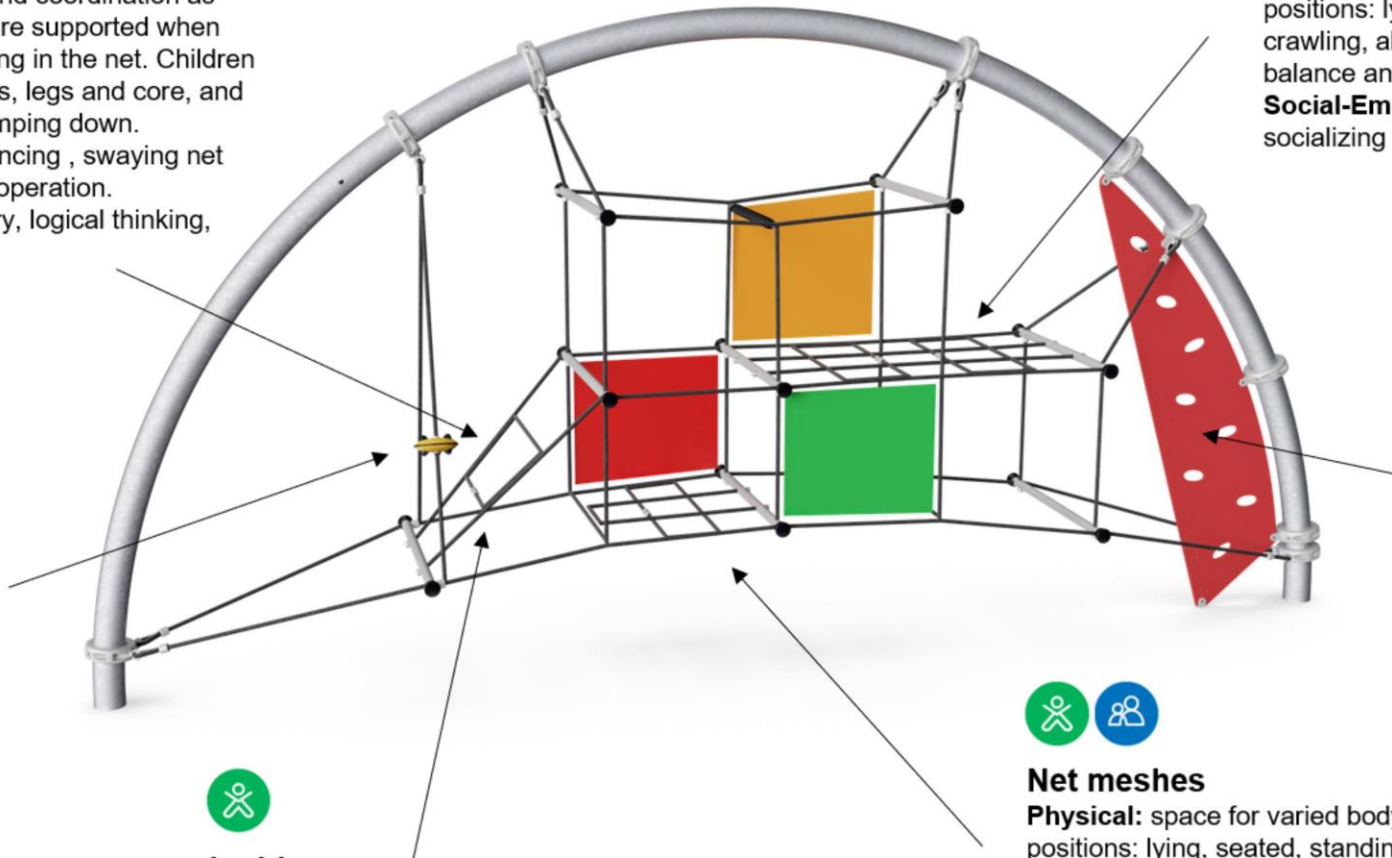

Арка представлений

COR82200



ФИЗИЧЕСКИ

Радость движения:
моторика, мышцы, кардио и
плотность костей.



СОЦИАЛЬНО-ЭМОЦИОНАЛЬНО

Радость быть вместе:
командная работа, терпимость
и чувство принадлежности.



КОГНИТИВНО

Радость познания:
любопытство, понимание случайных
отношений и знание мира.



КРЕАТИВНО

Радость создания:
совместное творчество и
эксперименты с материалами.



БАЛАНС

Умение оставаться в вертикальном положении
при ходьбе или стоянии на шаткой, наклонной
или узкой поверхности.



ВИС НА РУКАХ

Перенос тела руками, возможно для
перехода на другую платформу или игровой
предмет.



ОЩУЩЕНИЯ

Процесс получения информации сенсорной
системой: зрение, осязание или слух.



ПОДПРЫГИВАНИЕ

Умение подпрыгивать на адаптивной, гибкой,
эластичной или растягивающейся поверхности.



ПРЫЖОК

Прыжок вверх или вниз по твердой поверхности.



СПУСК

Быстрое движение вниз, например, с горки.



ЛАЗАНИЕ

Движение вверх путем скрещивания рук и ног
по вертикальной или наклонной поверхности
или сетке.



ПРИТЯГИВАНИЕ

Притягивание предмета к себе одной
или двумя руками, или, возможно, с
использованием всего тела.



СОЦИАЛИЗАЦИЯ

Процесс встречи, общение или сотрудничество,
которое стимулирует и облегчает социальное
взаимодействие.



КОНСТРУИРОВАНИЕ

Процесс создания новых форм, перемещение
предметов в новое положение или строительство из
материалов, которые можно трансформировать.



ТОЛКАНИЕ

Отталкивание предмета от себя одной или
двумя руками, или, возможно, всем телом.



ВРАЩЕНИЕ

Быстрые, повторяющиеся горизонтальные или
вертикальные повороты тела на оборудовании,
облегчающем подобные движения.



ПОЛЗАНИЕ

Движение вперед или назад путем скрещивания
рук и ног по горизонтальной или слегка
наклонной поверхности.



РАСКАЧИВАНИЕ

Раскачивание взад-вперед или вбок,
например на пружинном оборудовании.



ПОКАЧИВАНИЕ

Медленное раскачивание вперед-назад лежа,
сидя или, возможно, стоя, в маятниковом или
круговом движении, например на гамаке или
на веревке.



СЮЖЕТНО-РОЛЕВАЯ ИГРА

Игра, предметы которой пробуждают
воображение и заставляют верить сценарию
игры.



ВРАЩЕНИЕ

Включает в себя вертикальный или
горизонтальный медленный поворот тела при
помощи какого-либо оборудования.



КАТАНИЕ НА КАЧЕЛЯХ

Качание вперед и назад или по круговому
движению по беспрепятственной дуге в
положении сидя, стоя или лежа.



СКОЛЬЖЕНИЕ

Движение из одной точки в другую без смещения
ступней, в горизонтальном или вертикальном
движении, в положении сидя, лежа или стоя.



ПРАВИЛА ИГРЫ

Игра по правилам осуществляется во время
сотрудничества и командной работы, например
при игре в крестики-нолики или игры с мячом.



УДИВЛЕНИЕ

Мысли, которые заставляют детей использовать
свои логические, абстрактные и творческие
навыки мышления, а также память.