

Горизонтальный тренажер для грудных мышц

FST104

KOMPAN
Let's play



Номер товара FST10400-0801

Общая информация о товаре

Размеры ДхШхВ	124x84x150 cm
Возрастная группа	13+
Вместимость	1
Варианты окраски	●



Регулируемое при помощи сопротивления тренировочное устройство предназначено для выполнения ряда упражнений жима лёжа и горизонтальной тяги из позиции стоя. Жим лёжа тренирует грудные мышцы, разделяющиеся на крупные и мелкие мышцы, а также трицепс. Горизонтальная тяга в основном тренирует широкие мышцы спины,

бицепсы и трапециевидные мышцы.



Горизонтальный тренажер для грудных мышц

FST104

KOMPAN
Let's play



Ненуждающиеся в обслуживании, автономные, герметичные гидравлические узлы для точного контроля демпфирования в обоих направлениях движения. Корпус изготовлен из алюминия с покрытием, а шток поршня изготовлен из закаленной стали с твердым хромированием.

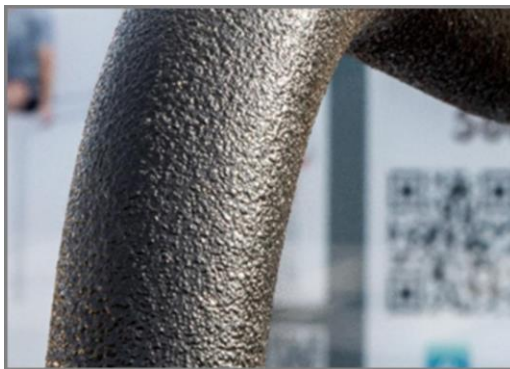

Покрытие полимочевина, используемое на всех рукоятках, обладает высокой износостойкостью, а также обеспечивает изоляцию и одновременно превосходное сцепление с поверхностью во время тренировки.



Инструкция изготовлена из поликарбонатного листа толщиной 6 мм с четкими инструкциями, напечатанными на внутренней стороне панелей. Это придает защиту от вандализма.



Подшипники для гидравлических узлов являются самоцентрирующимися сферическими подшипниками с уплотнениями RSR для удержания смазки в подшипнике. Эта система обеспечивает плавное движение при любых обстоятельствах.



Все стальные компоненты изготовлены из углеродистой стали с поверхностью, оцинкованной горячим способом в соответствии с ISO1461, и классом коррозии C3 с порошковым покрытием в соответствии с ISO12944-2. Содержание свинца на поверхностях ниже 90 промилль и ниже 100 промилль в основном материале.



Все фитнес-продукты KOMPAN соответствуют стандартам ASTM F3101 и EN16630 для фитнеса на открытом воздухе. Нагрузочные тесты выполняются в виде статического теста путем добавления динамических факторов, а также факторов безопасности к указанной нагрузке в 78 кг на пользователя. Продукт, предназначенный для 1 пользователя, загружен 420 кг.

Номер товара FST10400-0801

Информация по установке

Макс. высота падения	0 см				
Область безопасной поверхности	14,0 м ²				
Кол-во установщиков	2				
Общее время установки	3.3				
Объем раскопок	0,34 м ³				
Объем бетона	0,21 м ³				
Глубина фундамента	80 см				
Вес груза	152 kg				
Варианты крепления	<table border="0"> <tr> <td>В грунт</td> <td>✓</td> </tr> <tr> <td>На поверхность</td> <td>✓</td> </tr> </table>	В грунт	✓	На поверхность	✓
В грунт	✓				
На поверхность	✓				
Оцинкованный/окрашенны	10 лет				
Подвижные части	2 года				
Гидравлический поршень	2 года				
Гарантированные запасные части	10 лет				



Горизонтальный тренажер для грудных мышц

FST104

Макс. высота падения | Общая высота | Область безопасной поверхности

Макс. высота падения | Общая высота

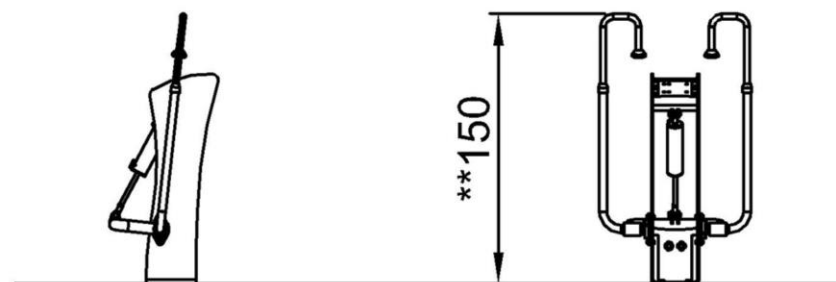
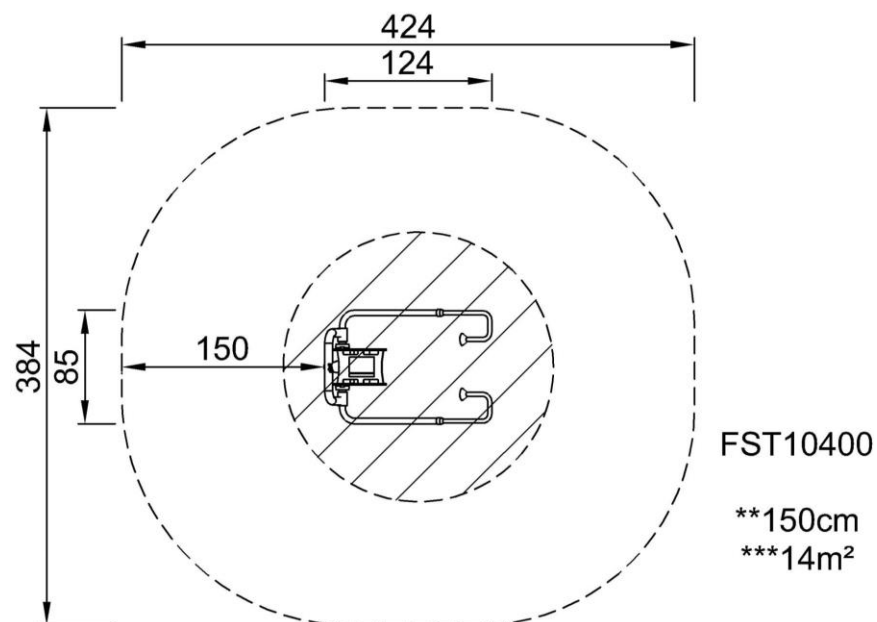

FST10400
1:100

[Нажмите для ВИДА СВЕРХУ \(1:100\)](#)

[Нажмите для ВИДА СБОКУ \(1:100\)](#)