

# Параллельные брусья

FSW201

**KOMPAN**  
Let's play



Номер товара FSW20100-0901

## Общая информация о товаре

Размеры ДхШхВ	196х64х107 cm
Возрастная группа	13+
Вместимость	2
Варианты окраски	



Узнайте больше из KOMPAN Fit app



Набор двух одинаковых по высоте брусьев идеально подходит для выполнения упражнений на балансировку стоя на руках, а также для укрепления основных мышц тела и общей силы. На данном элементе очень удобно выполнять отжимания от брусьев, укрепляя мышцы рук, плеч и груди.



# Параллельные брусья

FSW201

**KOMPAN**  
Let's play



Столб, диаметром 101,6 x 2 мм, изготовлен из предварительно оцинкованной углеродистой стали с порошковым покрытием. Отличная защита для любых условий.



Разъемы изготовлены из литого под давлением алюминия, специально легированного для наружных условий и интенсивного использования. Виты крепления разъемов выполнены из нержавеющей стали и защищены цинковыми шайбами.



Брусья, предназначенные для захвата во время тренировок, изготовлены из оцинкованной стали толщиной 38 мм. Идеальный диаметр брусьев для удобного захвата при выполнении упражнений.



Все фитнес-продукты KOMPAN соответствуют стандартам ASTM F3101 и EN16630 для фитнеса на открытом воздухе. Нагрузочные тесты выполняются в виде статического теста путем добавления динамических факторов, а также факторов безопасности к указанной нагрузке в 78 кг на пользователя. Продукт, предназначенный для 1 пользователя, загружен 420 кг.



Информационный знак изготовлен из полиамида PA6 и показывает наиболее подходящее упражнение и QR-код. При сканировании QR-код вы перейдете на ссылку с анимированной иллюстрацией упражнения, а также получите возможность загрузки спортивного и фитнес-приложения KOMPAN, которое предоставит большое количество упражнений и тренировок.



Стандартные фитнес продукты KOMPAN доступны в оранжевом цвете RAL2010 и сером RAL7012. Все другие цвета RAL доступны по запросу. Всегда будет возможность соответствовать обстановке или цветовой гамме!

Номер товара FSW20100-0901

## Информация по установке

Макс. высота падения	107 cm	
Область безопасной поверхности	15,5 m <sup>2</sup>	
Кол-во установщиков	2	
Общее время установки	2.6	
Объем раскопок	0,11 m <sup>3</sup>	
Объем бетона	0,05 m <sup>3</sup>	
Глубина фундамента	90 cm	
Вес груза	77 kg	
Варианты крепления	В грунт	✓
	На поверхности	✓
Оцинкованная сталь	Пожизненная	
Столб	10 лет	
Соединители	10 лет	
Гарантированные запасные части	10 лет	



# Параллельные брусья

FSW201

Макс. высота падения | Общая высота | Область безопасной поверхности

Макс. высота падения | Общая высота

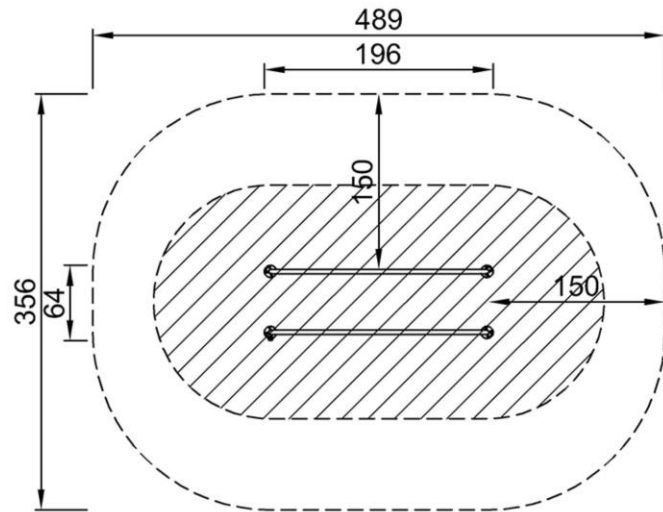

FSW20100  
\*107cm  
\*\*107cm  
\*\*\*15.5m<sup>2</sup>

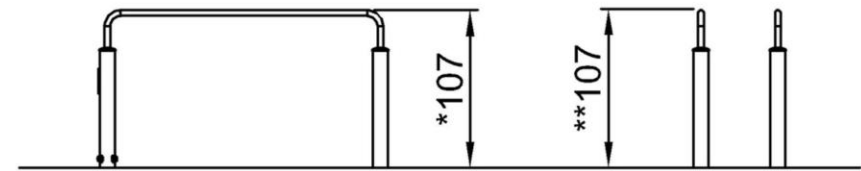

FSW20100  
1:100

[Нажмите для ВИДА СВЕРХУ \(1:100\)](#)

[Нажмите для ВИДА СБОКУ \(1:100\)](#)