

# Степпер, 40 см, стальной (ПУ)

FAZ30201

**KOMPAN**  
Let's play



Номер товара FAZ30201-0900

## Общая информация о товаре

Размеры ДхШхВ	61x41x37 cm
Возрастная группа	13+
Вместимость	1
Варианты окраски	



Узнайте больше из KOMPAN Fit app



Степпер – один из простейших, но весьма универсальных элементов тренировки, который подходит для широкого диапазона упражнений. Регулярные тренировки обеспечат как сердечно-сосудистую, так и мышечную выносливость. Для того, чтобы улучшить баланс и маневренность, используйте как верхнюю часть тела, так и

нижнюю, а постоянное отталкивание при выполнении шага или прыжка укрепят мышцы ног.



Данные могут быть изменены без предварительного уведомления.

# Степпер, 40 см, стальной (ПУ)

FAZ30201

**KOMPAN**  
Let's play



Опорная рама из углеродистой стали 48,3 x 4 мм с поверхностью, оцинкованной горячим способом, в соответствии с ISO1461 и классом коррозии порошкового покрытия C3 в соответствии с ISO12944-2. Содержание свинца для поверхностей ниже 90 промилль.



Покрытие полимочевина, используемое на всех рукоятках, обладает высокой износостойкостью, а также обеспечивает изоляцию и одновременно превосходное сцепление с поверхностью во время тренировки.

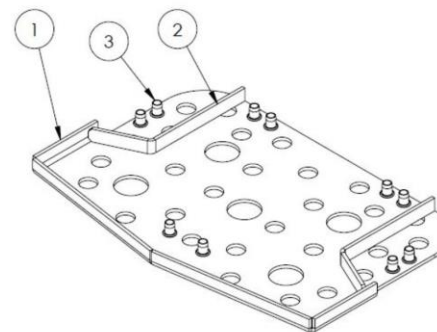

Внутри SBR отливается плита из оцинкованной углеродистой стали толщиной 5 мм, чтобы обеспечить оптимальную устойчивость и оптимизировать монтаж ступеньки к раме.

Номер товара FAZ30201-0900

## Информация по установке

Макс. высота падения	37 см				
Область безопасной поверхности	10,4 м <sup>2</sup>				
Кол-во установщиков	1				
Общее время установки	1.6				
Объем раскопок	0,13 м <sup>3</sup>				
Объем бетона	0,07 м <sup>3</sup>				
Глубина фундамента	90 см				
Вес груза	51 kg				
Варианты крепления	<table border="0"> <tr> <td>В грунт</td> <td>✓</td> </tr> <tr> <td>На поверхность</td> <td>✓</td> </tr> </table>	В грунт	✓	На поверхность	✓
В грунт	✓				
На поверхность	✓				
Окрашенные стальные	10 лет				
Рама	10 лет				
Гарантированные запасные части	10 лет				



Все фитнес-продукты KOMPAN соответствуют стандартам ASTM F3101 и EN16630 для фитнеса на открытом воздухе. Нагрузочные тесты выполняются в виде статического теста путем добавления динамических факторов, а также факторов безопасности к указанной нагрузке в 78 кг на пользователя. Продукт, предназначенный для 1 пользователя, загружен 420 кг.

2 / 5/2/2021



Данные могут быть изменены без предварительного уведомления.

# Степпер, 40 см, стальной (ПУ)

FAZ30201

Макс. высота падения | Общая высота | Область безопасной поверхности

Макс. высота падения | Общая высота

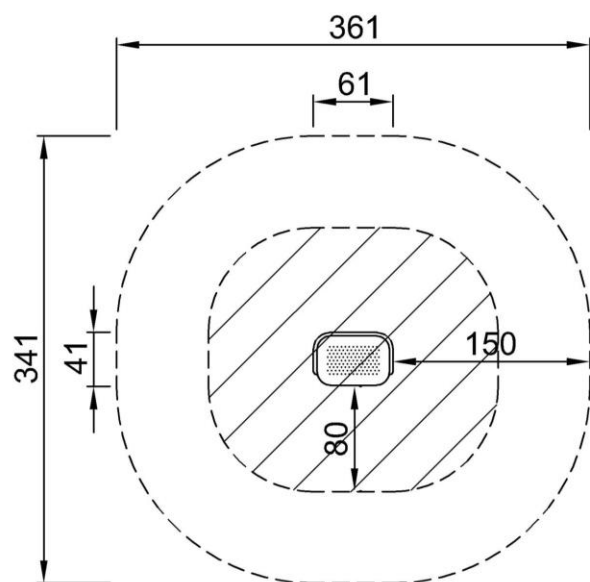

FAZ30201  
\*37cm  
\*\*37cm  
\*\*\*10.4cm

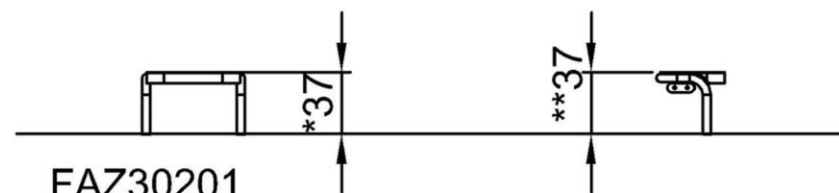

FAZ30201  
1:100

[Нажмите для ВИДА СВЕРХУ \(1:100\)](#)

[Нажмите для ВИДА СБОКУ \(1:100\)](#)