

Тренажер с подвесами, брусьями и колоколами

FAZ203

KOMPAN
Let's play



Номер товара FAZ20300-0900

Общая информация о товаре

Размеры ДхШхВ	1050x106x334 cm
Возрастная группа	13+
Вместимость	9
Варианты окраски	



Узнайте больше из KOMPAN Fit app



Инновационное тренировочное оборудование, доступное пожилым людям и нацеленное на повышение функциональных возможностей, которые необходимы для самостоятельной жизни. Тренажер также подходит для пользователей с ограниченными физическими возможностями, так как каждый может

выполнять упражнения в соответствии с индивидуальными навыками в области фитнеса. Параллельные брусья – это превосходный помощник в процессе восстановления.



Данные могут быть изменены без предварительного уведомления.

Тренажер с подвесами, брусьями и колоколами

FAZ203

KOMPAN
Let's play



Уникально разработанные ручки изготовлены из полиуретана и усиленной алюминиевой рамы, что обеспечивает прочный, но легкий дизайн. Эргономичные ручки гарантируют хорошее и приятное сцепление для всех пользователей.



Большие инструкции выполнены в виде многослойной конструкции, состоящей из листов поликарбоната размером 2 x 6 мм с четкими инструкциями, напечатанными на внутренней стороне панелей. Это придает защиту от вандализма.

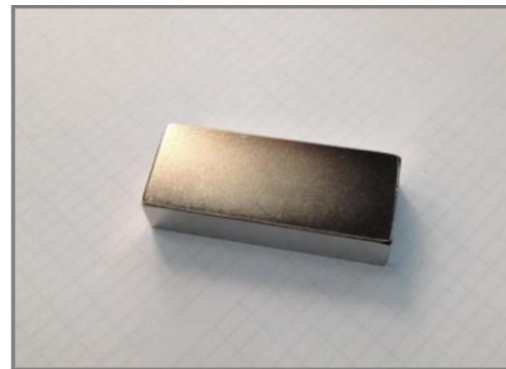

Используемые магниты - это высокопрочные неодимовые магниты. Магнитное излучение находится под строгим контролем, уровень излучения никогда не превышает 5 Гаусс (0,5 мТл), что делает его совершенно безопасным для использования в качестве тренировочного оборудования.



Трубы, по которым движутся подвесные колокола, диаметром 40 мм, изготовлены из алюминия класса AW 6082-T6 и покрыты анодированным слоем толщиной 20 мм. Труба состоит из полностью стального сердечника для структурной целостности.



Продукт предлагает два набора параллельных брусьев - 48,3 x 4 мм, три высоты (104, 114 и 124 см) и четыре нижних боковых брусьев - 33,7 x 3 мм. В сочетании данные 6 брусьев предлагают широкий спектр упражнений.



Каждый тренажер с подвесами имеет 3 набора ручек, расположенных на 3 разных высотах: 40, 90 и 130 см. Это позволяет людям любого роста выполнять упражнения, а также позволяет выполнять более 40 упражнений.

Номер товара FAZ20300-0900

Информация по установке

Макс. высота падения	124 см				
Область безопасной поверхности	47,5 м ²				
Кол-во установщиков	2				
Общее время установки	13.6				
Объем раскопок	1,63 м ³				
Объем бетона	0,83 м ³				
Глубина фундамента	90 см				
Вес груза	894 kg				
Варианты крепления	<table border="0"> <tr> <td>В грунт</td> <td>✓</td> </tr> <tr> <td>На поверхность</td> <td>✓</td> </tr> </table>	В грунт	✓	На поверхность	✓
В грунт	✓				
На поверхность	✓				
Знаки	10 лет				
Стальные детали с	10 лет				
Компоненты PUR	10 лет				
Канаты и сети	10 лет				
Гарантированные запасные части	10 лет				



Тренажер с подвесами, брусьями и колоколами

FAZ203

KOMPAN
Let's play

Макс. высота падения | Общая высота | Область безопасной поверхности

Макс. высота падения | Общая высота

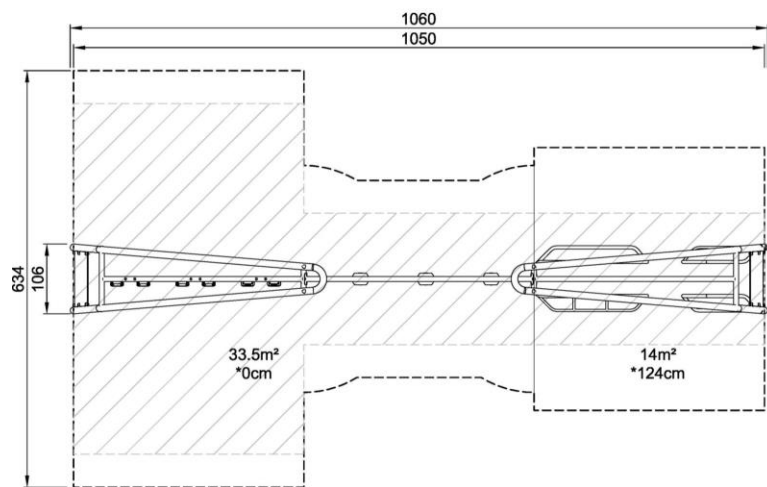

FAZ20300
*124cm
**334cm
***47.5m²
1:100

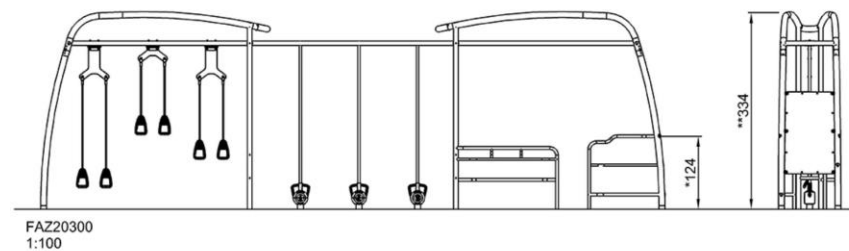

[Нажмите для ВИДА СВЕРХУ \(1:100\)](#)

[Нажмите для ВИДА СБОКУ \(1:100\)](#)