

# Место для растяжки

FSW223

**KOMPAN**  
Let's play



Номер товара FSW22300-0902

## Общая информация о товаре

Размеры ДхШхВ	119x119x200 cm
Возрастная группа	13+
Вместимость	4
Варианты окраски	



Станция для растяжки приглашает желающих всех уровней подготовки на растяжку и упражнения с весом собственного тела. Плечи и туловище можно растягивать во всех соответствующих углах независимо от индивидуальной гибкости. Нижние конечности можно растянуть, поместив ноги на самые нижние брусья или

на землю с помощью опоры для рук на брусьях. Для более сложных упражнений ноги могут быть размещены на более высоких планках. Кроме того, когда задействованы физиотерапевты, станция идеально подходит для крепления эластичных лент.



# Место для растяжки

FSW223



Информационный знак изготовлен из полиамида PA6 и показывает наиболее подходящее упражнение и QR-код. При сканировании QR-код вы перейдете на ссылку с анимированной иллюстрацией упражнения, а также получите возможность загрузки спортивного и фитнес-приложения KOMPAN, которое предоставит большое количество упражнений и тренировок.



Разъемы изготовлены из литого под давлением алюминия, специально легированного для наружных условий и интенсивного использования. Винты крепления разъемов выполнены из нержавеющей стали и защищены цинковыми шайбами.



Поручни, предназначенные в качестве ручек во время упражнений, изготовлены из оцинкованной стали толщиной 38 мм, большого диаметра для хорошего сцепления и поддержки запястья. Высота поручня составляет 940 мм от верхней части плиты HPL. Расстояние между поручнями составляет 900 мм.



Ручки предлагают 4 разных высоты для размещения рук или ног - 48 см, 76 см, 104 см и 132 см - создавая возможность масштабировать сложность упражнения.



Столб, диаметром 101,6 x 2 мм, изготовлен из предварительно оцинкованной углеродистой стали с порошковым покрытием. Отличная защита для любых условий.



Все фитнес-продукты KOMPAN соответствуют стандартам ASTM F3101 и EN16630 для фитнеса на открытом воздухе. Нагрузочные тесты выполняются в виде статического теста путем добавления динамических факторов, а также факторов безопасности к указанной нагрузке в 78 кг на пользователя. Продукт, предназначенный для 1 пользователя, загружен 420 кг.

Номер товара FSW22300-0902

## Информация по установке

Макс. высота падения	93 см	
Область безопасной поверхности	14,0 м <sup>2</sup>	
Кол-во установщиков	2	
Общее время установки	4.0	
Объем раскопок	0,11 м <sup>3</sup>	
Объем бетона	0,05 м <sup>3</sup>	
Глубина фундамента	90 см	
Вес груза	123 kg	
Варианты крепления	В грунт	✓
	На поверхность	✓
Оцинкованная сталь	Пожизненная	
Столб	10 лет	
Соединители	10 лет	
Гарантированные запасные части	10 лет	



# Место для растяжки

FSW223

Макс. высота падения | Общая высота | Область безопасной поверхности

Макс. высота падения | Общая высота

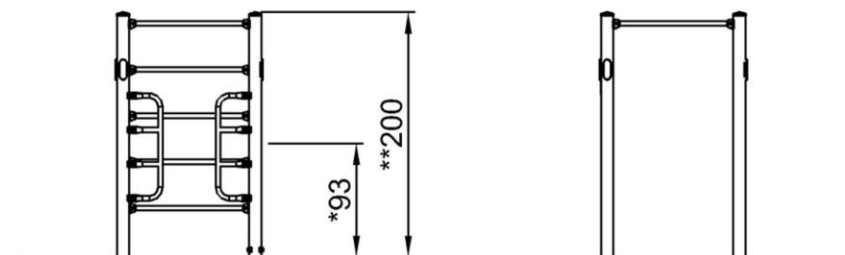
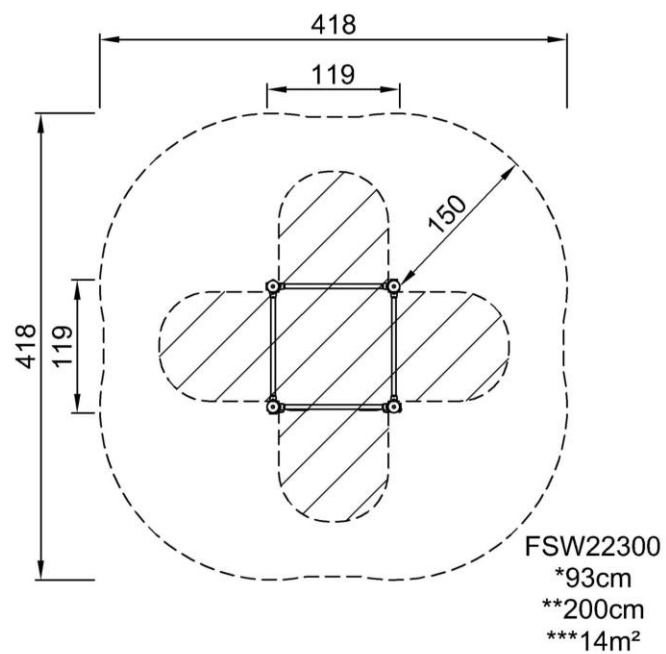

[Нажмите для ВИДА СВЕРХУ \(1:100\)](#)

[Нажмите для ВИДА СБОКУ \(1:100\)](#)