

Перекрестный тренажер

FAZ52100

KOMPAN
Let's play



Номер товара FAZ52100-0801

Общая информация о товаре

Размеры ДхШхВ	179x83x175 cm
Возрастная группа	13+
Вместимость	1
Варианты окраски	



Перекрестный тренажер, знакомый многим по тренажерным залам, теперь можно использовать и на свежем воздухе. Более того, он стал еще эргономичнее. Перекрестный тренажер от KOMPAN позволяет сделать тренировку еще интенсивнее благодаря специальному режиму проработки ягодичных мышц и нижних конечностей, концентрируясь на основных стабилизаторах мышц. KOMPAN

Cross Trainer обеспечивает безопасную тренировку без ударов, не создавая ненужных нагрузок на суставы. Серия KOMPAN кардио разработано для того, чтобы предоставить пользователям всех возрастов, телосложения и уровня физической подготовки тренировку сердечно-сосудистой системы, которая поддерживает частоту сердечных сокращений выше необходимых 65% от

максимальной частоты сердечных сокращений. Интеллектуальная система автоматически адаптирует тренировку в соответствии с темпом, заданным пользователем, обеспечивая пользователю надлежащее сопротивление. Пользователь также может выбрать ручную регулировку сопротивления, используя сенсорный экран или приложение KOMPAN cardio.



Данные могут быть изменены без предварительного уведомления.

Перекрестный тренажер

FAZ52100

KOMPAN
Let's play



Вы можете подсоединить кардио тренажер к телефону или планшету через Bluetooth. Это обеспечит мгновенную обратную связь о скорости, расстоянии, частоте вращения педалей, ваттах, сожженных калориях и времени. Вы также можете использовать свои интеллектуальные устройства для ручной настройки сопротивления (10 уровней), иметь доступ к учебным и мотивационным видео, управлять и

Перекрестный тренажер имеет одну сварную стальную раму, соединяющую переднюю и заднюю часть тренажера. Рама создает чрезвычайно прочную и неподвижную конструкцию, которая необходима для того, чтобы справиться с высокими силами, которые могут быть приложены.

Крышка, толщиной 4 мм, изготовлена из одного из самых твердых материалов на рынке - сополимера Lexan EXL9330. Крышка может противостоять любому удару и наилучшим образом защитит электронику.



Инновационный электрический двигатель и механизм с автономным питанием, обеспечивающие виртуальный маховик для создания реального опыта езды на велосипеде по дороге. Сопротивление работает как и автоматический привод и адаптируется автоматически. Пользователи могут перезаписать автоматический привод вручную, изменив сопротивление постепенно при 10-ти шагах (45-750 Вт) через приложение или экран.

Рукоятки специально разработаны для нескольких положений рук, чтобы приспособить разные положения и стили езды. Это литая алюминиевая деталь с покрытием из полимочевины для хорошего сцепления и изоляции.

Подставки для ног длиной 39 см и шириной 15 см, вмещают ноги любого размера. Задняя часть подножки имеет специально спроектированную наклонную поверхность.

Информация по установке					
Макс. высота падения	60 cm				
Область безопасной поверхности	15,3 m ²				
Кол-во установщиков	2				
Общее время установки	3.8				
Объем раскопок	0,68 m ³				
Объем бетона	0,42 m ³				
Глубина фундамента	80 cm				
Вес груза	317 kg				
Варианты крепления	<table border="0"> <tr> <td>В грунт</td> <td>✓</td> </tr> <tr> <td>На поверхность</td> <td>✓</td> </tr> </table>	В грунт	✓	На поверхность	✓
В грунт	✓				
На поверхность	✓				
Подножки	10 лет				
Рама	10 лет				
Руль	10 лет				
Электроника	2 года				
Гарантированные запасные части	10 лет				



Данные могут быть изменены без предварительного уведомления.

Перекрестный тренажер

FAZ52100

KOMPAN
Let's play

Макс. высота падения | Общая высота | Область безопасной поверхности

Макс. высота падения | Общая высота

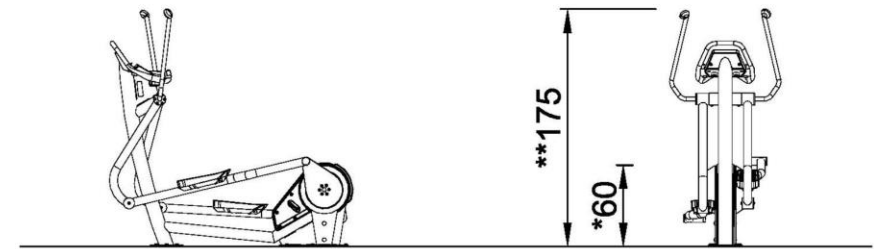
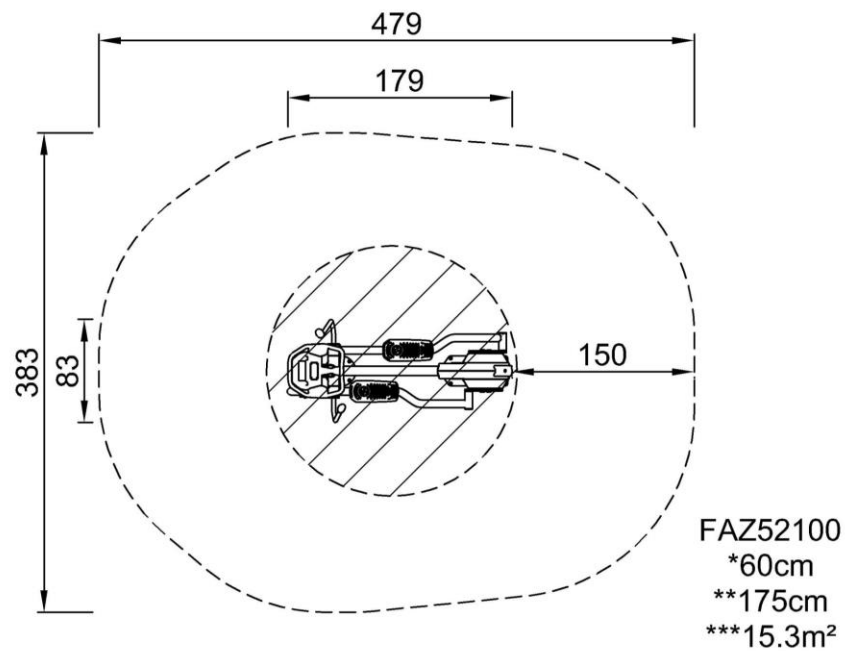

FAZ52100
1:100

[Нажмите для ВИДА СВЕРХУ \(1:100\)](#)

[Нажмите для ВИДА СБОКУ \(1:100\)](#)