

Двойное место встречи с гамаком

PCM704

KOMPAN
Let's play



Номер товара PCM704-0902

Общая информация о товаре

Размеры ДхШхВ	330x345x290 cm
Возрастная группа	4+
Игровая вместимость	12
Варианты окраски	

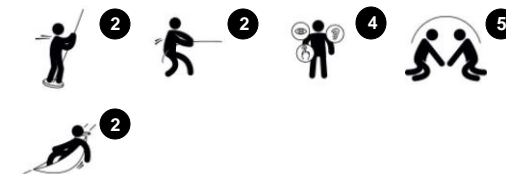

Вау! Место встречи с подвижными гамаками получает приз как самое интересное место для встреч: два гамака можно перемещать из стороны в сторону, размещая их ближе друг к другу или дальше друг от друга. Это создает регулируемую, качающуюся платформу для общения, которая также стимулирует навыки сотрудничества.

Комбинация гамаков, рельсов и сидений предлагает принять любые удобные позы для отдыха: дети могут сидеть, лежать или стоять, когда отдыхают вместе. Это делает место встречи с подвижными гамаками идеальным для большинства возрастов и способностей. Открытый дизайн и вариация устойчивых и качающихся сидений

позволяют передвигаться повсюду. Место встречи с подвижными гамаками — это отличное место для игровых встреч и общения.



Данные могут быть изменены без предварительного уведомления.

Двойное место встречи с гамаком

PCM704

KOMPAN
Let's play



19мм EcoCore™ панели. EcoCore™ - это очень прочный, экологически чистый материал, который не только подлежит вторичной переработке после использования, но также состоит из сердечника, изготовленного из 100% переработанного материала.



Ступени изготовлены из ламината высокого давления HPL толщиной 17,8 мм и с нескользящей текстурой поверхности в соответствии с EN 438-6. KOMPAN HPL обладает высокой износостойкостью, что обеспечивает длительный срок службы в любых климатических условиях.



Стальные поверхности оцинкованы методом горячего цинкования внутри и снаружи без содержания свинца. Гальванизация обладает отличной устойчивостью к коррозии во внешних средах и требует низких эксплуатационных расходов.



Сиденье гамака изготовлено из полиуретана. Все компоненты сохраняют свои свойства в диапазоне температур от -30 °С до 60 °С. Все материалы максимально устойчивы к ультрафиолетовому излучению без использования стабильности тяжелых металлов.



Изогнутые брусья для гамаков изготовлены из нержавеющей стали для обеспечения долговечности и высокой стойкости к коррозии.



Стальные стойки оцинкованы методом горячего цинкования внутри и снаружи и обработаны порошковым покрытием. Гальванизация обладает отличной устойчивостью к коррозии во внешних средах и требует низких эксплуатационных расходов.

Номер товара PCM704-0902

Информация по установке

Макс. высота падения	59 cm				
Область безопасной поверхности	33,0 m ²				
Кол-во установщиков	2				
Общее время установки	11.2				
Объем раскопок	0,33 m ³				
Объем бетона	0,08 m ³				
Глубина фундамента	85 cm				
Вес груза	390 kg				
Варианты крепления	<table border="0"> <tr> <td>В грунт</td> <td>✓</td> </tr> <tr> <td>На поверхность</td> <td>✓</td> </tr> </table>	В грунт	✓	На поверхность	✓
В грунт	✓				
На поверхность	✓				
EcoCore HDPE	Пожизненная				
Столб	10 лет				
Мембрана	2 года				
Оцинкованная сталь	Пожизненная				
Гарантированные запасные части	10 лет				



Двойное место встречи с гамаком

PCM704

Макс. высота падения | Общая высота | Область безопасной поверхности

Макс. высота падения | Общая высота

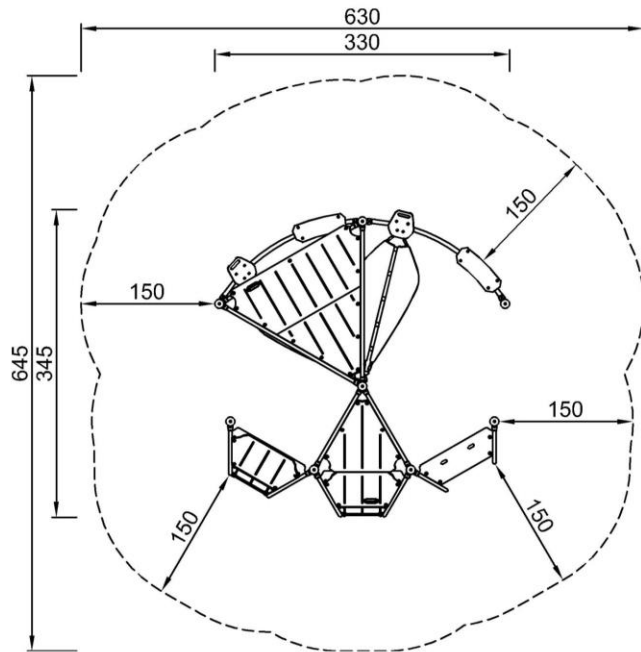

PCM704-0902
*59cm
**290cm
***33m²

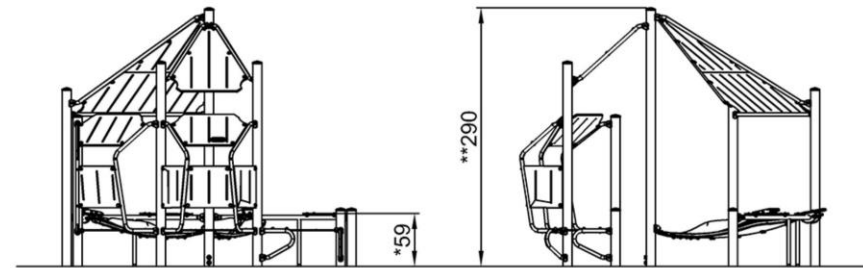

PCM704-0902
1:100

[Нажмите для ВИДА СВЕРХУ \(1:100\)](#)

[Нажмите для ВИДА СБОКУ \(1:100\)](#)

Двойное место встречи с гамаком

PCM704

KOMPAN
Let's play



Bench

Social-Emotional: the bench is big enough for two and makes a nice meeting point. Sitting closely together with friends is good for children's social skills and well-being.



Multiple benches

Social-Emotional: invites many children with different ages and abilities to socialize and interact.



Moveable hammocks

Physical: sense of balance when swaying, body pressure when lying.

Social-Emotional: meeting, pushing friends gently back and forward, turn-taking.

Creative: changing direction and position of hammock.

Двойное место встречи с гамаком

PCM704



ФИЗИЧЕСКИ

Радость движения:
моторика, мышцы, кардио и
плотность костей.



СОЦИАЛЬНО-ЭМОЦИОНАЛЬНО

Радость быть вместе:
командная работа, терпимость
и чувство принадлежности.



КОГНИТИВНО

Радость познания:
любопытство, понимание случайных
отношений и знание мира.



КРЕАТИВНО

Радость создания:
совместное творчество и
эксперименты с материалами.



БАЛАНС

Умение оставаться в вертикальном положении при ходьбе или стоянии на шаткой, наклонной или узкой поверхности.



ВИС НА РУКАХ

Перенос тела руками, возможно для перехода на другую платформу или игровой предмет.



ОЩУЩЕНИЯ

Процесс получения информации сенсорной системой: зрение, осязание или слух.



ПОДПРЫГИВАНИЕ

Умение подпрыгивать на адаптивной, гибкой, эластичной или растягивающейся поверхности.



ПРЫЖОК

Прыжок вверх или вниз по твердой поверхности.



СПУСК

Быстрое движение вниз, например, с горки.



ЛАЗАНИЕ

Движение вверх путем скрещивания рук и ног по вертикальной или наклонной поверхности или сетке.



ПРИТЯГИВАНИЕ

Притягивание предмета к себе одной или двумя руками, или, возможно, с использованием всего тела.



СОЦИАЛИЗАЦИЯ

Процесс встречи, общение или сотрудничество, которое стимулирует и облегчает социальное взаимодействие.



КОНСТРУИРОВАНИЕ

Процесс создания новых форм, перемещение предметов в новое положение или строительство из материалов, которые можно трансформировать.



ТОЛКАНИЕ

Отталкивание предмета от себя одной или двумя руками, или, возможно, всем телом.



ВРАЩЕНИЕ

Быстрые, повторяющиеся горизонтальные или вертикальные повороты тела на оборудовании, облегчающем подобные движения.



ПОЛЗАНИЕ

Движение вперед или назад путем скрещивания рук и ног по горизонтальной или слегка наклонной поверхности.



РАСКАЧИВАНИЕ

Раскачивание взад-вперед или вбок, например на пружинном оборудовании.



ПОКАЧИВАНИЕ

Медленное раскачивание вперед-назад лежа, сидя или, возможно, стоя, в маятниковом или круговом движении, например на гамаке или на веревке.



СЮЖЕТНО-РОЛЕВАЯ ИГРА

Игра, предметы которой пробуждают воображение и заставляют верить сценарию игры.



ВРАЩЕНИЕ

Включает в себя вертикальный или горизонтальный медленный поворот тела при помощи какого-либо оборудования.



КАТАНИЕ НА КАЧЕЛЯХ

Качание вперед и назад или по круговому движению по беспрепятственной дуге в положении сидя, стоя или лежа.



СКОЛЬЖЕНИЕ

Движение из одной точки в другую без смещения ступней, в горизонтальном или вертикальном движении, в положении сидя, лежа или стоя.



ПРАВИЛА ИГРЫ

Игра по правилам осуществляется во время сотрудничества и командной работы, например при игре в крестики-нолики или игры с мячом.



УДИВЛЕНИЕ

Мысли, которые заставляют детей использовать свои логические, абстрактные и творческие навыки мышления, а также память.