

Скакун, Мини

PCM158

KOMPAN
Let's play



Номер товара PCM158-1001

Общая информация о товаре

Размеры ДхШхВ	211x43x122 cm
Возрастная группа	3+
Игровая вместимость	2
Варианты окраски	



ВАУ! Захватывающая игра, где можно вращаться и качаться с другом очень привлекает детей всех возрастов. «Мини скакун» идеально подходит по размеру для маленьких детей. Когда дети толкаются ногами и тянутся руками, «Мини скакун» приводится в движение. Это тренирует координационные навыки, а также

различные группы мышц. Поручни допускают разную высоту захвата, так что даже взрослые могут надежно ухватиться и привести «скакуна» в движение. При вращении дети стимулируют чувство равновесия, которое является основополагающим для всех других моторных навыков. Координация движений

отдельного ребенка, и не в последнюю очередь координация движений вместе с другом, требует концентрации и владения телом. Это стимулирует социальные навыки и укрепляет уверенность в своих движениях.



Данные могут быть изменены без предварительного уведомления.

Скаун, Мини

PCM158



Металлические детали изготовлены из высококачественной стали, горячеоцинкованной внутри и снаружи цинком, не содержащим свинца. На верхней части нанесен дополнительный слой порошковой краски. Это обеспечивает превосходную коррозионную стойкость и красочное оформление.



Сиденья имеют структурную основу из полипропилена и более мягкий внешний слой из черного TPV. TPV обладает высокой ударопрочностью в широком диапазоне температур, что также обеспечивает антивандальную стойкость во всех местах.



Большие закругленные ручки приварены непосредственно к основной трубе, чтобы обеспечить долговечность продукта.



Качающиеся движения контролируются усиленным резиновым торсионным пружинным элементом. Резиновый элемент обеспечивает плавное движение вверх и вниз.



Разработанная для тяжелых условий эксплуатации система подшипников с двумя однорядными радиальными шарикоподшипниками высокого качества с резиновыми уплотнениями. Полностью закрытая конструкция подшипника смазывается на весь срок службы.



Продукт оснащен фрикционным тормозом, установленным внутри корпуса подшипника. Тормоз настроен на остановку в пределах двух оборотов.

Номер товара PCM158-1001

Информация по установке

Макс. высота падения	80 cm	
Область безопасной поверхности	20,5 m ²	
Кол-во установщиков	2	
Общее время установки	2.9	
Объем раскопок	0,50 m ³	
Объем бетона	0,29 m ³	
Глубина фундамента	100 cm	
Вес груза	162 kg	
Варианты крепления	В грунт	✓
	На поверхность	✓
Оцинкованная сталь	Пожизненная	
Сиденье для качелей	10 years	
Конструкция с	5 лет	
Подвижные части	2 года	
Гарантированные запасные части	10 лет	



Скакун, Мини

PCM158

Макс. высота падения | Общая высота | Область безопасной поверхности

Макс. высота падения | Общая высота

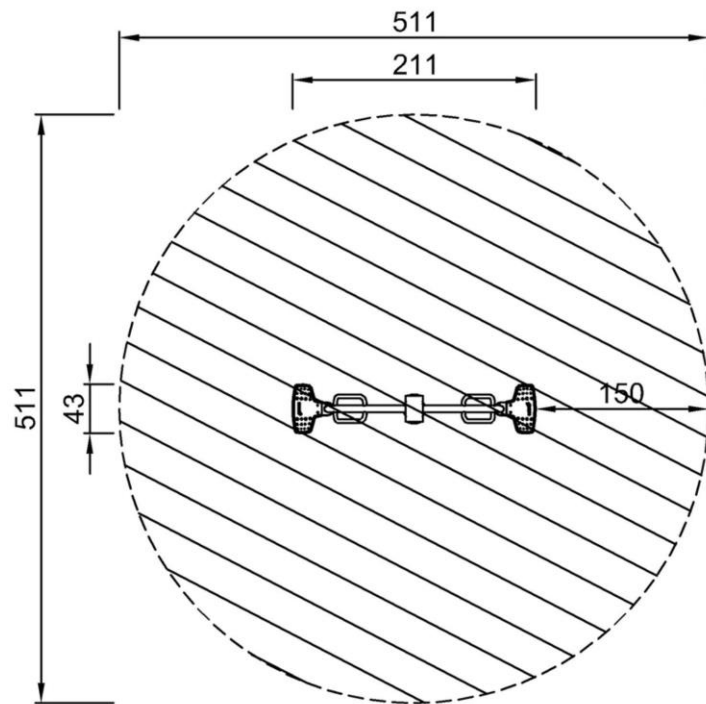

PCM158
*80cm
**122cm
***20.5m²

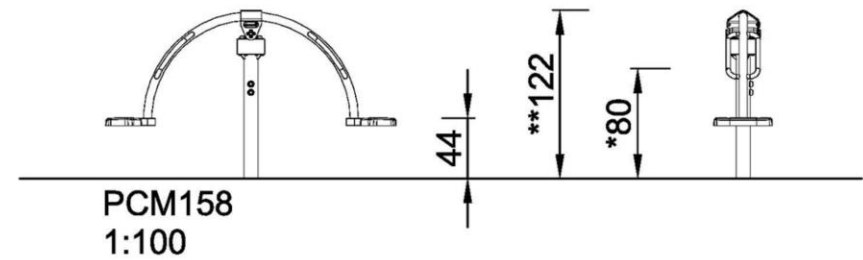

[Нажмите для ВИДА СВЕРХУ \(1:100\)](#)

[Нажмите для ВИДА СБОКУ \(1:100\)](#)

Скакун, Мини

PCM158



Handhold

Physical: the possibility to hold onto more areas of the handhold ensures the right gripping height for a variety of sizes. Holding tight trains arm muscles.



Rotation

Physical: pushing or pulling it into motion, children use their muscle strength and strengthen their cardio. The rotation develops the sense of balance and space.
Social-Emotional: negotiating how slow or fast to go, and who goes next, children develop their turn-taking and cooperation skills.



Rocking movement

Physical: response to movements adds to spatial awareness and sense of balance. The sense of balance is a fundamental motor skill that helps children concentrate and e.g. sit still on a chair.

Cognitive: trains the understanding of cause and effect: when I move my body, the WeHopper responds with movement.



Rocking together

Social-Emotional: the possibility of rocking two together trains consideration and cooperation skills.



Скаун, Мини

PCM158



ФИЗИЧЕСКИ

Радость движения:
моторика, мышцы, кардио и
плотность костей.



СОЦИАЛЬНО-ЭМОЦИОНАЛЬНО

Радость быть вместе:
командная работа, терпимость
и чувство принадлежности.



КОГНИТИВНО

Радость познания:
любопытство, понимание случайных
отношений и знание мира.



КРЕАТИВНО

Радость создания:
совместное творчество и
эксперименты с материалами.



БАЛАНС

Умение оставаться в вертикальном положении
при ходьбе или стоянии на шаткой, наклонной
или узкой поверхности.



ВИС НА РУКАХ

Перенос тела руками, возможно для
перехода на другую платформу или игровой
предмет.



ОЩУЩЕНИЯ

Процесс получения информации сенсорной
системой: зрение, осязание или слух.



ПОДПРЫГИВАНИЕ

Умение подпрыгивать на адаптивной, гибкой,
эластичной или растягивающейся поверхности.



ПРЫЖОК

Прыжок вверх или вниз по твердой поверхности.



СПУСК

Быстрое движение вниз, например, с горки.



ЛАЗАНИЕ

Движение вверх путем скрещивания рук и ног
по вертикальной или наклонной поверхности
или сетке.



ПРИТЯГИВАНИЕ

Притягивание предмета к себе одной
или двумя руками, или, возможно, с
использованием всего тела.



СОЦИАЛИЗАЦИЯ

Процесс встречи, общение или сотрудничество,
которое стимулирует и облегчает социальное
взаимодействие.



КОНСТРУИРОВАНИЕ

Процесс создания новых форм, перемещение
предметов в новое положение или строительство из
материалов, которые можно трансформировать.



ТОЛКАНИЕ

Отталкивание предмета от себя одной или
двумя руками, или, возможно, всем телом.



ВРАЩЕНИЕ

Быстрые, повторяющиеся горизонтальные или
вертикальные повороты тела на оборудовании,
облегчающем подобные движения.



ПОЛЗАНИЕ

Движение вперед или назад путем скрещивания
рук и ног по горизонтальной или слегка
наклонной поверхности.



РАСКАЧИВАНИЕ

Раскачивание взад-вперед или вбок,
например на пружинном оборудовании.



ПОКАЧИВАНИЕ

Медленное раскачивание вперед-назад лежа,
сидя или, возможно, стоя, в маятниковом или
круговом движении, например на гамаке или
на веревке.



СЮЖЕТНО-РОЛЕВАЯ ИГРА

Игра, предметы которой пробуждают
воображение и заставляют верить сценарию
игры.



ВРАЩЕНИЕ

Включает в себя вертикальный или
горизонтальный медленный поворот тела при
помощи какого-либо оборудования.



КАТАНИЕ НА КАЧЕЛЯХ

Качание вперед и назад или по круговому
движению по беспрепятственной дуге в
положении сидя, стоя или лежа.



СКОЛЬЖЕНИЕ

Движение из одной точки в другую без смещения
ступней, в горизонтальном или вертикальном
движении, в положении сидя, лежа или стоя.



ПРАВИЛА ИГРЫ

Игра по правилам осуществляется во время
сотрудничества и командной работы, например
при игре в крестики-нолики или игры с мячом.



УДИВЛЕНИЕ

Мысли, которые заставляют детей использовать
свои логические, абстрактные и творческие
навыки мышления, а также память.