

# Карусель с брусьями

KPL115

**KOMPAN**  
Let's play

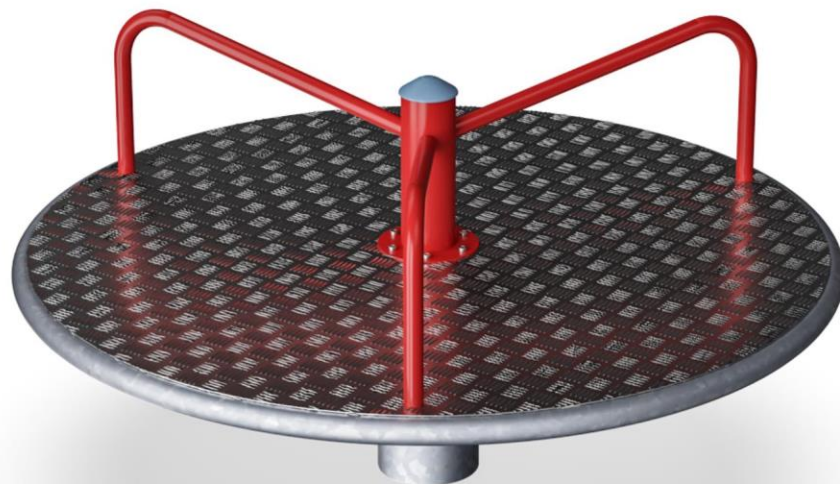

Номер товара KPL115-0501

## Общая информация о товаре

Размеры ДхШхВ	155x155x80 cm
Возрастная группа	4+
Игровая вместимость	10
Варианты окраски	

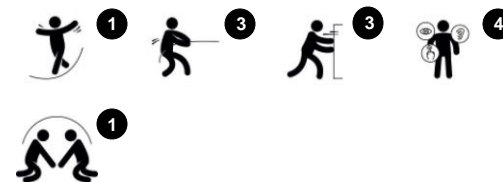

Дети никогда не устают от ощущения скорости и вращения. Наш ассортимент включает в себя как традиционные карусели, так и инновационные вертушки.



# Карусель с брусьями

KPL115

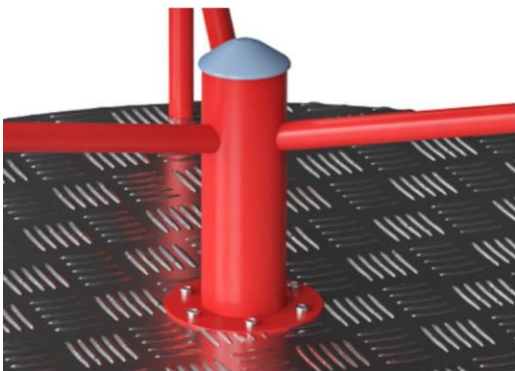

Стальные поверхности оцинкованы методом горячего цинкования внутри и снаружи и покрыты порошкообразной краской. Гальванизация обладает отличной устойчивостью к коррозии во внешних средах и требует низких эксплуатационных расходов.

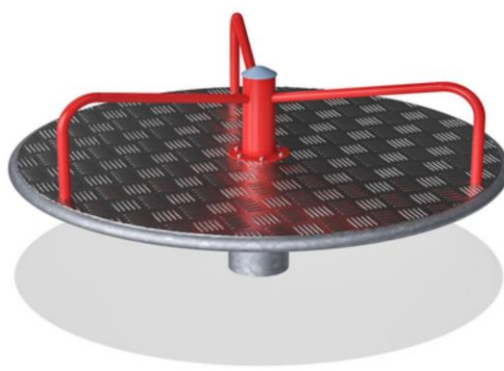

Высокопрочная подшипниковая система с двумя однорядными высококачественными шарикоподшипниками с резиновыми уплотнениями. Полностью закрытая несущая конструкция смазана на весь срок службы и расположена над землей.

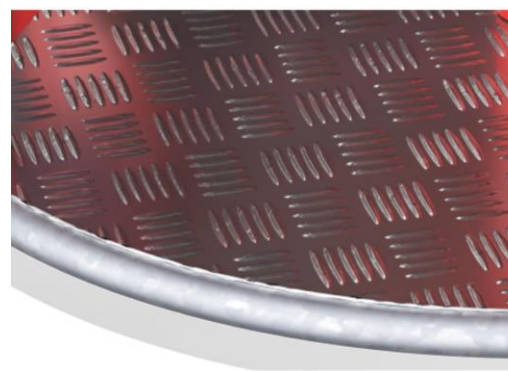

Палубная плита из высококачественного алюминия толщиной 3 мм с текстурным рисунком 2 мм. Эта алюминиевая пластина обеспечивает безопасную игру для всех пользователей и требует низких эксплуатационных расходов.

Номер товара KPL115-0501

## Информация по установке

Макс. высота падения	100 cm
Область безопасной поверхности	24,2 m <sup>2</sup>
Кол-во установщиков	2
Общее время установки	2.4
Объем раскопок	0,45 m <sup>3</sup>
Объем бетона	0,40 m <sup>3</sup>
Глубина фундамента	80 cm
Вес груза	148 kg
Варианты крепления	В грунт ✓

## Информация о гарантии

Оцинкованная сталь	Пожизненная
Алюминиевая палуба	15 лет
Конструкция с	5 лет
Гарантированные запасные части	10 лет



# Карусель с брусьями

KPL115

Макс. высота падения | Общая высота | Область безопасной поверхности

Макс. высота падения | Общая высота

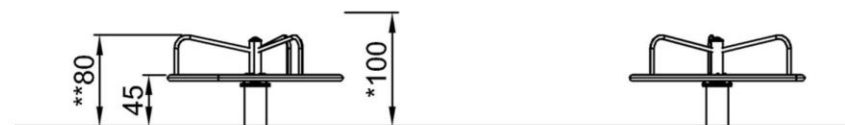
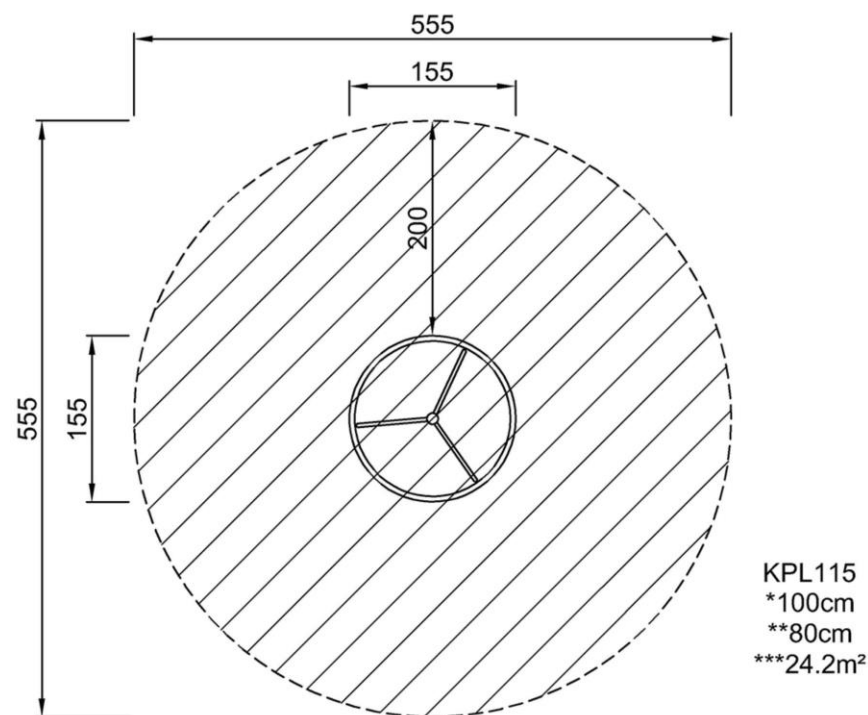

KPL115-xx01  
1:100

[Нажмите для ВИДА СВЕРХУ \(1:100\)](#)

[Нажмите для ВИДА СБОКУ \(1:100\)](#)

# Карусель с брусками

KPL115



## Handrails and side poles

**Physical:** pushing or pulling the carousel trains arm and leg muscles

**Social-Emotional:** pushing and pulling others facilitates cooperation and empathy: when to stop, how to take turns etc.

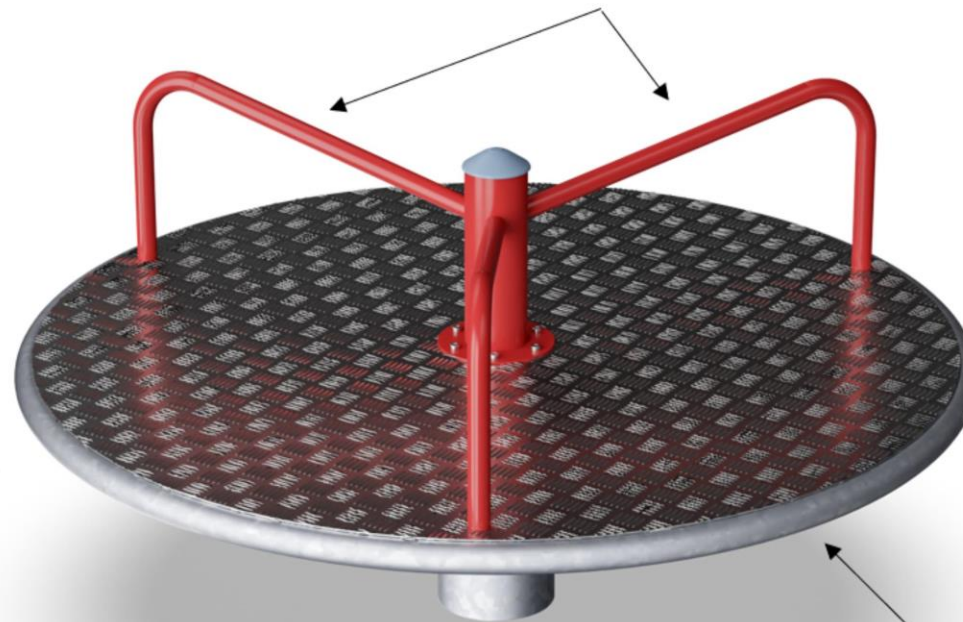

## Rotation

**Physical:** Pushing or pulling it into motion, children use their muscle strength as well as their cardio. The rotation trains the sense of balance and space, both important for e.g. navigating traffic safely.

**Social-Emotional:** Listening and negotiating e.g. speed of spinning, children develop their empathy and cooperation skills.



## Flat platform

**Physical:** Enables varied body positions e.g. lying, sitting, standing when spinning

**Social-Emotional:** Spaciousness invites bigger groups of children playing together.

# Карусель с брусками

KPL115



## ФИЗИЧЕСКИ

Радость движения:  
моторика, мышцы, кардио и  
плотность костей.



## СОЦИАЛЬНО-ЭМОЦИОНАЛЬНО

Радость быть вместе:  
командная работа, терпимость  
и чувство принадлежности.



## КОГНИТИВНО

Радость познания:  
любопытство, понимание случайных  
отношений и знание мира.



## КРЕАТИВНО

Радость создания:  
совместное творчество и  
эксперименты с материалами.



### БАЛАНС

Умение оставаться в вертикальном положении  
при ходьбе или стоянии на шаткой, наклонной  
или узкой поверхности.



### ПОДПРЫГИВАНИЕ

Умение подпрыгивать на адаптивной, гибкой,  
эластичной или растягивающейся поверхности.



### ЛАЗАНИЕ

Движение вверх путем скрещивания рук и ног  
по вертикальной или наклонной поверхности  
или сетке.



### КОНСТРУИРОВАНИЕ

Процесс создания новых форм, перемещение  
предметов в новое положение или строительство из  
материалов, которые можно трансформировать.



### ПОЛЗАНИЕ

Движение вперед или назад путем скрещивания  
рук и ног по горизонтальной или слегка  
наклонной поверхности.



### СЮЖЕТНО-РОЛЕВАЯ ИГРА

Игра, предметы которой пробуждают  
воображение и заставляют верить сценарию  
игры.



### СКОЛЬЖЕНИЕ

Движение из одной точки в другую без смещения  
ступней, в горизонтальном или вертикальном  
движении, в положении сидя, лежа или стоя.



### ВИС НА РУКАХ

Перенос тела руками, возможно для  
перехода на другую платформу или игровой  
предмет.



### ПРЫЖОК

Прыжок вверх или вниз по твердой поверхности.



### ПРИТЯГИВАНИЕ

Притягивание предмета к себе одной  
или двумя руками, или, возможно, с  
использованием всего тела.



### ТОЛКАНИЕ

Отталкивание предмета от себя одной или  
двумя руками, или, возможно, всем телом.



### РАСКАЧИВАНИЕ

Раскачивание взад-вперед или вбок,  
например на пружинном оборудовании.



### ВРАЩЕНИЕ

Включает в себя вертикальный или  
горизонтальный медленный поворот тела при  
помощи какого-либо оборудования.



### ПРАВИЛА ИГРЫ

Игра по правилам осуществляется во время  
сотрудничества и командной работы, например  
при игре в крестики-нолики или игры с мячом.



### ОЩУЩЕНИЯ

Процесс получения информации сенсорной  
системой: зрение, осязание или слух.



### СПУСК

Быстрое движение вниз, например, с горки.



### СОЦИАЛИЗАЦИЯ

Процесс встречи, общение или сотрудничество,  
которое стимулирует и облегчает социальное  
взаимодействие.



### ВРАЩЕНИЕ

Быстрые, повторяющиеся горизонтальные или  
вертикальные повороты тела на оборудовании,  
облегчающем подобные движения.



### ПОКАЧИВАНИЕ

Медленное раскачивание вперед-назад лежа,  
сидя или, возможно, стоя, в маятниковом или  
круговом движении, например на гамаке или  
на веревке.



### КАТАНИЕ НА КАЧЕЛЯХ

Качание вперед и назад или по круговому  
движению по беспрепятственной дуге в  
положении сидя, стоя или лежа.



### УДИВЛЕНИЕ

Мысли, которые заставляют детей использовать  
свои логические, абстрактные и творческие  
навыки мышления, а также память.