

# Карусель для инвалидных колясок

PCM157

**KOMPAN**  
Let's play



Номер товара PCM157-0201

## Общая информация о товаре

Размеры ДхШхВ	208x208x70 cm
Возрастная группа	2+
Игровая вместимость	8
Варианты окраски	

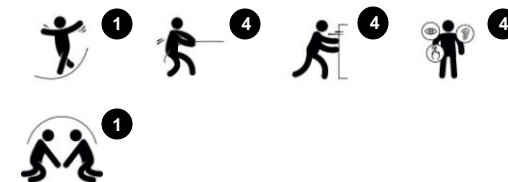

ВАУ! Эта игра для всех, вне зависимости от способностей каждого. Огромная поистине инклюзивная карусель с универсальным дизайном привлекает большие группы детей и взрослых. Конструкция на уровне земли делает карусель доступной для всех. Скамья обеспечивает удобное вращение. Поручни работают с обеих сторон. Изнутри

поручни предлагают хорошую поддержку, а снаружи необходимы для движения карусели. Вращение на этой карусели тренирует вестибулярный аппарат, чувство равновесия и пространственное восприятие. Преимущества, полученные в ходе игры, также включают в себя социальные навыки, такие как сотрудничество и сочувствие,

помогая друзьям всех способностей вращаться и помогая другим, желающим присоединиться или выйти. Инклюзивная карусель — это значимая игра для всех!



# Карусель для инвалидов колясок

PCM157

**KOMPAN**  
Let's play



Сверхмощное сварное карусельное шасси из квадратных стальных труб. Стальные поверхности оцинкованы горячим способом внутри и снаружи. Оцинковка имеет отличную стойкость к коррозии во внешних средах и не требует технического обслуживания.



Металлические детали изготовлены из высококачественной стали, оцинкованы горячим способом внутри и снаружи, без содержания свинца. Снаружи есть дополнительный слой порошкового покрытия. Это обеспечивает как отличную стойкость к коррозии, так и красочное оформление.

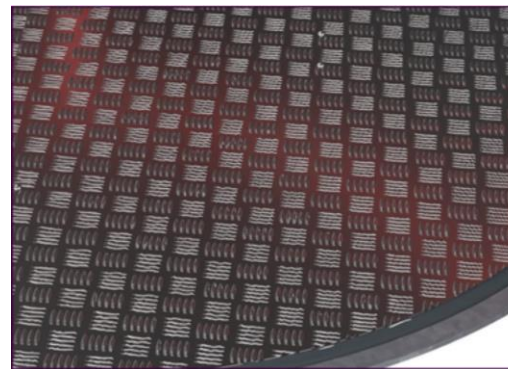

Палубная пластина из нескользящего алюминия толщиной 3 мм или пластина HPL толщиной 17,8 мм. Для теплых мест КОМПАН рекомендует пластину HPL, так как алюминий имеет свойство нагреваться в жаркую солнечную погоду. Обе пластины обеспечивают безопасную игру для всех пользователей и не требуют обслуживания.



Сиденье изготовлено из HPL толщиной 17,8 мм с очень высокой износостойкостью и уникальной нескользящей текстурой поверхности от КОМПАН.

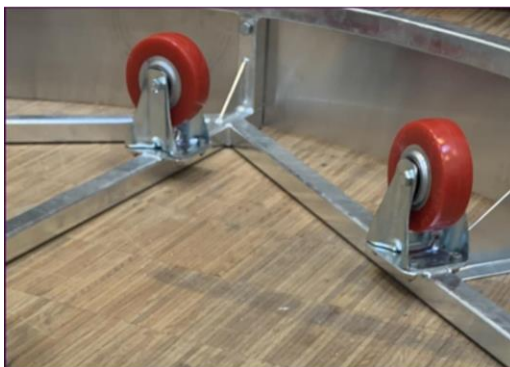

Роликовая система спроектирована с полностью закрытым смазанным центральным подшипником, который поддерживается 10-ю колесами диаметром 125 мм. Внешние колеса обеспечивают плавное вращение при большой нагрузке.



Наружное стальное кольцо из оцинкованной стали четко указывает, где начинается вращающаяся палуба.

Номер товара PCM157-0201

## Информация по установке

Макс. высота падения	100 cm
Область безопасной поверхности	29,0 m <sup>2</sup>
Кол-во установщиков	2
Общее время установки	4.7
Объем раскопок	2,32 m <sup>3</sup>
Объем бетона	0,62 m <sup>3</sup>
Глубина фундамента	37 cm
Вес груза	406 kg
Варианты крепления	В грунт ✓

## Информация о гарантии

Оцинкованная сталь	Пожизненная
Алюминиевая палуба	15 лет
Сиденье HPL	15 лет
Конструкция с	5 лет
Гарантированные запасные части	10 лет



# Карусель для инвалидов колясок

PCM157

Макс. высота падения | Общая высота | Область безопасной поверхности

Макс. высота падения | Общая высота

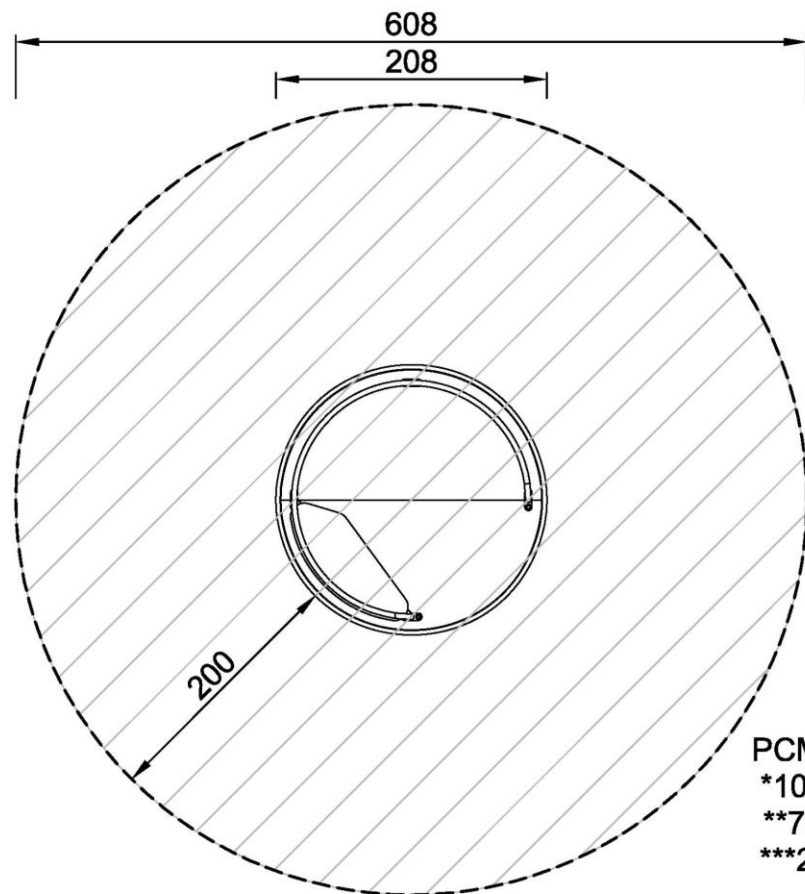

PCM157  
\*100cm  
\*\*70cm  
\*\*\*29m<sup>2</sup>

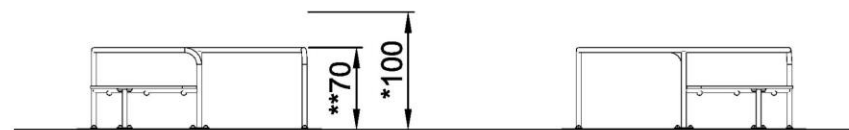

PCM157  
1:100

[Нажмите для ВИДА СВЕРХУ \(1:100\)](#)

[Нажмите для ВИДА СБОКУ \(1:100\)](#)

# Карусель для инвалидов колясок

PCM157



## Bench

**Social-Emotional:** a secure resting point for less confident or physically agile users. Great point for adult users or assistants.



## Handrails and side poles

**Physical:** pushing or pulling the carousel trains arm and leg muscles  
**Social-Emotional:** pushing and pulling others facilitates cooperation and empathy: when to stop, how to take turns etc.



## Open space

**Social-Emotional:** room for many users, with or without assistive devices, to spin and play together. Training of cooperation and empathy.



## Rotation

**Physical:** pushing or pulling it into motion, children use their muscle strength and strengthen their cardio. The rotation develops the sense of balance and space when enjoying the ride.  
**Social-Emotional:** listening and negotiating how slow or fast to go, children develop their empathy and cooperation skills.



## Wide open entrance

**Physical:** enough space for securely jumping on and off while spinning, training agility, balance and coordination, as well as building bone density.  
**Social-Emotional:** allows space for assistive devices and wheelchairs.

# Карусель для инвалидов колясок

PCM157



## ФИЗИЧЕСКИ

Радость движения:  
моторика, мышцы, кардио и  
плотность костей.



## СОЦИАЛЬНО-ЭМОЦИОНАЛЬНО

Радость быть вместе:  
командная работа, терпимость  
и чувство принадлежности.



## КОГНИТИВНО

Радость познания:  
любопытство, понимание случайных  
отношений и знание мира.



## КРЕАТИВНО

Радость создания:  
совместное творчество и  
эксперименты с материалами.



### БАЛАНС

Умение оставаться в вертикальном положении  
при ходьбе или стоянии на шаткой, наклонной  
или узкой поверхности.



### ВИС НА РУКАХ

Перенос тела руками, возможно для  
перехода на другую платформу или игровой  
предмет.



### ОЩУЩЕНИЯ

Процесс получения информации сенсорной  
системой: зрение, осязание или слух.



### ПОДПРЫГИВАНИЕ

Умение подпрыгивать на адаптивной, гибкой,  
эластичной или растягивающейся поверхности.



### ПРЫЖОК

Прыжок вверх или вниз по твердой поверхности.



### СПУСК

Быстрое движение вниз, например, с горки.



### ЛАЗАНИЕ

Движение вверх путем скрещивания рук и ног  
по вертикальной или наклонной поверхности  
или сетке.



### ПРИТЯГИВАНИЕ

Притягивание предмета к себе одной  
или двумя руками, или, возможно, с  
использованием всего тела.



### СОЦИАЛИЗАЦИЯ

Процесс встречи, общение или сотрудничество,  
которое стимулирует и облегчает социальное  
взаимодействие.



### КОНСТРУИРОВАНИЕ

Процесс создания новых форм, перемещение  
предметов в новое положение или строительство из  
материалов, которые можно трансформировать.



### ТОЛКАНИЕ

Отталкивание предмета от себя одной или  
двумя руками, или, возможно, всем телом.



### ВРАЩЕНИЕ

Быстрые, повторяющиеся горизонтальные или  
вертикальные повороты тела на оборудовании,  
облегчающем подобные движения.



### ПОЛЗАНИЕ

Движение вперед или назад путем скрещивания  
рук и ног по горизонтальной или слегка  
наклонной поверхности.



### РАСКАЧИВАНИЕ

Раскачивание взад-вперед или вбок,  
например на пружинном оборудовании.



### ПОКАЧИВАНИЕ

Медленное раскачивание вперед-назад лежа,  
сидя или, возможно, стоя, в маятниковом или  
круговом движении, например на гамаке или  
на веревке.



### СЮЖЕТНО-РОЛЕВАЯ ИГРА

Игра, предметы которой пробуждают  
воображение и заставляют верить сценарию  
игры.



### ВРАЩЕНИЕ

Включает в себя вертикальный или  
горизонтальный медленный поворот тела при  
помощи какого-либо оборудования.



### КАТАНИЕ НА КАЧЕЛЯХ

Качание вперед и назад или по круговому  
движению по беспрепятственной дуге в  
положении сидя, стоя или лежа.



### СКОЛЬЖЕНИЕ

Движение из одной точки в другую без смещения  
ступней, в горизонтальном или вертикальном  
движении, в положении сидя, лежа или стоя.



### ПРАВИЛА ИГРЫ

Игра по правилам осуществляется во время  
сотрудничества и командной работы, например  
при игре в крестики-нолики или игры с мячом.



### УДИВЛЕНИЕ

Мысли, которые заставляют детей использовать  
свои логические, абстрактные и творческие  
навыки мышления, а также память.