

Сиденье для качелей «Гнездо», Ø1,00 м

SW990081

KOMPAN
Let's play



Хорошо продуманные и разработанные сиденья для качелей необходимы для благоприятного игрового процесса. KOMPAN с гордостью представляет вам два новых дизайна сиденья «Гнездо». Оба сосредоточены на удобстве пользования, качестве компонентов и безопасности удара. Новые сиденья доступны на канатной или

модульно-корпусной основе.

Номер товара SW990081-06	
Общая информация о товаре	
Размеры ДхШхВ	192x106x208 cm
Возрастная группа	4+
Игровая вместимость	6
Варианты окраски	

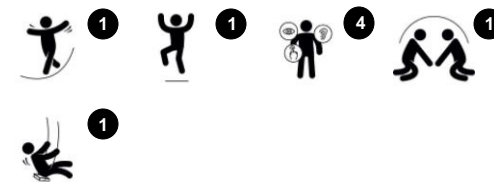

Сиденье для качелей «Гнездо», Ø1,00 м

SW990081

KOMPAN
Let's play



Оболочка изготовлена из 100% полиэтилена (PE), пригодного для вторичной переработки, и имеет форму цельного куска. Сиденье имеет большие наружные отверстия для поручней и средние отверстия для отвода воды и грязи. Четыре каната крепятся стальными кронштейнами из оцинкованной стали, что обеспечивает долговечность в течение многих лет.



Бамперы выполнены с сердечником из прочного полипропилена (PP) с более мягким наружным слоем из термопластичного каучука (TPE). Мягкие амортизаторы с противоскользящей поверхностью делают сиденье для качелей чрезвычайно удобным для пользователя.



Канаты изготовлены из УФ-стабилизированного полиамида с внутренним усилением стального троса. Канат подвергается индукционной обработке для создания прочного соединения между сталью и веревкой, что обеспечивает хорошую износостойкость.



Верхняя цепь и предохранительная цепь выполнены из высококачественной нержавеющей стали для обеспечения долговечности изделия.



Разработанные KOMPAN подвески для качелей из нержавеющей стали с функцией анти-закручивание. Подвески крепятся к поперечной балке на сварном кронштейне с помощью двух болтов. Подшипники залиты силиконовой смазкой и не требуют дополнительной смазки.

Номер товара SW990081-06

Информация по установке

Макс. высота падения	0 cm
Область безопасной поверхности	17,3 m ²
Кол-во установщиков	2
Общее время установки	0,3
Объем раскопок	0,00 m ³
Объем бетона	0,00 m ³
Глубина фундамента	0 cm
Вес груза	22 kg
Варианты крепления	

Информация о гарантии

Полые части PE	10 лет
Цепи	10 лет
Гарантированные запасные части	10 лет



Сиденье для качелей «Гнездо», Ø1,00 м

SW990081

Макс. высота падения | Общая высота | Область безопасной поверхности

Макс. высота падения | Общая высота

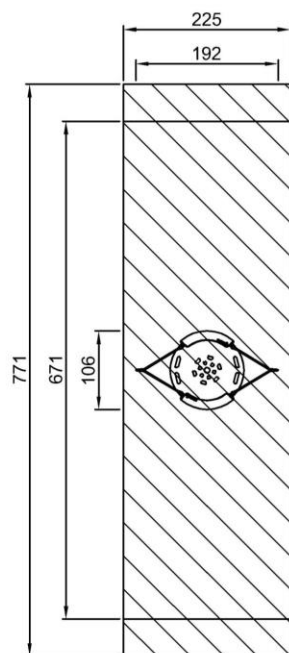

SW990081
***17.3m²

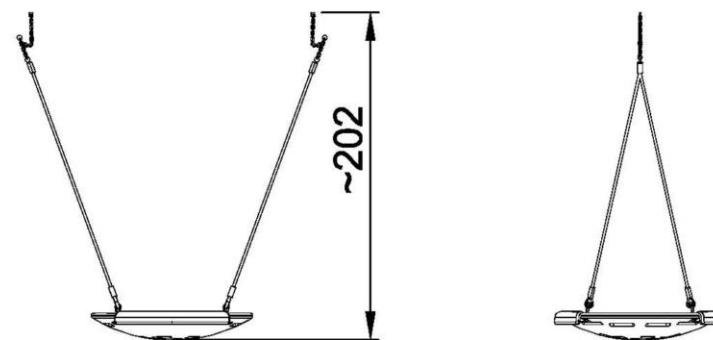

SW990081
1:100

[Нажмите для ВИДА СВЕРХУ \(1:100\)](#)

[Нажмите для ВИДА СБОКУ \(1:100\)](#)

Сиденье для качелей «Гнездо», Ø1,00 м

SW990081

KOMPAN
Let's play



Shell nest swing

Physical: balance, coordination and spatial awareness are developed when swinging.

The swinging movement trains the arm, leg and core muscles, and strengthens bone density when jumping off.

Social-Emotional: the spacious seat allows for many children standing, lying, seated together and is inclusive for all.

Cognitive: cause and effect understanding, rhythm and thinking skills are developed in younger children.



Сиденье для качелей «Гнездо», Ø1,00 м

SW990081



ФИЗИЧЕСКИ

Радость движения:
моторика, мышцы, кардио и
плотность костей.



СОЦИАЛЬНО-ЭМОЦИОНАЛЬНО

Радость быть вместе:
командная работа, терпимость
и чувство принадлежности.



КОГНИТИВНО

Радость познания:
любопытство, понимание случайных
отношений и знание мира.



КРЕАТИВНО

Радость создания:
совместное творчество и
эксперименты с материалами.



БАЛАНС

Умение оставаться в вертикальном положении
при ходьбе или стоянии на шаткой, наклонной
или узкой поверхности.



ВИС НА РУКАХ

Перенос тела руками, возможно для
перехода на другую платформу или игровой
предмет.



ОЩУЩЕНИЯ

Процесс получения информации сенсорной
системой: зрение, осязание или слух.



ПОДПРЫГИВАНИЕ

Умение подпрыгивать на адаптивной, гибкой,
эластичной или растягивающейся поверхности.



ПРЫЖОК

Прыжок вверх или вниз по твердой поверхности.



СПУСК

Быстрое движение вниз, например, с горки.



ЛАЗАНИЕ

Движение вверх путем скрещивания рук и ног
по вертикальной или наклонной поверхности
или сетке.



ПРИТЯГИВАНИЕ

Притягивание предмета к себе одной
или двумя руками, или, возможно, с
использованием всего тела.



СОЦИАЛИЗАЦИЯ

Процесс встречи, общение или сотрудничество,
которое стимулирует и облегчает социальное
взаимодействие.



КОНСТРУИРОВАНИЕ

Процесс создания новых форм, перемещение
предметов в новое положение или строительство из
материалов, которые можно трансформировать.



ТОЛКАНИЕ

Отталкивание предмета от себя одной или
двумя руками, или, возможно, всем телом.



ВРАЩЕНИЕ

Быстрые, повторяющиеся горизонтальные или
вертикальные повороты тела на оборудовании,
облегчающем подобные движения.



ПОЛЗАНИЕ

Движение вперед или назад путем скрещивания
рук и ног по горизонтальной или слегка
наклонной поверхности.



РАСКАЧИВАНИЕ

Раскачивание взад-вперед или вбок,
например на пружинном оборудовании.



ПОКАЧИВАНИЕ

Медленное раскачивание вперед-назад лежа,
сидя или, возможно, стоя, в маятниковом или
круговом движении, например на гамаке или
на веревке.



СЮЖЕТНО-РОЛЕВАЯ ИГРА

Игра, предметы которой пробуждают
воображение и заставляют верить сценарию
игры.



ВРАЩЕНИЕ

Включает в себя вертикальный или
горизонтальный медленный поворот тела при
помощи какого-либо оборудования.



КАТАНИЕ НА КАЧЕЛЯХ

Качание вперед и назад или по круговому
движению по беспрепятственной дуге в
положении сидя, стоя или лежа.



СКОЛЬЖЕНИЕ

Движение из одной точки в другую без смещения
ступней, в горизонтальном или вертикальном
движении, в положении сидя, лежа или стоя.



ПРАВИЛА ИГРЫ

Игра по правилам осуществляется во время
сотрудничества и командной работы, например
при игре в крестики-нолики или игры с мячом.



УДИВЛЕНИЕ

Мысли, которые заставляют детей использовать
свои логические, абстрактные и творческие
навыки мышления, а также память.