

Сиденье «Ты и я»

SW990122

KOMPAN
Let's play



Сиденье «Ты и Я» - это счастье для всей семьи. Теперь родители и дети, учителя и ученики, братишки и сестренки могут делиться друг с другом ощущением плавного полета. Качели не только доставляют детям радость, но также развивают их вестибулярный аппарат, восприимчивость равновесия и

пространства. Сидящее положение тренирует и укрепляет основные мышцы.

Сиденье для малышей имеет большое пространство для ног, обеспечивающее легкий доступ и выход для малыша. Передние широкие рукоятки предотвращают от наклона вперед. Все это особенности

помогают как детям, так и их родителям чувствовать себя в безопасности. Когда взрослый присоединяется к процессу качания, ребенок поддерживает зрительный контакт и наблюдает за взрослым под разным углом. Это необходимо для социально-эмоциональной связи.

Номер товара SW990122-00

Общая информация о товаре

Размеры ДхШхВ	61x93x237 cm
Возрастная группа	1+
Игровая вместимость	2
Варианты окраски	



Данные могут быть изменены без предварительного уведомления.

Сиденье «Ты и я»

SW990122

KOMPAN
Let's play



Разработанные KOMPAN подвески для качелей из нержавеющей стали с функцией анти-закручивание. Подвески крепятся к поперечной балке на сварном кронштейне с помощью двух болтов. Подшипники залиты силиконовой смазкой и не требуют дополнительной смазки.

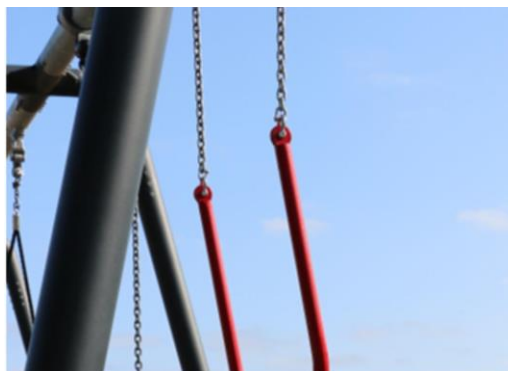

Сиденье «Ты и я» оснащено цепями из нержавеющей стали диаметром 6 мм.



Изнутри и снаружи горячо-погруженная оцинкованная стальная рама покрыта порошковой краской, а бампер на задней стороне рамы изготовлен из полиуретана.

Номер товара SW990122-00

Информация по установке

Макс. высота падения	0 см
Область безопасной поверхности	15,5 м ²
Кол-во установщиков	2
Общее время установки	0,3
Объем раскопок	0,00 м ³
Объем бетона	0,00 м ³
Глубина фундамента	0 см
Вес груза	25 kg
Варианты крепления	

Информация о гарантии

Оцинкованный/окрашенны	10 лет
Цепи	10 лет
Подвижные части	2 года
Сиденье для качелей	10 years
Гарантированные запасные части	10 лет



Сиденье для качелей «Ты и я» может быть установлено в системах KOMPAN с А-рамой, П-рамой и Robinia рамой на высоте 2,5 и 3,0 метра. Данное сиденье не применимо на высоте 2,0 метров.



Все мягкие материалы сидений для качелей максимально защищены от ультрафиолета и озона в рамках самых строгих экологических требований.



Детское сиденье изготовлено из черного TPV (Santoprene), а дизайн имеет большие отверстия для ног для удобного размещения ребенка/малыша.



Сиденье «Ты и я»

SW990122

Макс. высота падения | Общая высота | Область безопасной поверхности

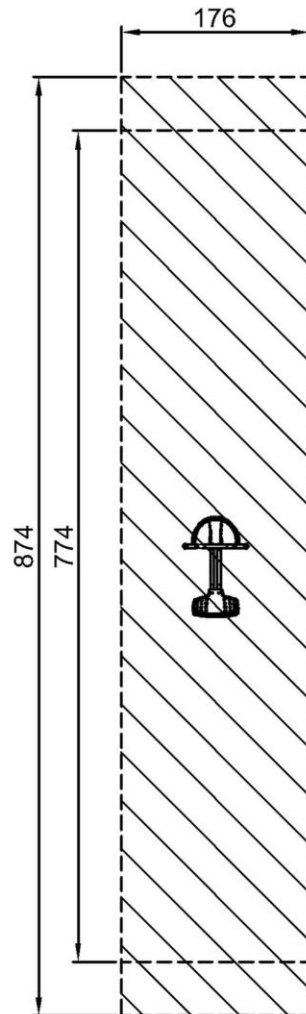

[Нажмите для ВИДА СВЕРХУ \(1:100\)](#)

Макс. высота падения | Общая высота

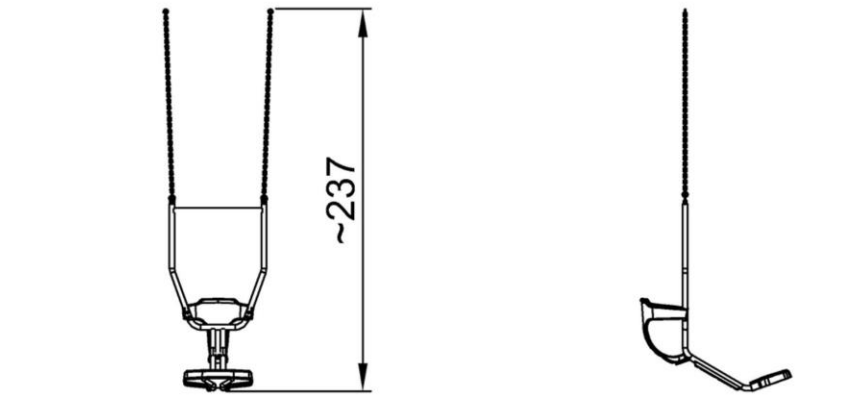

SW990122
1:100

[Нажмите для ВИДА СБОКУ \(1:100\)](#)

Сиденье «Ты и я»

SW990122



Grip bars

Physical: height and diameter to support grips of sizes from toddler to grandparent

Social-Emotional: feeling of security when being able to hold onto properly proportioned grip



Toddler seat

Physical: good back support and spaciousness to ease placing and lifting up, also in winter clothing

Social-Emotional: eye-height with adult stimulates social contact and emotional bonding

Cognitive: swinging movement trains spatial awareness and understanding of cause-and-effect



Back support

Physical: good, soft back support

Social-Emotional: feeling of security and comfort



Low, open seat

Physical:

Adult: possibility to place the toddler in the seat while keeping eye-contact

Older child: training of motor and muscle skills

Social-Emotional: security in analyzing toddler's moods while swinging



Holes for legs

Physical: ease of seating and room for movement

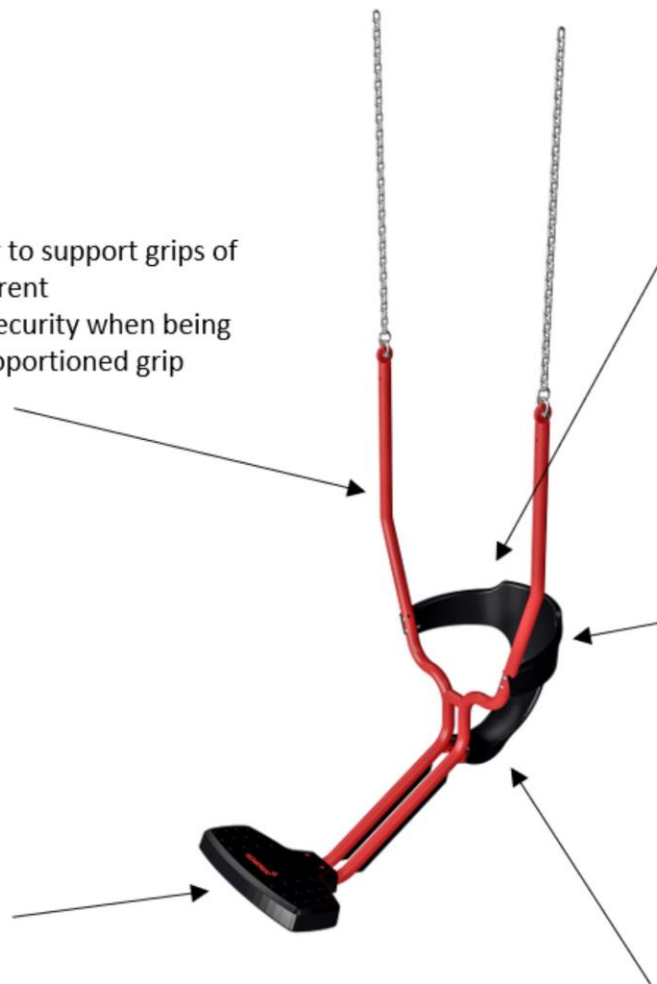

Сиденье «Ты и я»

SW990122



ФИЗИЧЕСКИ

Радость движения:
моторика, мышцы, кардио и
плотность костей.



СОЦИАЛЬНО-ЭМОЦИОНАЛЬНО

Радость быть вместе:
командная работа, терпимость
и чувство принадлежности.



КОГНИТИВНО

Радость познания:
любопытство, понимание случайных
отношений и знание мира.



КРЕАТИВНО

Радость создания:
совместное творчество и
эксперименты с материалами.



БАЛАНС

Умение оставаться в вертикальном положении при ходьбе или стоянии на шаткой, наклонной или узкой поверхности.



ВИС НА РУКАХ

Перенос тела руками, возможно для перехода на другую платформу или игровой предмет.



ОЩУЩЕНИЯ

Процесс получения информации сенсорной системой: зрение, осязание или слух.



ПОДПРЫГИВАНИЕ

Умение подпрыгивать на адаптивной, гибкой, эластичной или растягивающейся поверхности.



ПРЫЖОК

Прыжок вверх или вниз по твердой поверхности.



СПУСК

Быстрое движение вниз, например, с горки.



ЛАЗАНИЕ

Движение вверх путем скрещивания рук и ног по вертикальной или наклонной поверхности или сетке.



ПРИТЯГИВАНИЕ

Притягивание предмета к себе одной или двумя руками, или, возможно, с использованием всего тела.



СОЦИАЛИЗАЦИЯ

Процесс встречи, общение или сотрудничество, которое стимулирует и облегчает социальное взаимодействие.



КОНСТРУИРОВАНИЕ

Процесс создания новых форм, перемещение предметов в новое положение или строительство из материалов, которые можно трансформировать.



ТОЛКАНИЕ

Отталкивание предмета от себя одной или двумя руками, или, возможно, всем телом.



ВРАЩЕНИЕ

Быстрые, повторяющиеся горизонтальные или вертикальные повороты тела на оборудовании, облегчающем подобные движения.



ПОЛЗАНИЕ

Движение вперед или назад путем скрещивания рук и ног по горизонтальной или слегка наклонной поверхности.



РАСКАЧИВАНИЕ

Раскачивание взад-вперед или вбок, например на пружинном оборудовании.



ПОКАЧИВАНИЕ

Медленное раскачивание вперед-назад лежа, сидя или, возможно, стоя, в маятниковом или круговом движении, например на гамаке или на веревке.



СЮЖЕТНО-РОЛЕВАЯ ИГРА

Игра, предметы которой пробуждают воображение и заставляют верить сценарию игры.



ВРАЩЕНИЕ

Включает в себя вертикальный или горизонтальный медленный поворот тела при помощи какого-либо оборудования.



КАТАНИЕ НА КАЧЕЛЯХ

Качание вперед и назад или по круговому движению по беспрепятственной дуге в положении сидя, стоя или лежа.



СКОЛЬЖЕНИЕ

Движение из одной точки в другую без смещения ступней, в горизонтальном или вертикальном движении, в положении сидя, лежа или стоя.



ПРАВИЛА ИГРЫ

Игра по правилам осуществляется во время сотрудничества и командной работы, например при игре в крестики-нолики или игры с мячом.



УДИВЛЕНИЕ

Мысли, которые заставляют детей использовать свои логические, абстрактные и творческие навыки мышления, а также память.