

Гигантские качели «Гнездо»

M983

KOMPAN
Let's play



Штатив 360 качели «Гнездо», оцинкованный,
Ø120 см, сиденье – веревочное гнездо
красного цвета

Номер товара M98301-1009

Общая информация о товаре

Размеры ДхШхВ	651x750x454 cm
Возрастная группа	6+
Игровая вместимость	7
Варианты окраски	



Гигантские качели «Гнездо»

M983



Стальные поверхности оцинкованы методом горячего цинкования внутри и снаружи без содержания свинца. Гальванизация обладает отличной устойчивостью к коррозии во внешних средах и требует низких эксплуатационных расходов.



Поверхность с порошковым покрытием поверх гальванизации обрабатывается в два этапа: легкое шлифование и чистая подметание, порошковое покрытие - толщина 70-120 мкм.



Вращающаяся на 360 градусов уникальная поворотная вешалка из нержавеющей стали. Подвижные части поворотной подвески герметизированы и смазаны на весь срок эксплуатации. Система подвесов оснащена предохранительной цепью, которая предотвращает падение подвесной подвески при ее повреждении.



КОМПАН спроектировал сиденье «Гнездо», чтобы они были легкими по весу и соответствовали мировым стандартам безопасности. Мягкие ударопоглощающие амортизаторы с нескользящей поверхностью делают поворотное сиденье чрезвычайно удобным для пользователя. Выберите между версией с усиленной веревкой РА или версией из литого полиэтилена. Оба варианта оснащены мягкими резиновыми бамперами.



Подвески сидений доступны в двух материалах: цепь из нержавеющей стали или веревка. Канаты изготовлены из УФ-стабилизированного полиамида с внутренним усилением стального троса. Канат подвергается индукционной обработке для создания прочного соединения между сталью и канатом, что обеспечивает хорошую износостойкость.



Гигантские качели доступны в нескольких комбинациях с помощью цифрового конфигуратора продукции КОМПАН: оцинкованная сталь с выборочным слоем порошкового покрытия светло-зеленого цвета, подвески из веревки или нержавеющей стали, крепление в землю или на поверхности и сиденье «Гнездо» из веревки или панцерное.

Номер товара M98301-1009

Информация по установке

Макс. высота падения	179 cm
Область безопасной поверхности	61,4 m ²
Кол-во установщиков	2
Общее время установки	9.1
Объем раскопок	1,10 m ³
Объем бетона	0,65 m ³
Глубина фундамента	102 cm
Вес груза	888 kg
Варианты крепления	В грунт ✓ На поверхность ✓
Оцинкованная сталь	Пожизненная
Сиденье для качелей	10 years
Подвески для качелей	5 лет
Канаты и сети	10 лет
Гарантированные запасные части	10 лет



Данные могут быть изменены без предварительного уведомления.

Гигантские качели «Гнездо»

M983

KOMPAN
Let's play

Макс. высота падения | Общая высота | Область безопасной поверхности

Макс. высота падения | Общая высота

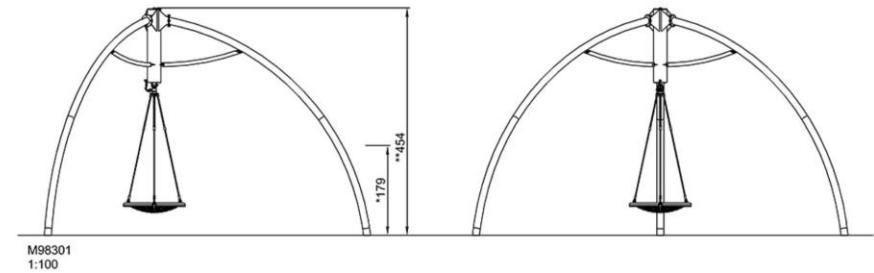
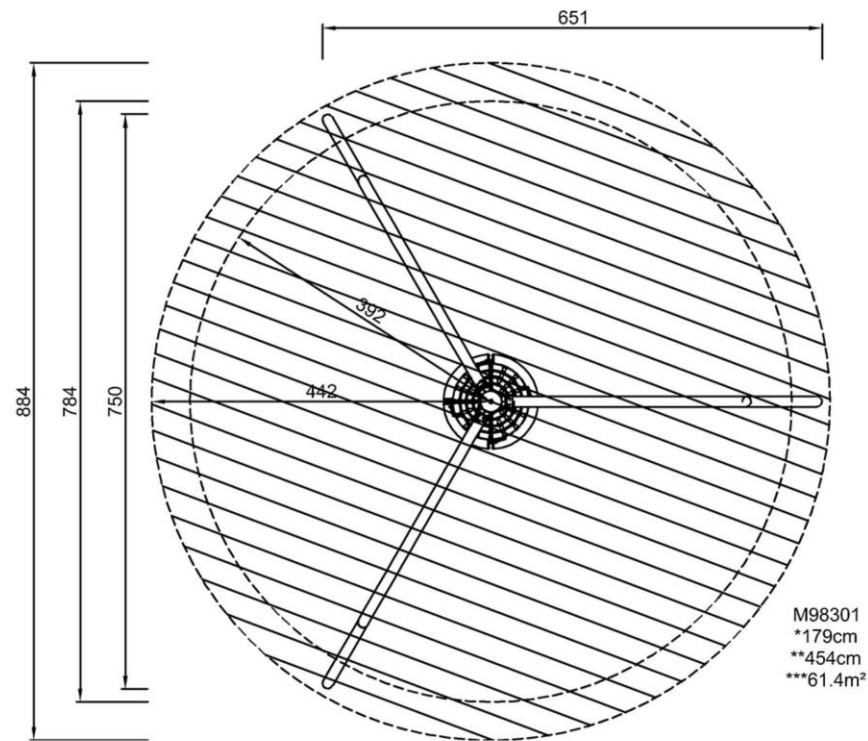

[Нажмите для ВИДА СВЕРХУ \(1:100\)](#)

[Нажмите для ВИДА СБОКУ \(1:100\)](#)

Гигантские качели «Гнездо»

M983



Swinging 360°

Physical: the rotating swing movement trains spatial awareness intensely, balance and coordination are further developed.

Social-Emotional: cooperation and empathy are trained when cooperating on directions of swinging.

Cognitive: figuring out how to use your body to navigate the swing in different directions is a great trainer of embodied cognition.



Birds nest swing

Physical: balance, coordination and spatial awareness are developed when swinging. The swinging movement trains the arm, leg and core muscles, and strengthens bone density when jumping off.

Social-Emotional: the spacious seat allows for many children standing, lying, seated together and is inclusive for all.

Cognitive: cause and effect understanding, rhythm and thinking skills are developed in younger children.

Гигантские качели «Гнездо»

M983



ФИЗИЧЕСКИ

Радость движения:
моторика, мышцы, кардио и
плотность костей.



СОЦИАЛЬНО-ЭМОЦИОНАЛЬНО

Радость быть вместе:
командная работа, терпимость
и чувство принадлежности.



КОГНИТИВНО

Радость познания:
любопытство, понимание случайных
отношений и знание мира.



КРЕАТИВНО

Радость создания:
совместное творчество и
эксперименты с материалами.



БАЛАНС

Умение оставаться в вертикальном положении при ходьбе или стоянии на шаткой, наклонной или узкой поверхности.



ВИС НА РУКАХ

Перенос тела руками, возможно для перехода на другую платформу или игровой предмет.



ОЩУЩЕНИЯ

Процесс получения информации сенсорной системой: зрение, осязание или слух.



ПОДПРЫГИВАНИЕ

Умение подпрыгивать на адаптивной, гибкой, эластичной или растягивающейся поверхности.



ПРЫЖОК

Прыжок вверх или вниз по твердой поверхности.



СПУСК

Быстрое движение вниз, например, с горки.



ЛАЗАНИЕ

Движение вверх путем скрещивания рук и ног по вертикальной или наклонной поверхности или сетке.



ПРИТЯГИВАНИЕ

Притягивание предмета к себе одной или двумя руками, или, возможно, с использованием всего тела.



СОЦИАЛИЗАЦИЯ

Процесс встречи, общение или сотрудничество, которое стимулирует и облегчает социальное взаимодействие.



КОНСТРУИРОВАНИЕ

Процесс создания новых форм, перемещение предметов в новое положение или строительство из материалов, которые можно трансформировать.



ТОЛКАНИЕ

Отталкивание предмета от себя одной или двумя руками, или, возможно, всем телом.



ВРАЩЕНИЕ

Быстрые, повторяющиеся горизонтальные или вертикальные повороты тела на оборудовании, облегчающем подобные движения.



ПОЛЗАНИЕ

Движение вперед или назад путем скрещивания рук и ног по горизонтальной или слегка наклонной поверхности.



РАСКАЧИВАНИЕ

Раскачивание взад-вперед или вбок, например на пружинном оборудовании.



ПОКАЧИВАНИЕ

Медленное раскачивание вперед-назад лежа, сидя или, возможно, стоя, в маятниковом или круговом движении, например на гамаке или на веревке.



СЮЖЕТНО-РОЛЕВАЯ ИГРА

Игра, предметы которой пробуждают воображение и заставляют верить сценарию игры.



ВРАЩЕНИЕ

Включает в себя вертикальный или горизонтальный медленный поворот тела при помощи какого-либо оборудования.



КАТАНИЕ НА КАЧЕЛЯХ

Качание вперед и назад или по круговому движению по беспрепятственной дуге в положении сидя, стоя или лежа.



СКОЛЬЖЕНИЕ

Движение из одной точки в другую без смещения ступней, в горизонтальном или вертикальном движении, в положении сидя, лежа или стоя.



ПРАВИЛА ИГРЫ

Игра по правилам осуществляется во время сотрудничества и командной работы, например при игре в крестики-нолики или игры с мячом.



УДИВЛЕНИЕ

Мысли, которые заставляют детей использовать свои логические, абстрактные и творческие навыки мышления, а также память.