

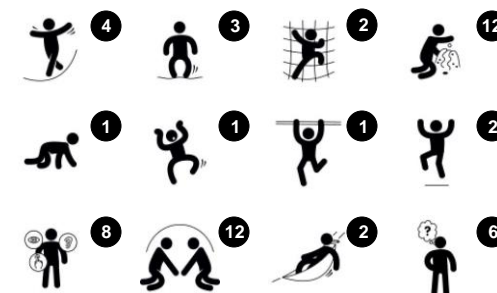

Номер товара PCE305000-0603

Общая информация о товаре

Размеры ДхШхВ	829x632x173 cm
Возрастная группа	2+
Игровая вместимость	32
Варианты окраски	



«Творец» - это универсальная структура для самых маленьких игроков. «Творец» поддерживает фундаментальное развитие физических, социально-эмоциональных когнитивных и творческих навыков. Прыгая на мосту из резиновой мембраны, дети укрепляют координацию и плотность костей. Сетка и перилла развивают перекрестную

координацию и силу верхней части тела. Приятный игровой уголок и панели на уровне земли добавляют сенсорные игровые события, такие как музыка и звук, и способствуют ловкости, а также навыкам логического мышления. Прозрачность структуры поощряет социальное взаимодействие между игроками, а также

доступность структуры для всех желающих, не смотря на их физические возможности.



Данные могут быть изменены без предварительного уведомления.

Создатель

PCE3050



Панели Curved ELEMENTS отлиты из устойчивого к ультрафиолетовому излучению переработанного полиэтилена с множеством опций для встроенных игровых функций, что также обеспечивает надежное решение для панелей. Прямые панели изготовлены из 19 мм KOMPAN EcoCore™ PE, который является очень прочным, экологически чистым и пригодным для вторичной переработки материалом.



Отображаемые элементы для скалолазания отлиты в одно целое с толщиной стенки не менее 5 мм. Элементы для скалолазания изготовлены из переработанного PE, который устойчив к перепадам температуры и вандализму.



Крыши структур ELEMENTS изготовлены из перерабатываемого PE с минимальной толщиной стенки 5 мм, что обеспечивает высокую долговечность в любых климатических условиях по всему миру. Стальные трубы оцинкованы методом горячего цинкования внутри и снаружи для максимальной прочности.



Палубы серии ELEMENTS изготовлены из HPL толщиной 17,8 мм и поддерживаются уникальной алюминиевой рамой с несколькими вариантами крепления с использованием алюминиевых разъемов. Основные стойки изготовлены из высококачественной предварительно оцинкованной стали с порошковым покрытием. Столбы закрыты крышками из УФ-стабилизированного нейлона (PA6).

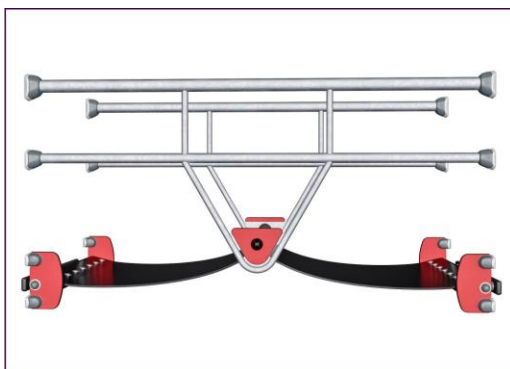

Резиновые мембраны ELEMENTS представляют собой конвейерную ленту, изготовленную из слоев каучука, смешанных с натуральным каучуком и SBR-каучуком, а также заделанных слоями армирования из тканых ПЭ и ПА. Толщина 8 мм обеспечивает высокую долговечность в любых условиях.

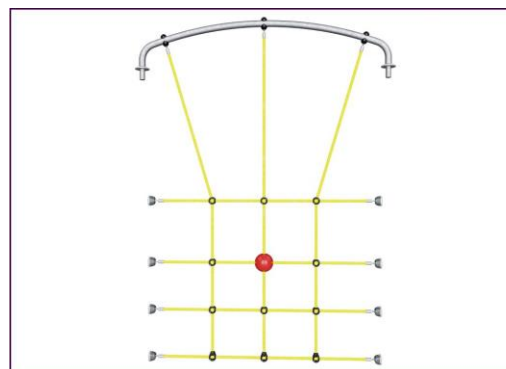

Канаты ELEMENTS состоят из стальной проволоки с шестью нитями и сердечника из стальной проволоки. Каждая прядь плотно обмотана нитью PES, которая расплавляется на каждую прядь. После того, как начальное трение убирает поверхностные волокна, остается более твердое покрытие из PES, защищая каждую прядь. Это придает канатам устойчивость к вандализму.

Номер товара PCE305000-0603

Информация по установке

Макс. высота падения	166 см				
Область безопасной поверхности	69,7 м ²				
Кол-во установщиков	2				
Общее время установки	29.3				
Объем раскопок	0,60 м ³				
Объем бетона	0,13 м ³				
Глубина фундамента	60 см				
Вес груза	813 kg				
Варианты крепления	<table border="0"> <tr> <td>В грунт</td> <td>✓</td> </tr> <tr> <td>На поверхность</td> <td>✓</td> </tr> </table>	В грунт	✓	На поверхность	✓
В грунт	✓				
На поверхность	✓				
EcoCore HDPE	Пожизненная				
Столб	10 лет				
Изогнутые панели	10 лет				
Мембрана	2 года				
Гарантированные запасные части	10 лет				



Данные могут быть изменены без предварительного уведомления.

Макс. высота падения | Общая высота | Область безопасной поверхности

Макс. высота падения | Общая высота

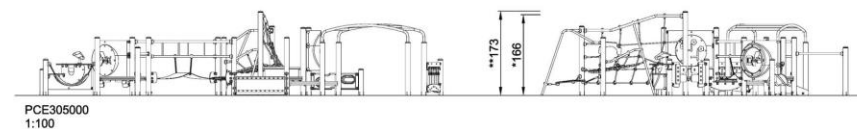
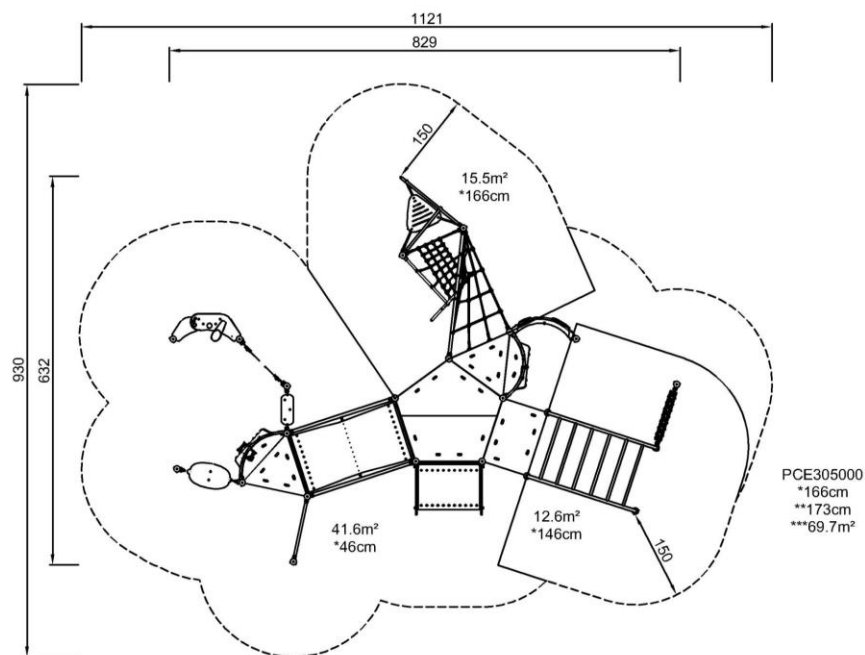

[Нажмите для ВИДА СВЕРХУ \(1:100\)](#)

[Нажмите для ВИДА СБОКУ \(1:100\)](#)



Changeable sand funnel

Social-Emotional: supports cooperation and turn-taking as children pour water or materials into the funnel.
Cognitive: the passing of materials through funnels develops the children's logical thinking and for younger children the understanding of object permanence: that materials don't vanish, but run through at the other end.
Creative: the sand funnel can be turned, creating new directions of dispensing materials.



Climbing net twist

Physical: cross coordination and muscle strength when climbing and crawling through the net. Sense of balance when swaying on red plate.
Social-Emotional: breaks are invited on the horizontal parts of the twisted net, allowing for socializing.
Cognitive: figuring out how to position body to climb the twisted net.



Flower panel

Social-Emotional: invites cooperation due to the two-sidedness and provides for parallel play.
Cognitive: stimulates cause and effect understanding and logical thinking: making sounds when running flower through vertical grooves.
Creative: children can leave their mark, placing the flowers in different positions.



Overhead ladder

Physical: develops children's upper body muscles and arm strength, cross coordination and spatial awareness. This is especially important due to sedentary lifestyles and back-pain in children.
Social-Emotional: chill and socialize on top of the overhead ladder, training cooperation.



Flap door

Physical: tactile stimulation from leaning the body through rubber doors.
Social-Emotional: stimulates turn-taking.
Cognitive: suggests a theme and supports dramatic play, which stimulates languages and communication skills.



Hammock

Physical: coordination and sense of balance when swaying.
Social-Emotional: meeting, pushing friends gently back and forth, turn-taking.
Cognitive: for toddlers cause and effect understanding.



Membrane bridge

Physical: agility, balance and coordination, force of movement and sense of effort. Development of bone density when jumping.
Social-Emotional: turn-taking, problem solving and cooperation when bouncing others. Relaxation when lying or sitting, being bounced by others.
Cognitive: understanding of cause and effect, logical thinking.



Xylophone music panel

Social-Emotional: invites social interaction and co-creation for more children, on both sides.
Cognitive: understanding of cause and effect when striking tubes and creating sound.
Creative: the creation of different intensity and tonality stimulates creative skills.





ФИЗИЧЕСКИ

Радость движения:
моторика, мышцы, кардио и
плотность костей.



СОЦИАЛЬНО-ЭМОЦИОНАЛЬНО

Радость быть вместе:
командная работа, терпимость
и чувство принадлежности.



КОГНИТИВНО

Радость познания:
любопытство, понимание случайных
отношений и знание мира.



КРЕАТИВНО

Радость создания:
совместное творчество и
эксперименты с материалами.



БАЛАНС

Умение оставаться в вертикальном положении
при ходьбе или стоянии на шаткой, наклонной
или узкой поверхности.



ПОДПРЫГИВАНИЕ

Умение подпрыгивать на адаптивной, гибкой,
эластичной или растягивающейся поверхности.



ЛАЗАНИЕ

Движение вверх путем скрещивания рук и ног
по вертикальной или наклонной поверхности
или сетке.



КОНСТРУИРОВАНИЕ

Процесс создания новых форм, перемещение
предметов в новое положение или строительство из
материалов, которые можно трансформировать.



ПОЛЗАНИЕ

Движение вперед или назад путем скрещивания
рук и ног по горизонтальной или слегка
наклонной поверхности.



СЮЖЕТНО-РОЛЕВАЯ ИГРА

Игра, предметы которой пробуждают
воображение и заставляют верить сценарию
игры.



СКОЛЬЖЕНИЕ

Движение из одной точки в другую без смещения
ступней, в горизонтальном или вертикальном
движении, в положении сидя, лежа или стоя.



ВИС НА РУКАХ

Перенос тела руками, возможно для
перехода на другую платформу или игровой
предмет.



ПРЫЖОК

Прыжок вверх или вниз по твердой поверхности.



ПРИТЯГИВАНИЕ

Притягивание предмета к себе одной
или двумя руками, или, возможно, с
использованием всего тела.



ТОЛКАНИЕ

Отталкивание предмета от себя одной или
двумя руками, или, возможно, всем телом.



РАСКАЧИВАНИЕ

Раскачивание взад-вперед или вбок,
например на пружинном оборудовании.



ВРАЩЕНИЕ

Включает в себя вертикальный или
горизонтальный медленный поворот тела при
помощи какого-либо оборудования.



ПРАВИЛА ИГРЫ

Игра по правилам осуществляется во время
сотрудничества и командной работы, например
при игре в крестики-нолики или игры с мячом.



ОЩУЩЕНИЯ

Процесс получения информации сенсорной
системой: зрение, осязание или слух.



СПУСК

Быстрое движение вниз, например, с горки.



СОЦИАЛИЗАЦИЯ

Процесс встречи, общение или сотрудничество,
которое стимулирует и облегчает социальное
взаимодействие.



ВРАЩЕНИЕ

Быстрые, повторяющиеся горизонтальные или
вертикальные повороты тела на оборудовании,
облегчающем подобные движения.



ПОКАЧИВАНИЕ

Медленное раскачивание вперед-назад лежа,
сидя или, возможно, стоя, в маятниковом или
круговом движении, например на гамаке или
на веревке.



КАТАНИЕ НА КАЧЕЛЯХ

Качание вперед и назад или по круговому
движению по беспрепятственной дуге в
положении сидя, стоя или лежа.



УДИВЛЕНИЕ

Мысли, которые заставляют детей использовать
свои логические, абстрактные и творческие
навыки мышления, а также память.