

# Творец

PCE503

**KOMPAN**  
Let's play



Номер товара PCE503-0603

## Общая информация о товаре

Размеры ДхШхВ	179x176x303 cm
Возрастная группа	1+
Игровая вместимость	6
Варианты окраски	

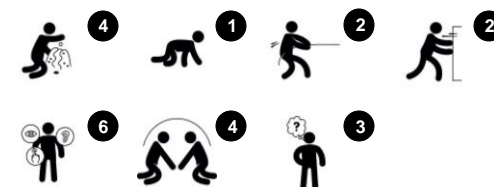

«Творец» с его прекрасным закрытым игровым пространством - это возможность для более спокойной игры. Панели предлагают игру с воронками и песком, что стимулирует понимание постоянства объекта у ребенка. Панель с песком добавляет не только активности для мелкой моторики, но также тренирует логическое

мышление. При правильном расположении песка, его можно перемещать с одного ковша на другой. Веселая панель восхождения позволяет перемещать вещи через отверстия. Более того, панель создает два пространства: внутреннее и внешнее. Три стороны игровой структуры расположены на разной высоте, создавая

несколько точек для социального взаимодействия. «Творец» - игровое пространство для большого количества детей как снаружи, так и внутри.



# Творец

PCE503



Панели Curved ELEMENTS отлиты из устойчивого к ультрафиолетовому излучению переработанного полиэтилена с множеством опций для встроенных игровых функций, что также обеспечивает надежное решение для панелей. Прямые панели изготовлены из 19 мм KOMPAN EcoCore™ PE, который является очень прочным, экологически чистым и пригодным для вторичной переработки материалом.



Отображаемые элементы для скалолазания отлиты в одно целое с толщиной стенки не менее 5 мм. Элементы для скалолазания изготовлены из перерабатываемого PE, который устойчив к перепадам температуры и вандализму.



Крыши структур ELEMENTS изготовлены из перерабатываемого PE с минимальной толщиной стенки 5 мм, что обеспечивает высокую долговечность в любых климатических условиях по всему миру. Стальные трубы оцинкованы методом горячего цинкования внутри и снаружи для максимальной прочности.



Палубы серии ELEMENTS изготовлены из HPL толщиной 17,8 мм и поддерживаются уникальной алюминиевой рамой с несколькими вариантами крепления с использованием алюминиевых разъемов. Основные стойки изготовлены из высококачественной предварительно оцинкованной стали с порошковым покрытием. Столбы закрыты крышками из УФ-стабилизированного нейлона (PA6).

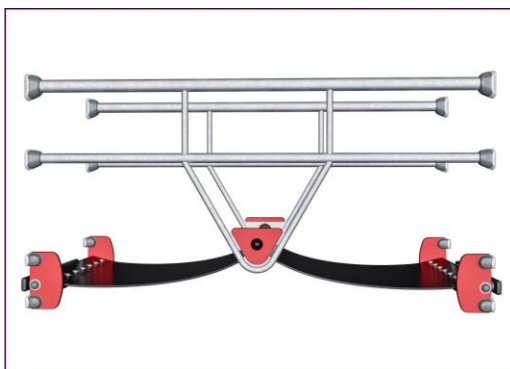

Резиновые мембраны ELEMENTS представляют собой конвейерную ленту, изготовленную из слоев каучука, смешанных с натуральным каучуком и SBR-каучуком, а также заделанных слоями армирования из тканых ПЭ и ПА. Толщина 8 мм обеспечивает высокую долговечность в любых условиях.

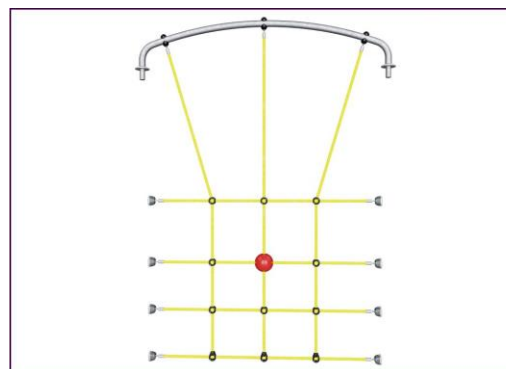

Канаты ELEMENTS состоят из стальной проволоки с шестью нитями и сердечника из стальной проволоки. Каждая прядь плотно обмотана нитью PES, которая расплавляется на каждую прядь. После того, как начальное трение убирает поверхностные волокна, остается более твердое покрытие из PES, защищая каждую прядь. Это придает канатам устойчивость к вандализму.

Номер товара PCE503-0603

## Информация по установке

Макс. высота падения	0 см				
Область безопасной поверхности	17,1 м <sup>2</sup>				
Кол-во установщиков	2				
Общее время установки	7.5				
Объем раскопок	0,09 м <sup>3</sup>				
Объем бетона	0,04 м <sup>3</sup>				
Глубина фундамента	60 см				
Вес груза	156 kg				
Варианты крепления	<table border="0"> <tr> <td>В грунт</td> <td>✓</td> </tr> <tr> <td>На поверхность</td> <td>✓</td> </tr> </table>	В грунт	✓	На поверхность	✓
В грунт	✓				
На поверхность	✓				
EcoCore HDPE	Пожизненная				
Столб	10 лет				
Изогнутые панели	10 лет				
Мембрана	2 года				
Гарантированные запасные части	10 лет				



Данные могут быть изменены без предварительного уведомления.

Макс. высота падения | Общая высота | Область безопасной поверхности

Макс. высота падения | Общая высота

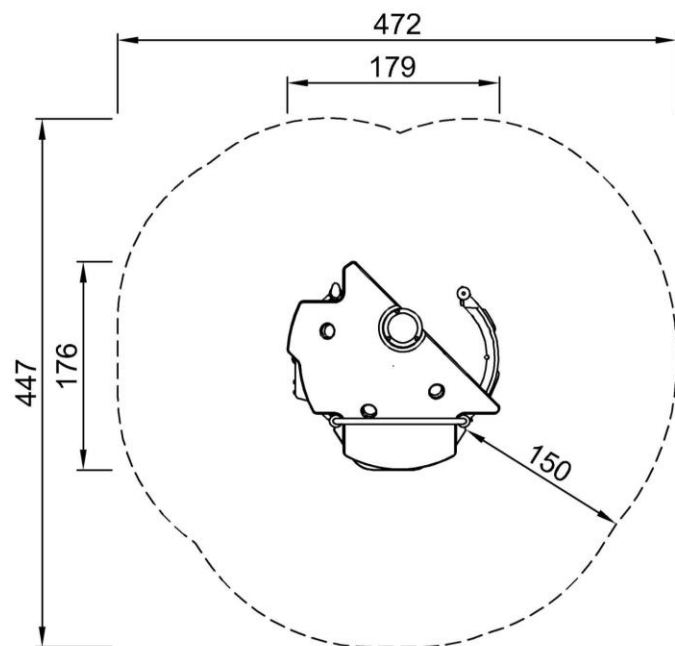

PCE503  
\*\*303cm  
\*\*\*17.1m<sup>2</sup>

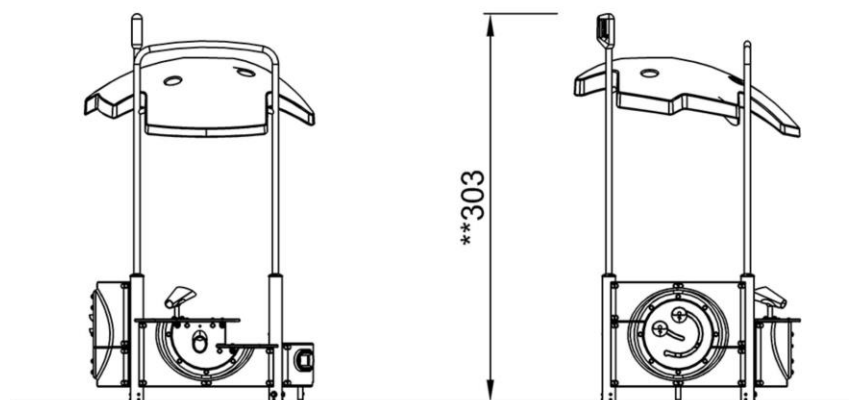

PCE503  
1:100

[Нажмите для ВИДА СВЕРХУ \(1:100\)](#)

[Нажмите для ВИДА СБОКУ \(1:100\)](#)



## Wall with holes

**Social-Emotional:** corner where children can sit and exchange.  
**Cognitive:** object permanence understanding when sticking things through the panel holes.



## Sand scoops panel

**Physical:** hand eye coordination and push-pull movements.  
**Social-Emotional:** invites cooperation due to the two-sidedness and provides for parallel play.  
**Cognitive:** logical thinking: cause and effect understanding when running scoops in grooves or shifting materials from scoop to scoop.  
**Creative:** shifting scoops, creating new scoop positions.



## Desk

**Social-Emotional:** fine meeting place and a space creator. Sharing and cooperation from both sides create a social scenario that supports communication and cooperation.



## Changeable sand funnel

**Social-Emotional:** supports cooperation and turn-taking as children pour water or materials into the funnel.  
**Cognitive:** the passing of materials through funnels develops the children's logical thinking and for younger children the understanding of object permanence: that materials don't vanish, but run through at the other end.  
**Creative:** the sand funnel can be turned, creating new directions of dispensing materials.



## Funnel

**Social-Emotional:** trains cooperation and turn-taking as children put materials into the funnel.  
**Cognitive:** the passing of materials through funnels supports the children's logical thinking and for younger children the understanding of object permanence: that materials don't vanish, but run through at the other end.





## ФИЗИЧЕСКИ

Радость движения:  
моторика, мышцы, кардио и  
плотность костей.



## СОЦИАЛЬНО-ЭМОЦИОНАЛЬНО

Радость быть вместе:  
командная работа, терпимость  
и чувство принадлежности.



## КОГНИТИВНО

Радость познания:  
любопытство, понимание случайных  
отношений и знание мира.



## КРЕАТИВНО

Радость создания:  
совместное творчество и  
эксперименты с материалами.



### БАЛАНС

Умение оставаться в вертикальном положении  
при ходьбе или стоянии на шаткой, наклонной  
или узкой поверхности.



### ВИС НА РУКАХ

Перенос тела руками, возможно для  
перехода на другую платформу или игровой  
предмет.



### ОЩУЩЕНИЯ

Процесс получения информации сенсорной  
системой: зрение, осязание или слух.



### ПОДПРЫГИВАНИЕ

Умение подпрыгивать на адаптивной, гибкой,  
эластичной или растягивающейся поверхности.



### ПРЫЖОК

Прыжок вверх или вниз по твердой поверхности.



### СПУСК

Быстрое движение вниз, например, с горки.



### ЛАЗАНИЕ

Движение вверх путем скрещивания рук и ног  
по вертикальной или наклонной поверхности  
или сетке.



### ПРИТЯГИВАНИЕ

Притягивание предмета к себе одной  
или двумя руками, или, возможно, с  
использованием всего тела.



### СОЦИАЛИЗАЦИЯ

Процесс встречи, общение или сотрудничество,  
которое стимулирует и облегчает социальное  
взаимодействие.



### КОНСТРУИРОВАНИЕ

Процесс создания новых форм, перемещение  
предметов в новое положение или строительство из  
материалов, которые можно трансформировать.



### ТОЛКАНИЕ

Отталкивание предмета от себя одной или  
двумя руками, или, возможно, всем телом.



### ВРАЩЕНИЕ

Быстрые, повторяющиеся горизонтальные или  
вертикальные повороты тела на оборудовании,  
облегчающем подобные движения.



### ПОЛЗАНИЕ

Движение вперед или назад путем скрещивания  
рук и ног по горизонтальной или слегка  
наклонной поверхности.



### РАСКАЧИВАНИЕ

Раскачивание взад-вперед или вбок,  
например на пружинном оборудовании.



### ПОКАЧИВАНИЕ

Медленное раскачивание вперед-назад лежа,  
сидя или, возможно, стоя, в маятниковом или  
круговом движении, например на гамаке или  
на веревке.



### СЮЖЕТНО-РОЛЕВАЯ ИГРА

Игра, предметы которой пробуждают  
воображение и заставляют верить сценарию  
игры.



### ВРАЩЕНИЕ

Включает в себя вертикальный или  
горизонтальный медленный поворот тела при  
помощи какого-либо оборудования.



### КАТАНИЕ НА КАЧЕЛЯХ

Качание вперед и назад или по круговому  
движению по беспрепятственной дуге в  
положении сидя, стоя или лежа.



### СКОЛЬЖЕНИЕ

Движение из одной точки в другую без смещения  
ступней, в горизонтальном или вертикальном  
движении, в положении сидя, лежа или стоя.



### ПРАВИЛА ИГРЫ

Игра по правилам осуществляется во время  
сотрудничества и командной работы, например  
при игре в крестики-нолики или игры с мячом.



### УДИВЛЕНИЕ

Мысли, которые заставляют детей использовать  
свои логические, абстрактные и творческие  
навыки мышления, а также память.