

Башенка с двумя горками

ELE400049

KOMPAN
Let's play



Номер товара ELE400049-3717BL

Общая информация о товаре

Размеры ДхШхВ	382x157x183 cm
Возрастная группа	2+
Игровая вместимость	7
Варианты окраски	

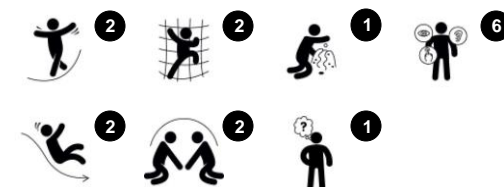

Верхняя платформа башни обеспечивает отличный обзор и позволяет легко добираться до горки. Антенну модно использовать в качестве стартового сигнала для детей, которые хотят спуститься по желобу.

Башенка с двумя горками

ELE400049

KOMPAN
Let's play



Основные опоры, представляющие собой 4-дюймовые предварительно оцинкованные с наружи и внутри стальные трубы с наружным слоем из полиуретановой резины толщиной 3 мм. Резина PUR отливается непосредственно на стальную трубу для обеспечения идеальной адгезии для длительного срока службы в любых климатических условиях.



Изогнутые и прямые панели изготовлены из УФ-стабилизированного полиэтилена. Панели имеют несколько встроенных игровых функций, что также обеспечивает надежное решение для панели. Другие панели изготовлены из 19мм PE EcoCore™ от KOMPAN, который является очень прочным, экологичным и пригодным для вторичной переработки материалом.



Панели и игровые элементы крепятся к опорам с помощью бессвинцовых алюминиевых разъемов, отлитых под давлением, с герметичными головками болтов. Разъемы крепятся к стойке с помощью ремня из нержавеющей стали и затягиваются стальными болтами Loctite.



Большие мероприятия изготовлены из перерабатываемого полиэтилена. Изображенная горка отлита из цельного листа, толщина стенок которого не менее 5,5 мм, что обеспечивает высокую долговечность в любых климатических условиях по всему миру.



Альпинистские сетки изготовлены из стабилизированного ультрафиолетовым излучением полипропиленового троса с внутренним армированием стального троса. Канат подвергается индукционной обработке для обеспечения максимальной фиксации между сталью и канатом, что обеспечивает отличную износостойкость. Все соединители веревки изготовлены из 100% перерабатываемого PA материала.

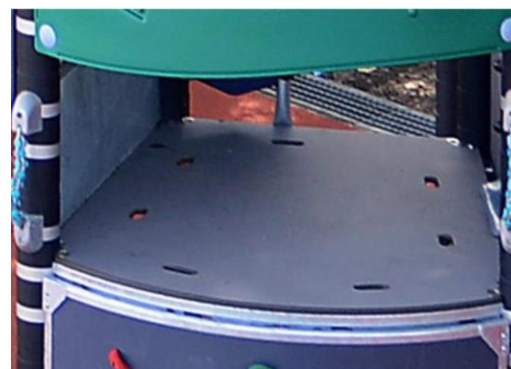

Все настилы опираются на сварную стальную раму из горячеоцинкованной стали уникальной конструкции с несколькими вариантами крепления. Настилы HPL толщиной 17,8 мм обладают очень высокой износостойкостью и уникальной нескользящей текстурой поверхности KOMPAN.

Номер товара ELE400049-3717BL

Информация по установке

Макс. высота падения	100 cm
Область безопасной поверхности	23,9 m ²
Кол-во установщиков	2
Общее время установки	11.9
Объем раскопок	0,26 m ³
Объем бетона	0,00 m ³
Глубина фундамента	90 cm
Вес груза	302 kg
Варианты крепления	В грунт ✓ На поверхнос-ти ✓
Изогнутые панели	10 лет
Столб	10 лет
Палубы HPL	15 лет
Канаты и сети	10 лет
Гарантированные запасные части	10 лет



Башенка с двумя горками

ELE400049

KOMPAN
Let's play

Макс. высота падения | Общая высота | Область безопасной поверхности

Макс. высота падения | Общая высота

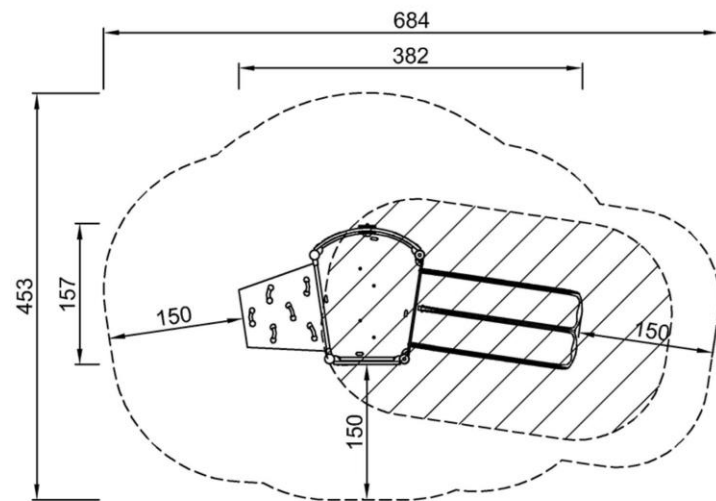

ELE400049BL
*100cm
**183cm
****23.9m²

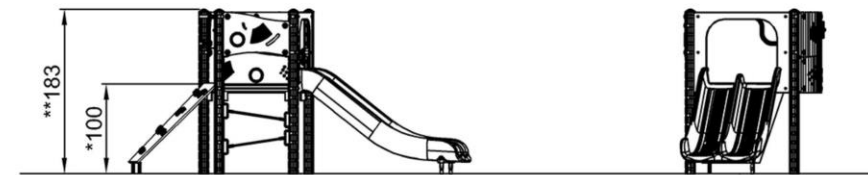

ELE400049BL
ELE400049GR
ELE400049RE
1:100

[Нажмите для ВИДА СВЕРХУ \(1:100\)](#)

[Нажмите для ВИДА СБОКУ \(1:100\)](#)

Башенка с двумя горками

ELE400049



Rock climber

Physical: Physical: supports cross coordination and leg, arm and hand strength.
Social-Emotional: the inclination makes climbing feel secure, especially for younger children.



Ladder

Physical: cross coordination and muscle strength are developed when children climb the ladder. The climbing also supports leg and arm muscles.



Play switcher

Social-Emotional: can be played from both sides, encouraging cooperation.
Cognitive: cause and effect understanding.



Double slide

Physical: sliding develops spatial awareness and a sense of balance. Furthermore, the core muscles are trained when sitting upright going down.
Social-Emotional: invites socializing, supports parent-child and peer-to-peer play.
Cognitive: young children train their understanding of space, speed and distances when sliding down quickly.



Башенка с двумя горками

ELE400049



ФИЗИЧЕСКИ

Радость движения:
моторика, мышцы, кардио и
плотность костей.



СОЦИАЛЬНО-ЭМОЦИОНАЛЬНО

Радость быть вместе:
командная работа, терпимость
и чувство принадлежности.



КОГНИТИВНО

Радость познания:
любопытство, понимание случайных
отношений и знание мира.



КРЕАТИВНО

Радость создания:
совместное творчество и
эксперименты с материалами.



БАЛАНС

Умение оставаться в вертикальном положении
при ходьбе или стоянии на шаткой, наклонной
или узкой поверхности.



ПОДПРЫГИВАНИЕ

Умение подпрыгивать на адаптивной, гибкой,
эластичной или растягивающейся поверхности.



ЛАЗАНИЕ

Движение вверх путем скрещивания рук и ног
по вертикальной или наклонной поверхности
или сетке.



КОНСТРУИРОВАНИЕ

Процесс создания новых форм, перемещение
предметов в новое положение или строительство из
материалов, которые можно трансформировать.



ПОЛЗАНИЕ

Движение вперед или назад путем скрещивания
рук и ног по горизонтальной или слегка
наклонной поверхности.



СЮЖЕТНО-РОЛЕВАЯ ИГРА

Игра, предметы которой пробуждают
воображение и заставляют верить сценарию
игры.



СКОЛЬЖЕНИЕ

Движение из одной точки в другую без смещения
ступней, в горизонтальном или вертикальном
движении, в положении сидя, лежа или стоя.



ВИС НА РУКАХ

Перенос тела руками, возможно для
перехода на другую платформу или игровой
предмет.



ПРЫЖОК

Прыжок вверх или вниз по твердой поверхности.



ПРИТЯГИВАНИЕ

Притягивание предмета к себе одной
или двумя руками, или, возможно, с
использованием всего тела.



ТОЛКАНИЕ

Отталкивание предмета от себя одной или
двумя руками, или, возможно, всем телом.



РАСКАЧИВАНИЕ

Раскачивание взад-вперед или вбок,
например на пружинном оборудовании.



ВРАЩЕНИЕ

Включает в себя вертикальный или
горизонтальный медленный поворот тела при
помощи какого-либо оборудования.



ПРАВИЛА ИГРЫ

Игра по правилам осуществляется во время
сотрудничества и командной работы, например
при игре в крестики-нолики или игры с мячом.



ОЩУЩЕНИЯ

Процесс получения информации сенсорной
системой: зрение, осязание или слух.



СПУСК

Быстрое движение вниз, например, с горки.



СОЦИАЛИЗАЦИЯ

Процесс встречи, общение или сотрудничество,
которое стимулирует и облегчает социальное
взаимодействие.



ВРАЩЕНИЕ

Быстрые, повторяющиеся горизонтальные или
вертикальные повороты тела на оборудовании,
облегчающем подобные движения.



ПОКАЧИВАНИЕ

Медленное раскачивание вперед-назад лежа,
сидя или, возможно, стоя, в маятниковом или
круговом движении, например на гамаке или
на веревке.



КАТАНИЕ НА КАЧЕЛЯХ

Качание вперед и назад или по круговому
движению по беспрепятственной дуге в
положении сидя, стоя или лежа.



УДИВЛЕНИЕ

Мысли, которые заставляют детей использовать
свои логические, абстрактные и творческие
навыки мышления, а также память.