

Башенка



ELE400050

KOMPAN
Let's play



Номер товара ELE400050-3717BL

Общая информация о товаре

Размеры ДхШхВ	442x396x300 cm
Возрастная группа	2+
Игровая вместимость	17
Варианты окраски	  



Эта высокая башня – место для множества развлечений. Дети могут кататься с горки, лазать по веревочной конструкции или наклонной стене, обзирать пространство вокруг комплекса с платформы или общаться друг с другом.



Башенка

ELE400050

KOMPAN
Let's play



Основные опоры, представляющие собой 4-дюймовые предварительно оцинкованные с наружи и внутри стальные трубы с наружным слоем из полиуретановой резины толщиной 3 мм. Резина PUR отливается непосредственно на стальную трубу для обеспечения идеальной адгезии для длительного срока службы в любых климатических условиях.



Изогнутые и прямые панели изготовлены из УФ-стабилизированного полиэтилена. Панели имеют несколько встроенных игровых функций, что также обеспечивает надежное решение для панели. Другие панели изготовлены из 19мм PE EcoCore™ от KOMPAN, который является очень прочным, экологичным и пригодным для вторичной переработки материалом.



Панели и игровые элементы крепятся к опорам с помощью бессвинцовых алюминиевых хвостов, отлитых под давлением, с герметичными головками болтов. Разъемы крепятся к стойке с помощью ремня из нержавеющей стали и затягиваются стальными болтами Loctite.



Большие мероприятия изготовлены из перерабатываемого полиэтилена. Изображенная горка отлита из цельного листа, толщина стенок которого не менее 5,5 мм, что обеспечивает высокую долговечность в любых климатических условиях по всему миру.



Сетка для скалолазания изготовлена из PA-стабилизированной веревки с УФ-усилением. Канат подвергается индукционной обработке для обеспечения максимальной фиксации между стальной рамой и канатом, что обеспечивает отличную износостойкость. Все соединители веревки изготовлены из 100% перерабатываемого PA материала.



Все настилы опираются на сварную стальную раму из горячеоцинкованной стали уникальной конструкции с несколькими вариантами крепления. Настилы HPL толщиной 17,8 мм обладают очень высокой износостойкостью и уникальной нескользящей текстурой поверхности KOMPAN.

Номер товара ELE400050-3717BL

Информация по установке

Макс. высота падения	217 cm
Область безопасной поверхности	38,0 m ²
Кол-во установщиков	2
Общее время установки	27.1
Объем раскопок	0,56 m ³
Объем бетона	0,00 m ³
Глубина фундамента	90 cm
Вес груза	738 kg
Варианты крепления	В грунт ✓ На поверхность ✓
Изогнутые панели	10 лет
Столб	10 лет
Палубы HPL	15 лет
Канаты и сети	10 лет
Гарантированные запасные части	10 лет



Башенка

ELE400050

Макс. высота падения | Общая высота | Область безопасной поверхности

Макс. высота падения | Общая высота

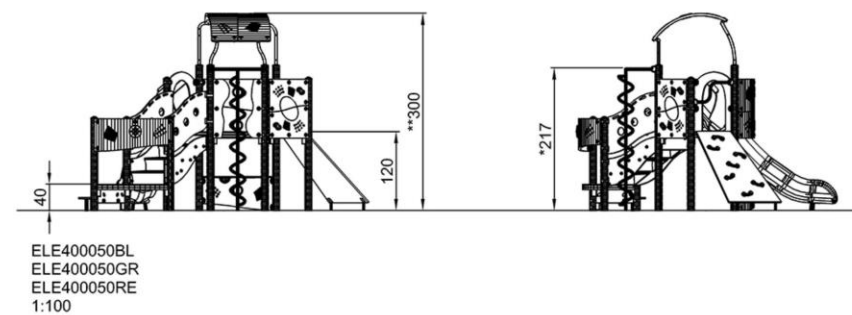
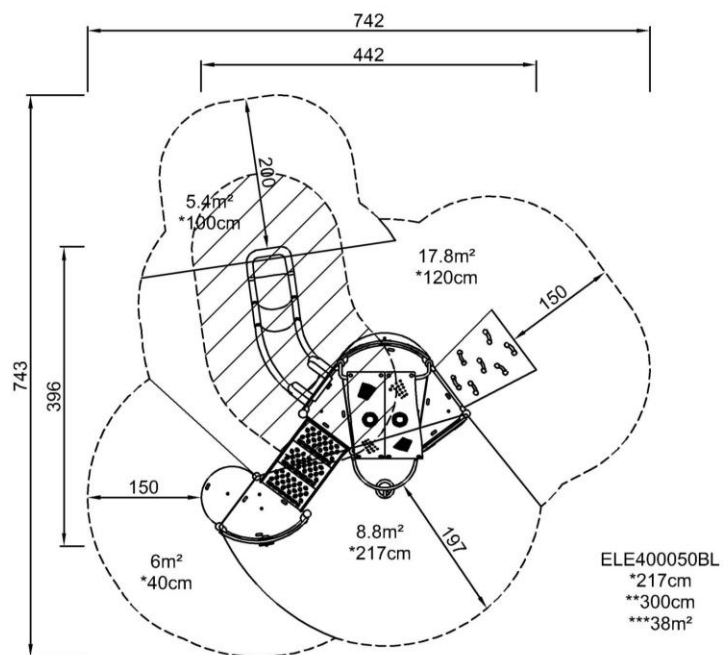

[Нажмите для ВИДА СВЕРХУ \(1:100\)](#)

[Нажмите для ВИДА СБОКУ \(1:100\)](#)



Rock climber

Physical: supports cross coordination and leg, arm and hand strength.

Social-Emotional: the inclination makes climbing feel secure, especially for younger children.



Sand play counter

Social-Emotional: meeting point for cooperation and sharing.

Cognitive: spinning the sand wheel develops the understanding of cause and effect. Sand can be shifted through the sieve, for understanding of cause and effect and object permanence. Sand play stimulates the understanding of the weight and texture of materials.



Curved slide

Physical: sliding develops spatial awareness and a sense of balance. Furthermore, the core muscles are trained when sitting upright going down.

Social-Emotional: empathy stimulated by turn-taking.

Cognitive: young children develop their understanding of space, speed and distances when sliding down quickly.



Curly climber

Physical: coordination and proprioception are supported when placing arms and legs correctly for going down. Sense of balance when rotating. Arm muscles for holding tight.

Social-Emotional: empathy stimulated by turn-taking.

Cognitive: logical thinking when placing arms and legs right for rotating downwards.



Accessible stairway

Physical: climbing the accessible stairway is for all and supports cross coordination as well as arm and leg muscles. For young children, walking stairs and alternating feet is developed.

Social-Emotional: room for active breaks and adult helpers. An inclusive space.



Play switcher

Social-Emotional: can be played from both sides, encouraging cooperation.

Cognitive: cause and effect understanding.



Transfer step

Physical: extra spacious step to facilitate entrance for users with mobility impairments.

Social-Emotional: spacious step for meeting and resting.



Башенка

ELE400050



ФИЗИЧЕСКИ

Радость движения:
моторика, мышцы, кардио и
плотность костей.



СОЦИАЛЬНО-ЭМОЦИОНАЛЬНО

Радость быть вместе:
командная работа, терпимость
и чувство принадлежности.



КОГНИТИВНО

Радость познания:
любопытство, понимание случайных
отношений и знание мира.



КРЕАТИВНО

Радость создания:
совместное творчество и
эксперименты с материалами.



БАЛАНС

Умение оставаться в вертикальном положении
при ходьбе или стоянии на шаткой, наклонной
или узкой поверхности.



ПОДПРЫГИВАНИЕ

Умение подпрыгивать на адаптивной, гибкой,
эластичной или растягивающейся поверхности.



ЛАЗАНИЕ

Движение вверх путем скрещивания рук и ног
по вертикальной или наклонной поверхности
или сетке.



КОНСТРУИРОВАНИЕ

Процесс создания новых форм, перемещение
предметов в новое положение или строительство из
материалов, которые можно трансформировать.



ПОЛЗАНИЕ

Движение вперед или назад путем скрещивания
рук и ног по горизонтальной или слегка
наклонной поверхности.



СЮЖЕТНО-РОЛЕВАЯ ИГРА

Игра, предметы которой пробуждают
воображение и заставляют верить сценарию
игры.



СКОЛЬЖЕНИЕ

Движение из одной точки в другую без смещения
ступней, в горизонтальном или вертикальном
движении, в положении сидя, лежа или стоя.



ВИС НА РУКАХ

Перенос тела руками, возможно для
перехода на другую платформу или игровой
предмет.



ПРЫЖОК

Прыжок вверх или вниз по твердой поверхности.



ПРИТЯГИВАНИЕ

Притягивание предмета к себе одной
или двумя руками, или, возможно, с
использованием всего тела.



ТОЛКАНИЕ

Отталкивание предмета от себя одной или
двумя руками, или, возможно, всем телом.



РАСКАЧИВАНИЕ

Раскачивание взад-вперед или вбок,
например на пружинном оборудовании.



ВРАЩЕНИЕ

Включает в себя вертикальный или
горизонтальный медленный поворот тела при
помощи какого-либо оборудования.



ПРАВИЛА ИГРЫ

Игра по правилам осуществляется во время
сотрудничества и командной работы, например
при игре в крестики-нолики или игры с мячом.



ОЩУЩЕНИЯ

Процесс получения информации сенсорной
системой: зрение, осязание или слух.



СПУСК

Быстрое движение вниз, например, с горки.



СОЦИАЛИЗАЦИЯ

Процесс встречи, общение или сотрудничество,
которое стимулирует и облегчает социальное
взаимодействие.



ВРАЩЕНИЕ

Быстрые, повторяющиеся горизонтальные или
вертикальные повороты тела на оборудовании,
облегчающем подобные движения.



ПОКАЧИВАНИЕ

Медленное раскачивание вперед-назад лежа,
сидя или, возможно, стоя, в маятниковом или
круговом движении, например на гамаке или
на веревке.



КАТАНИЕ НА КАЧЕЛЯХ

Качание вперед и назад или по круговому
движению по беспрепятственной дуге в
положении сидя, стоя или лежа.



УДИВЛЕНИЕ

Мысли, которые заставляют детей использовать
свои логические, абстрактные и творческие
навыки мышления, а также память.