

Ковер-самолет

COR15082

KOMPAN
Let's play

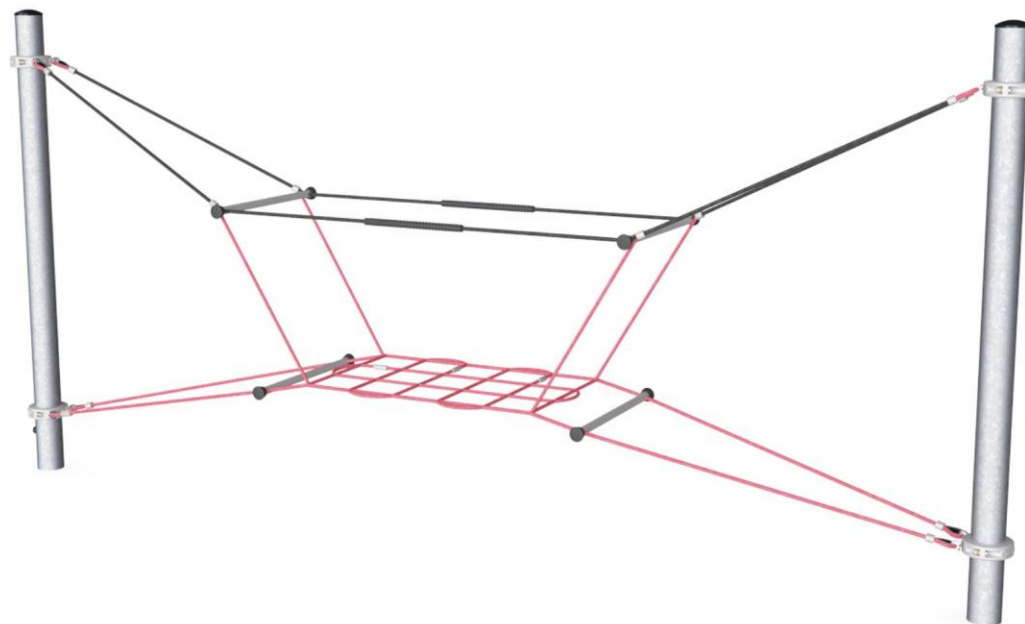

Номер товара COR150821-1101

Общая информация о товаре

Размеры ДхШхВ	625x100x290 cm
Возрастная группа	5+
Игровая вместимость	10
Варианты окраски	

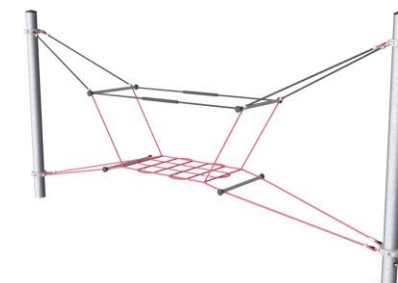
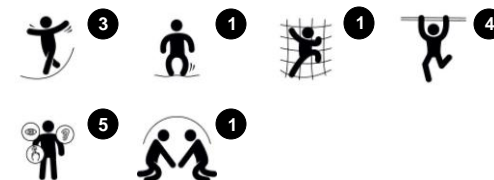

Вот это да! Ковер-самолет - это качающееся, прозрачное и универсальное игровое мероприятие. Гладкий дизайн включает в себя множество игровых действий, которые заставляют детей возвращаться и играть снова и снова. Нижние веревки функционируют как узкие веревки, стимулируя чувство равновесия. Не

менее важно, что ковер-самолет - отличное место для встречи, где дети могут встретиться, отдохнуть, пообщаться и обменяться впечатлениями.

Ковер-самолет

COR15082

KOMPAN
Let's play



Веревки Corocord диаметром 19 мм и более - это особый тип «Геркулес» с оцинкованными шестистручными стальными проволоками. Каждая нить плотно обмотана нитью PES, которая расплавляется на каждую индивидуальную прядь. Веревки обладают высокой стойкостью к износу и устойчивостью к вандализму. При необходимости могут быть заменены на месте.



С помощью KOMPAN Variant Team вы можете выбрать между 7-ю дополнительными цветами каната и индивидуализировать свое решение. Ассортимент представляет собой широкий диапазон цветов, начиная от элегантного и выразительного черного или натурального и смягченного конопляного цвета до ряда привлекательных броских цветов.

2 / 7/12/2021



Стальные опорные столбы оцинкованы методом горячего цинкования внутри и снаружи без содержания свинца. Гальванизация обладает отличной устойчивостью к коррозии во внешних средах и требует низких эксплуатационных расходов.



Алюминиевые зажимы Corocord используются в качестве соединителей междустальными опорами и тросом. Две алюминиевые отливки скреплены болтами. Высота зажимов, таким образом, является переменной.

Номер товара COR150821-1101

Информация по установке

Макс. высота падения	265 cm
Область безопасной поверхности	47,2 m ²
Кол-во установщиков	2
Общее время установки	6.2
Объем раскопок	4,31 m ³
Объем бетона	2,74 m ³
Глубина фундамента	110 cm
Вес груза	277 kg
Варианты крепления	В грунт ✓

Информация о гарантии

Канат Corocord	10 лет
S-образные зажимы	10 лет
Мембрана	2 года
Гарантированные запасные части	10 лет



Данные могут быть изменены без предварительного уведомления.

Ковер-самолет

COR15082

Макс. высота падения | Общая высота | Область безопасной поверхности

Макс. высота падения | Общая высота

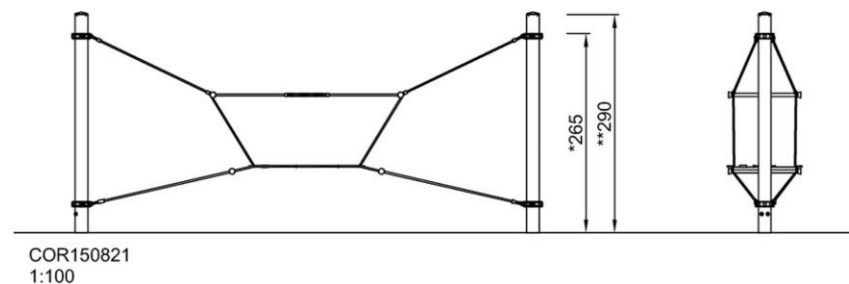
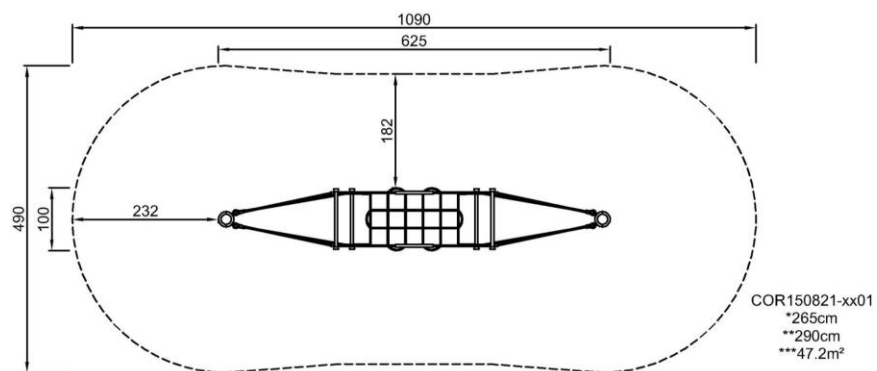

[Нажмите для ВИДА СВЕРХУ \(1:100\)](#)

[Нажмите для ВИДА СБОКУ \(1:100\)](#)

Ковер-самолет

COR15082



Flying carpet

Physical: the flying carpet bounces gently in the suspended ropes, stimulating children's balance when they climb. The carpet in the middle is a nice point for bouncing up and down, jumping.

Social-Emotional: the carpet in the middle invites seated, lying or jumping breaks, stimulating social interaction.

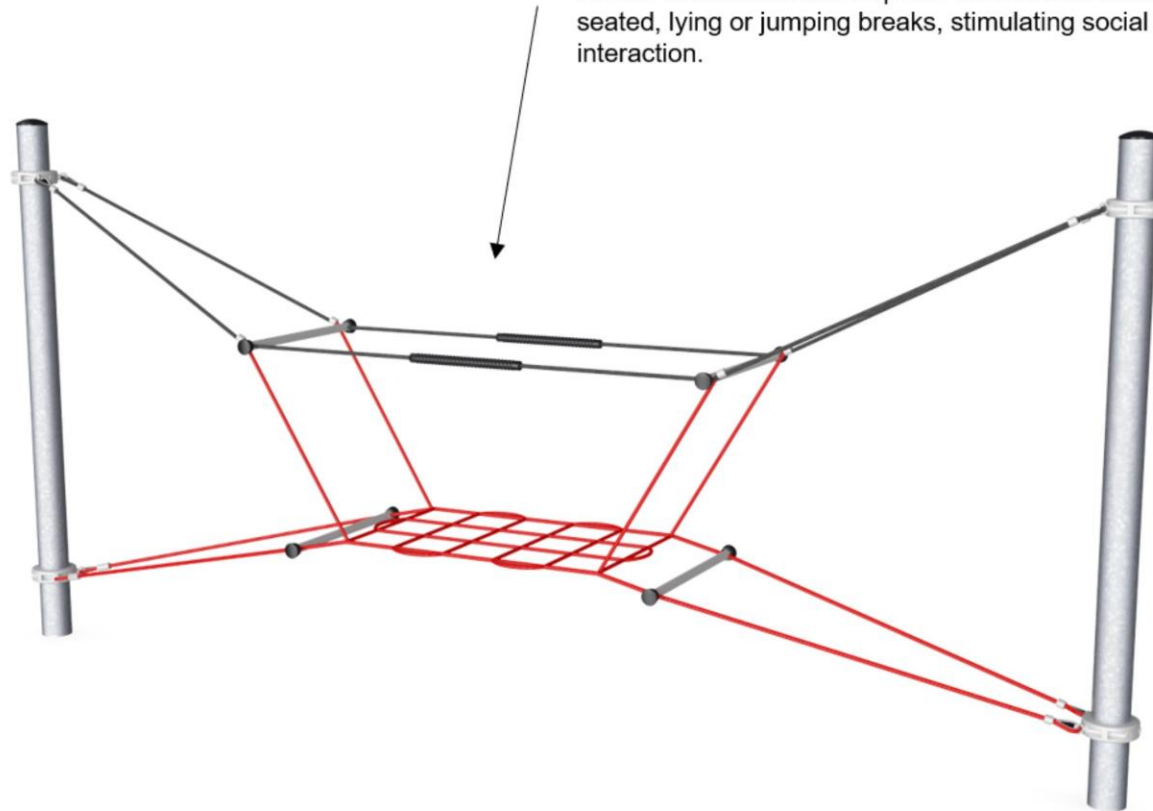

Ковер-самолет

COR15082



ФИЗИЧЕСКИ

Радость движения:
моторика, мышцы, кардио и
плотность костей.



СОЦИАЛЬНО-ЭМОЦИОНАЛЬНО

Радость быть вместе:
командная работа, терпимость
и чувство принадлежности.



КОГНИТИВНО

Радость познания:
любопытство, понимание случайных
отношений и знание мира.



КРЕАТИВНО

Радость создания:
совместное творчество и
эксперименты с материалами.



БАЛАНС

Умение оставаться в вертикальном положении
при ходьбе или стоянии на шаткой, наклонной
или узкой поверхности.



ВИС НА РУКАХ

Перенос тела руками, возможно для
перехода на другую платформу или игровой
предмет.



ОЩУЩЕНИЯ

Процесс получения информации сенсорной
системой: зрение, осязание или слух.



ПОДПРЫГИВАНИЕ

Умение подпрыгивать на адаптивной, гибкой,
эластичной или растягивающейся поверхности.



ПРЫЖОК

Прыжок вверх или вниз по твердой поверхности.



СПУСК

Быстрое движение вниз, например, с горки.



ЛАЗАНИЕ

Движение вверх путем скрещивания рук и ног
по вертикальной или наклонной поверхности
или сетке.



ПРИТЯГИВАНИЕ

Притягивание предмета к себе одной
или двумя руками, или, возможно, с
использованием всего тела.



СОЦИАЛИЗАЦИЯ

Процесс встречи, общение или сотрудничество,
которое стимулирует и облегчает социальное
взаимодействие.



КОНСТРУИРОВАНИЕ

Процесс создания новых форм, перемещение
предметов в новое положение или строительство из
материалов, которые можно трансформировать.



ТОЛКАНИЕ

Отталкивание предмета от себя одной или
двумя руками, или, возможно, всем телом.



ВРАЩЕНИЕ

Быстрые, повторяющиеся горизонтальные или
вертикальные повороты тела на оборудовании,
облегчающем подобные движения.



ПОЛЗАНИЕ

Движение вперед или назад путем скрещивания
рук и ног по горизонтальной или слегка
наклонной поверхности.



РАСКАЧИВАНИЕ

Раскачивание взад-вперед или вбок,
например на пружинном оборудовании.



ПОКАЧИВАНИЕ

Медленное раскачивание вперед-назад лежа,
сидя или, возможно, стоя, в маятниковом или
круговом движении, например на гамаке или
на веревке.



СЮЖЕТНО-РОЛЕВАЯ ИГРА

Игра, предметы которой пробуждают
воображение и заставляют верить сценарию
игры.



ВРАЩЕНИЕ

Включает в себя вертикальный или
горизонтальный медленный поворот тела при
помощи какого-либо оборудования.



КАТАНИЕ НА КАЧЕЛЯХ

Качание вперед и назад или по круговому
движению по беспрепятственной дуге в
положении сидя, стоя или лежа.



СКОЛЬЖЕНИЕ

Движение из одной точки в другую без смещения
ступней, в горизонтальном или вертикальном
движении, в положении сидя, лежа или стоя.



ПРАВИЛА ИГРЫ

Игра по правилам осуществляется во время
сотрудничества и командной работы, например
при игре в крестики-нолики или игры с мячом.



УДИВЛЕНИЕ

Мысли, которые заставляют детей использовать
свои логические, абстрактные и творческие
навыки мышления, а также память.